

KRAFT

S65 Boss Bebek Arabası Kullanım Kılavuzu

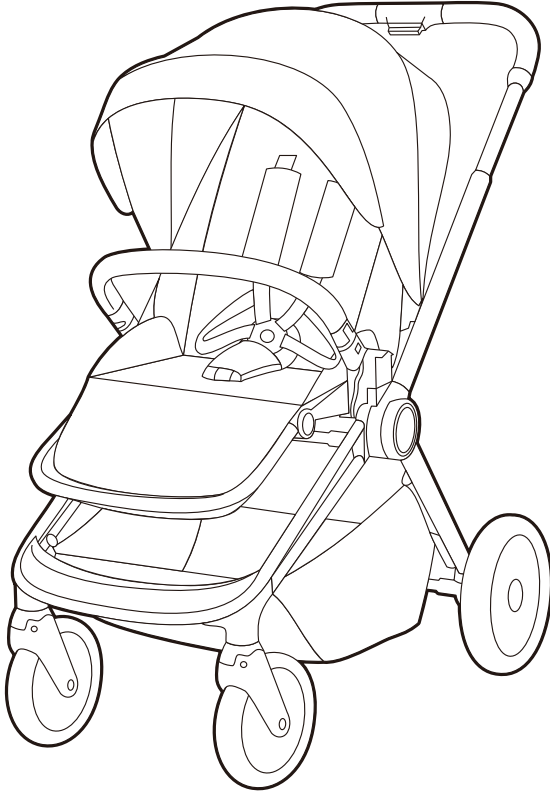

Ürünün kurulum ve kullanımından önce tüm kullanma talimatlarını lütfen dikkatle okuyunuz. İleride referans olması için kullanma talimatını saklayınız.

ÜRÜNÜN PARÇALARI

Tente

İtme sapı

Omuz pedleri

Emniyet kemeri

Ön bar çıkartma düğmesi

Ayak dayanağı ayar düğmesi

Ön tekerlek

Arka tekerlek

Sırt dayanağı ayar mandalı

İtme sapı ayar düğmesi

Ön bar

Sepet

Fren mandalı

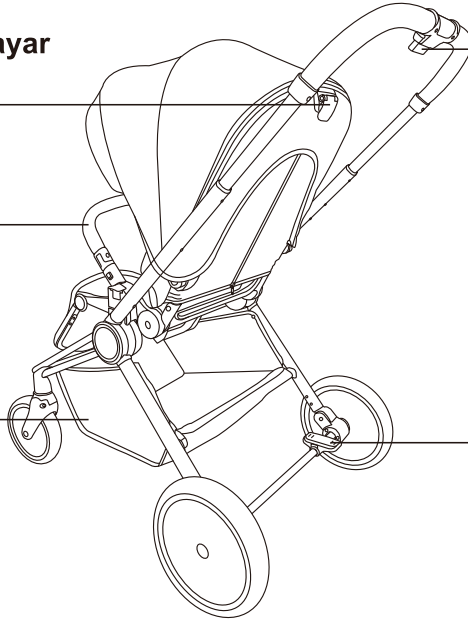
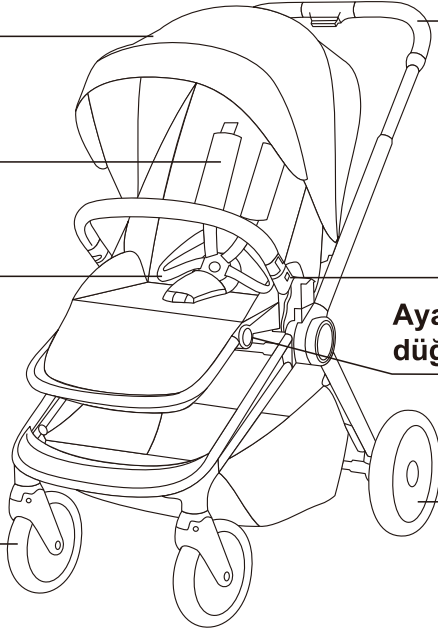

ÜRÜNÜN AÇILIŞI ve KURULUMU

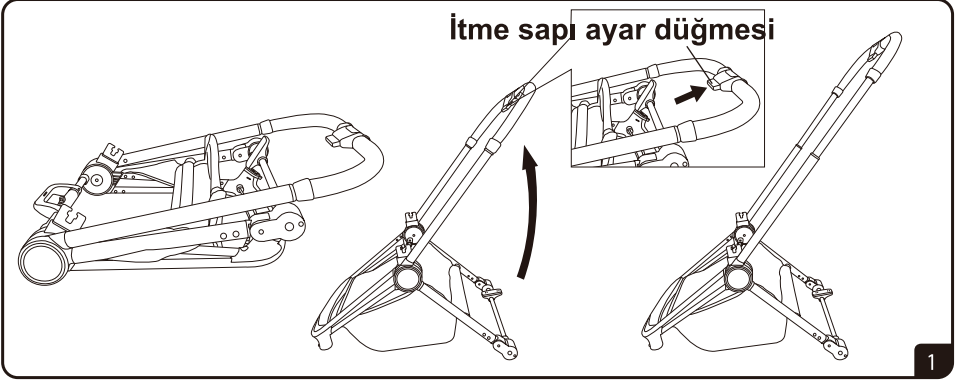

Ürünü açmak için itme sapını tutunuz ve klik sesi duyana kadar sapı yukarı doğru kaldırınız. Klik sesi doğru açılımı gösterir. İtme sapı ayar düğmesine basarak sap yüksekliğini ayarlayınız.

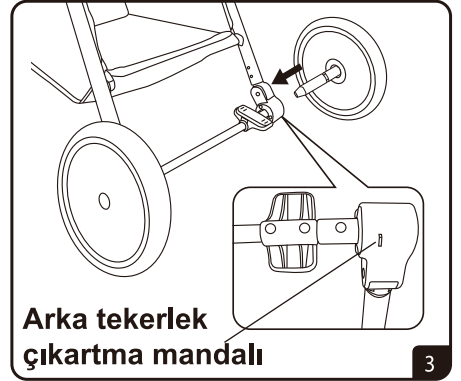

Ön tekerlekleri takmak için tekerlekleri iskeletin ön ayak ucundaki tekerlek yuvasına hizalayıp klik sesi duyana kadar yukarı yönde itiniz. Çıkarmak için ise ön tekerlek çıkartma mandalına basıp tekerleği aşağı doğru çekiniz.

Arka tekerlekleri takmak için tekerlekleri iskeletin arka ayak ucundaki yuvasına hizalayıp klik sesi duyana kadar 3 numaralı resimde gösterilen ok yönünde itiniz. Çıkarmak için ise arka tekerlek çıkartma mandalına bastırıp tekerleği dışarı doğru çekiniz.

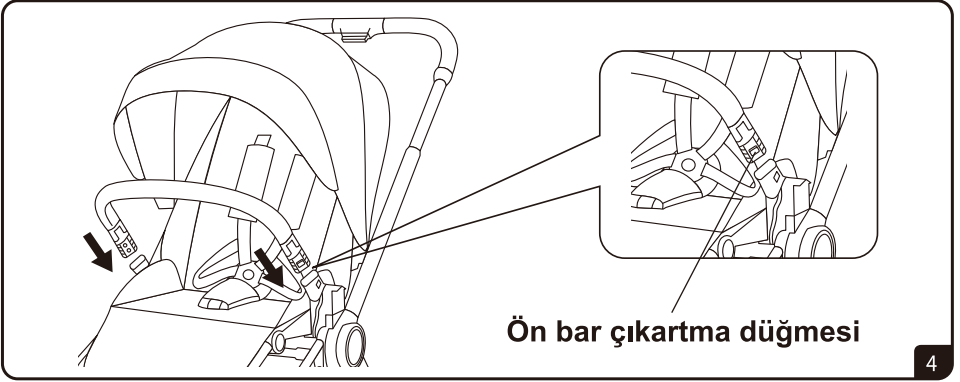

Ön Barı takmak için barın uçlarını iskelet üzerindeki yuvalarına hizalayıp aynı anda iki tarafı da 4 numaralı resimde gösterilen oklar yönünde klik sesi duyana kadar itiniz ve kendinize doğru çekerek kontrolünüzü yapınız. **Ön barı çıkartmak için** ise ön bar çıkartma düğmelerine basınız ve barı kendinize doğru çekerek çıkartınız.

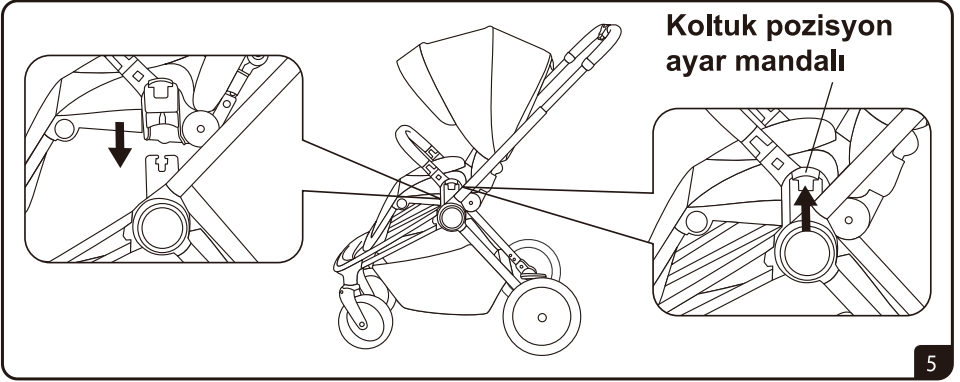

Oturma ünitesi iskelet üzerine sürüş yönünde veya sürüş yönünün tersine olmak üzere iki farklı yönde takılabilir. Üniteyi iskelet üzerine takmak için koltuğun iki yanındaki giriş aparatlarını iskelet üzerindeki yuvalarına hizalayıp aynı anda 5 numaralı sol resimde gösterilen ok yönünde aşağı doğru klik sesi duyana kadar iterek oturtunuz. Koltuğun yerine doğru oturduğundan emin olmak için yukarıya doğru çekerek kontrolünüzü yapınız. Çıkartmak için ise her iki yandaki koltuk pozisyon ayar mandallarına aynı anda basarak koltuğu yukarı doğru çekerek iskeletten ayırınız.

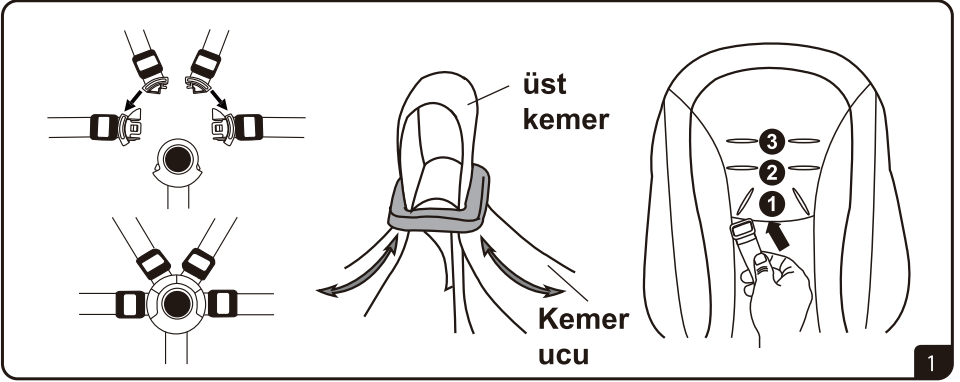

Emniyet kemerini takmak için omuz ve bel kemerleri uçlarındaki tokaları klik sesi duyana kadar emniyet kemer tokasındaki yuvalara iterek takınız. Kemerleri çekerek yerlerine kilitlediklerinden emin olunuz. Kemerleri açmak için ise emniyet kemeri tokası ortasındaki düğmeye basınız ve kemer uçlarını çekerek açınız. Kemer askılarının boy ayarını yapmak için üst kemeri çekerek gevşetiniz ve daha sonra kemer ucunu yukarı veya aşağı çekerek kemer boyunu çocuğunuzun gövdesine göre ayarlayınız. Emniyet kemerinin omuz askılarını çocuğunuzun boyuna göre 1,2, veya 3 numaralı oluklardan geçirerek ayarlayabilirsiniz.

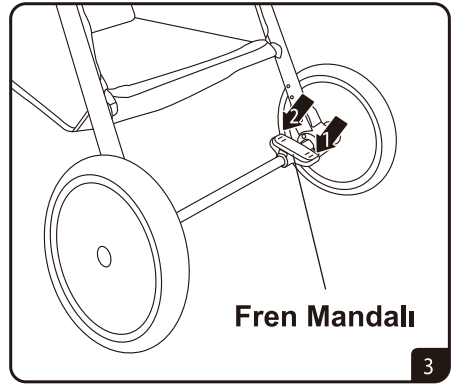
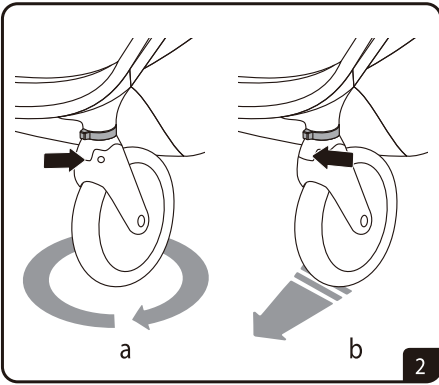

Ön tekerlekler:

Yukarıdaki resimde ok ile gösterilen dönme düğmesini dışarı doğru ittiğinizde tekerlekler serbest olarak 360 derece döner konuma geçer. Düğmeyi tekrar içe ittiğinizde tekerlekler sabit pozisyonda kilitlenir.

Arka tekerlekler:

Arka teker aksı üzerindeki fren pedalını ayağınızla 1 numaralı pozisyonda iterseniz tekerlekler kilitlenerek sabitlenir. 2 numaralı pozisyonda iterseniz kilit açılarak serbest dönebilir.

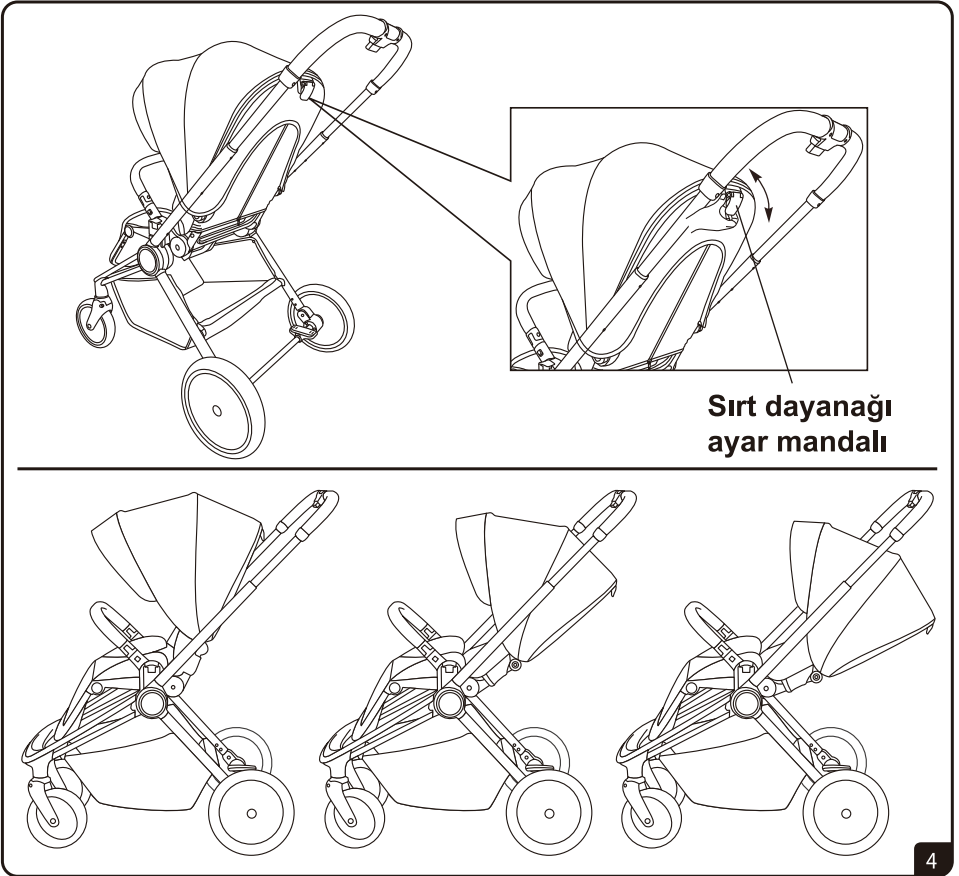

Sırt dayanağı 3 farklı pozisyona ayarlanabilir. Pozisyon ayarını yapmak için ayar mandalını çekiniz ve aşağı veya yukarı hareket ettirerek ayar yapınız.

İtme sapı ayar düğmesi

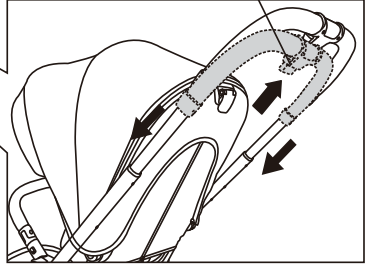
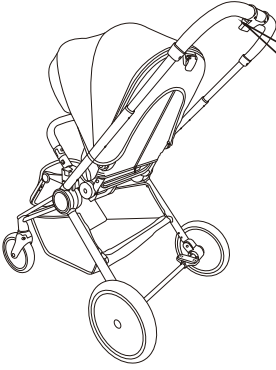

5

İtme sapının yükseklik ayarını yapmak için ayar düğmesini eliniz ile kavradıktan sonra düğmeye parmaklarınızla ok yönünde yukarı doğru bastırarak sapı aşağı yukarı hareket ettiriniz ve sap yüksekliğini istediğiniz pozisyona ayarlayınız.

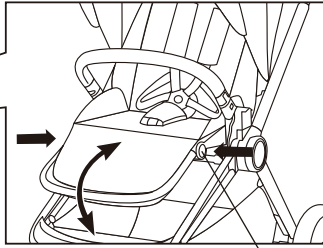
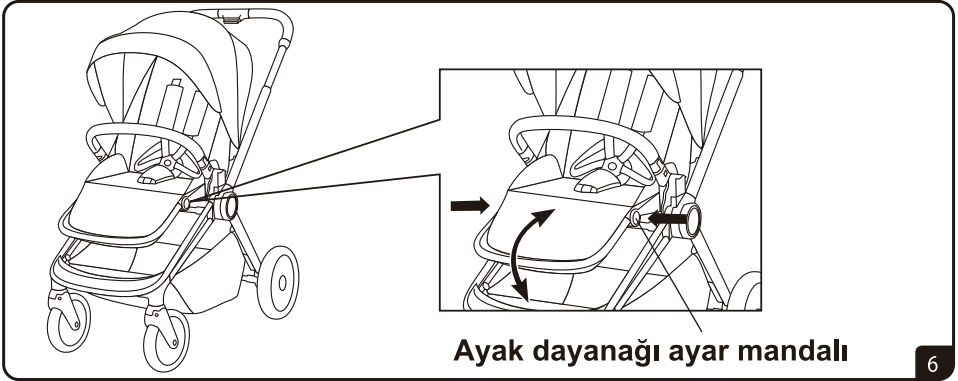

Ayak dayanağı ayar mandalı

6

Ayak dayanağını ayarlamak için her iki taraftaki mandala aynı anda basınız ve dayanağı aşağı yukarı hareket ettirerek ayarlayınız.

ÜRÜNÜN KATLANMASI

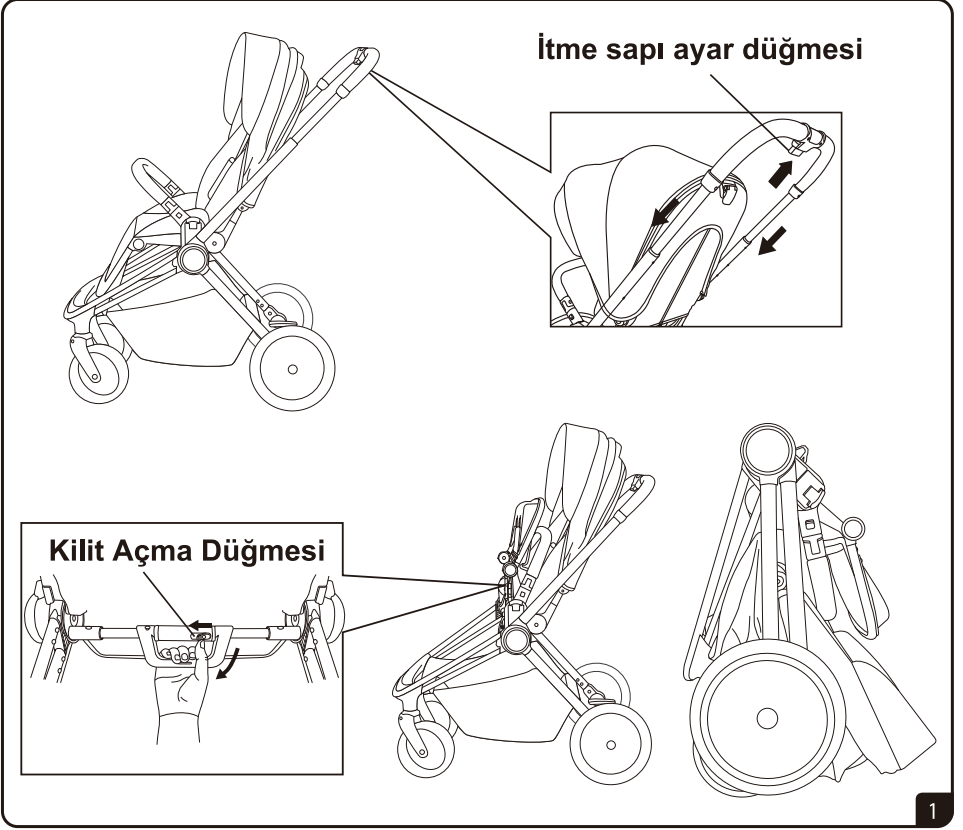

Sürüş yönünde katlama: İtme sapı ayar düğmesine bastırarak sapı en alçak pozisyona getiriniz. Ayak dayanağını yukarı kaldırınız. Yukarıda 1 numaralı resimde gösterilen kilit açma düğmesini parmağınızla sola doğru itiniz ve aynı anda itme sapından tutarak arabayı yukarı doğru kaldırdığınızda araba katlanacaktır.

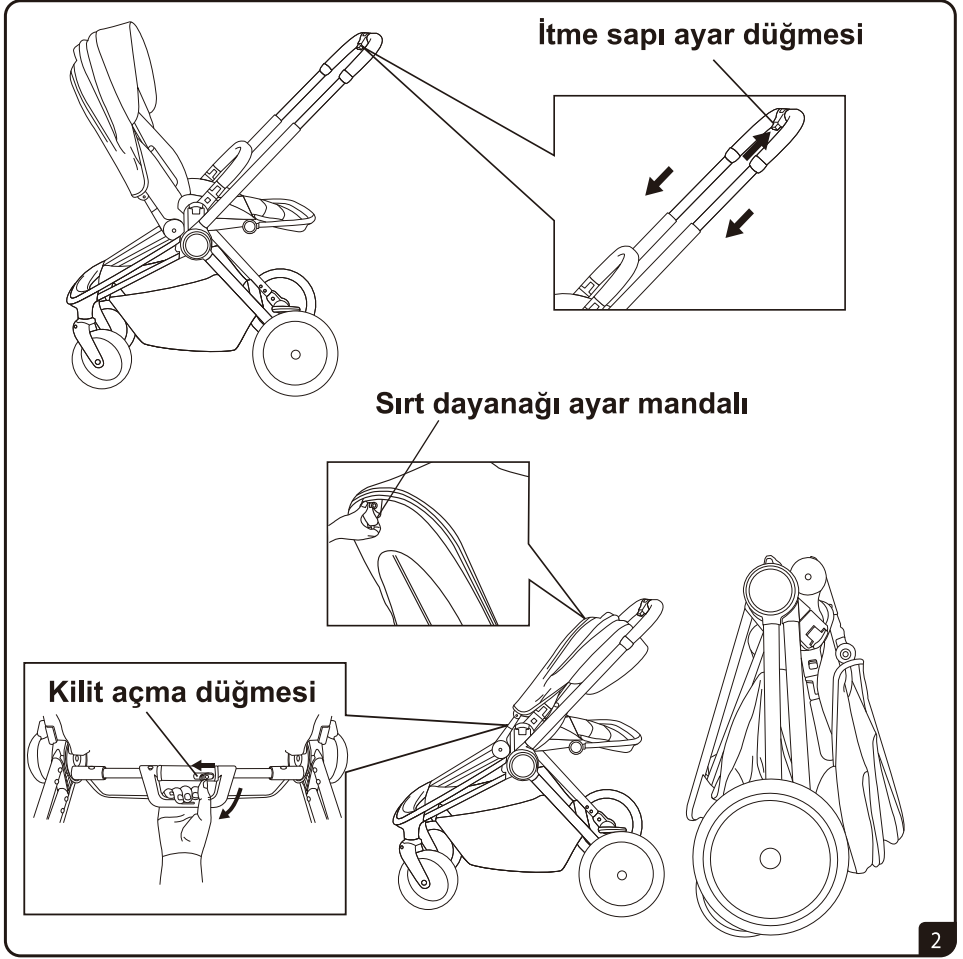

Sürüş yönünün tersinde katlama: İtme sapı ayar düğmesine bastırarak sapı en alçak pozisyona getiriniz. Sırt dayanağı ayar mandalını çekerek dayanağı öne doğru itiniz. Kilit açma düğmesini parmağınızla sola doğru itiniz ve aynı anda itme sapından tutarak arabayı yukarı doğru kaldırdığınızda araba katlanacaktır.



UYARILAR

DİKKAT! KULLANIM KILAVUZUNDA BELİRTİLEN TALİMATLARA UYULMAMASI VE MONTAJIN DÜZGÜN YAPILMAMASI CİDDİ YARALANMALARLA SEBEP OLABİLİR.

AMBALAJ İÇERİSİNDE BULUNAN PLASTİK TORBALARI BOĞULMA TEHLİKESİ YARATABİLECEĞİNDEN, ÇOCUKLARDAN UZAK TUTUNUZ.

Uyarı! Çocuğunuzun güvenliği için lütfen kullanım kılavuzunu tümüyle okuyunuz. İleride referans olması için kullanım kılavuzunu saklayınız. Bu kılavuzdaki talimatları uygulamazsanız çocuğunuzun güvenliği etkilenebilir.

Uyarı! Bebeğinizin güvenliği için kullanım kılavuzundaki uyarıları mutlaka dikkate alınız.

Uyarı! Araba mutlaka bir yetişkin tarafından kurulmalı ve kullanılmalıdır.

Uyarı! Bebeğinizi arabasında asla yalnız bırakmayınız.

Uyarı! Bu bebek arabası, ağırlığı maksimum 22 kg olan bebeklerin kullanımı için uygundur.

- Bebeğiniz arabadayken her zaman emniyet kemeri, bel kayışları, omuz kayışları ve bacak arası kayışları bağlanmış ve kemer boyu çocuğunuza göre ayarlanmış olarak takılarak kullanılmalıdır.
- Arabayı açıp kaparken parmakların sıkışmaması için dikkat ediniz.
- Arabanın dengesini bozup devirebileceğinden çanta, alışveriş torbaları, kutu ve benzeri nesnelere arabanın sapına asılmamalı veya tentesi üzerine koyulmamalıdır, sepetin taşıma kapasitesi maksimum 4,5 kg'dır.
- Bebek arabasını park ettiğiniz zaman mutlaka frenlerini kullanınız. Yokuşlarda ve meyilli yerlerde asla tek başına bırakmayınız.
- Bebeğinizi arabaya oturtmadan önce, bebek arabasının tamamen açılmış ve kilitlerinin yerlerine oturmuş olduğundan ve koltuk biriminin bağlantı tertibatlarının doğru olarak çalıştığından emin olunuz, frenleri kilitleyiniz.
- Bebek arabasının sırt dayanağı ayarını asla bebeğiniz içindeyken yapmayınız.
- Bebek arabasını basamaklarda ve yürüyen merdivenlerde kullanmayınız. Bir anda kontrolü kaybedebilir ve bebeğinizin arabadan düşmesine neden olabilirsiniz.
- Arabanızın oyuncak gibi kullanılmasına izin vermeyiniz.
- Bebek arabasında aynı anda sadece tek çocuk taşınmalıdır.
- Asla 5 mm'den kalın şilte kullanmayınız.
- Bu ürün koşarak veya patenle kullanılmaya uygun değildir.
- Bebeğinizin arabadan dışarı tırmanmasına ya da arabanın içinde ayakta durmasına izin vermeyiniz.
- Bebek arabasını ön barından tutup kaldırmayınız.
- Asla kumsal, çocuk parkı gibi kumlu ve toprak zeminlerde kullanmayınız. Kum ve toprak arabanın yürüyen aksamına girip bozulmasına neden olabilir.
- Bebek arabasını nemli, çok soğuk ya da çok sıcak ortamda kullanmayınız, muhafaza etmeyiniz.
- Düzenli aralıklarla, arabanızın gevşek vidalarını, yıpranmış bölümlerini ve yırtılmış malzemelerini kontrol ediniz veya Kraft Tamir Bakım Servisinde bakımını yaptırınız.
- Ürüne asla yetkili servis tarafından onaylananlar dışında parça takmayınız veya modifiye etmeyiniz.

BAKIM VE ONARIM

Bebek arabasının bakım ve onarımı için aşağıdaki talimat ve önerileri uygulayınız.

- Arabanızın bakımını düzenli olarak yapınız.
- Kilit mekanizmaları, tekerlek kilitleri, emniyet kemeri, bağlantı noktaları ve adaptörlerini muntazam aralıklarla kontrol ediniz ve sağlam, çalışır durumda olduklarından emin olunuz.
- Frenler, tekerlekler ve tekerlek jantları zamanla aşınıp yıpranabilir. Böyle durumlarda zarar gören parçalar yenilenmelidir. Kullanım sonucu oluşan tekerlek aşınma ve yıpranmaları garanti kapsamına girmez.
- Toz ve pislik birikintileri özellikle arabanın tekerlek ve tekerlek aparatları gibi hareketli noktalarında sıkışmalara ve parçaların zor hareket etmesine neden olabilir. Bu nedenle tekerlekler kullanım kılavuzunda belirtilen şekilde belli aralıklarla temizlenmeli ve daha sonra bu noktalar silikonlu bir yağla yağlanmalıdır.
NOT: Zeytinyağı vb. yağlar asla kullanılmamalıdır. Temizlenmeden yapılan yağlama daha fazla toz ve pislik toplayarak problemi daha çok büyütür. Temizlenmiş ve muntazam olarak yağlanmış parçalar arabanın daha rahat açılıp kapanmasını ve daha uzun ömürlü olmasını sağlar.
- Arabanın plastik ve metal parçaları yumuşak bir deterjan ve ılık su ile ıslatılmış bir süngerle silinmeli ve kuru bir bezle iyice kurulmalıdır.
- Arabanın kumaş kısımları yıkanmaz. Bu nedenle belli aralıklarla renk açmayan bir deterjan ve ılık su ile nemlendirilmiş bir bezle bastırılmadan silinerek temizliği korunmalıdır.
- Araba temizlendikten sonra kurutulmadan veya yağmurda ıslanmış ise yine iyice kurutulmadan katlanıp kaldırıldığında kumaş kısımlarında küf ve metal kısımlarda paslanma oluşur. Bu nedenle herhangi bir sebepten ıslanmış olan araba muhakkak iyice kurutularak katlanmalıdır.
- Arabanın temizliği için asla kimyasal bileşenli, aşındırıcı temizleyiciler, amonyak ya da çamaşır suyu kullanılmamalıdır.
- Güneş ışığı solmaya neden olacağından, kullanılmadığı zamanlarda katlanarak kapanmış dahi olsa araba balkon, pencere yakını gibi güneşe maruz kalacağı yerlerde saklanmamalıdır.
- Arabayı ikinci çocuğunuz için kullanacaksanız veya ilk kullanımdan 18 ay sonra kontrol ve bakımının yapılması gerekir.

DİKKAT: Kullanım kılavuzunda belirtilen maddelere uyulmaması halinde oluşabilecek sorunlar garanti kapsamı dışındadır.

DİKKAT: Tamir ve bakımı sadece Kraft yetkili servisi tarafından yapılmalıdır. Bu servis dışında yapılan tamir ve parça değişimi arabanın garanti kapsamından çıkmasına neden olur.

Malın garanti süresi içerisinde arızalanması durumunda, tamirde geçen süre garanti süresine eklenir. Malın tamir süresi en fazla 20 iş günüdür. Güneş ışığı solmaya neden olacağından, kullanılmadığı zamanlarda katlanarak kapanmış dahi olsa araba balkon, pencere yakını gibi güneşe maruz kalacağı yerlerde saklanmamalıdır. Dış etkenlere ve yetkisiz kişiler tarafından fiziksel müdahaleye maruz kalmış bu sebeple hasar görmüş parçalar garanti kapsamına girmez.

ÖNEMLİ: Kraft Tamir Bakım Servisi harici bir yerde yapılan bakım / onarım, ürünün garanti kapsamından çıkmasına neden olur.

Kullanma kılavuzunda belirtilen maddelere uyulmaması halinde oluşabilecek sorunlar garanti kapsamı dışındadır.

Kullanım ömrü 5 yıldır.

İthalatçı Firma:
Atak Dış Ticaret A.Ş.

Yetkili Servis:
Atak Dış Ticaret A.Ş.
Aytaç Mahallesi Dereboyu Caddesi No:44/1 Halkalı / İSTANBUL
Tel: 0212 696 25 35 Fax: 0212 698 64 65

www.kraftbaby.com

GARANTİ BELGESİ

MALIN
Cinsi : Bebek (Çocuk) Arabası
Markası: **KRAFT**
Modeli :
Azami Tamir Süresi : 20 İş Günü
Garantili Süresi : 2 Yıl

Üretici / İthalatçı Firma: ATAK DIŞ TİCARET A.Ş.
Merkez Adres : Esentepe Mahallesi, Büyükdere Caddesi,
Maya Akar Center, No:102, D:78 Şişli - İstanbul - Türkiye
Teknik Servis Adres : Halkalı Merkez Mahallesi, Dereboyu Caddesi
No:44/1 Küçükçekmece - İstanbul
Telefon : +90 212 696 95 41 / +90 530 463 32 12

ÖNEMLİ NOTLAR

- 1 Lütfen ürünü kullanmadan önce kullanım klavuzunu dikkatli okuyunuz.
- 2 Garanti belgesi, sadece üründeki fabrikasyon üretim hatalarını kapsamaktadır.
- 3 Karalanmış, hasar görmüş ya da üzerindeki bilgiler kapatılacak şekilde etiket yapıştırılmış garanti kartları geçersizdir.

SATICI FİRMANIN
Ünvanı:
Adresi :
Fatura No :
Kaşe ve İmza:

ALICININ
Adı Soyadı:
Adresi :
Tel :

