

KRAFT

S2 / CARRY ON **Bebek Arabası Kullanım Kılavuzu**



***Ürünün kurulum ve kullanımından önce tüm kullanma talimatlarını lütfen dikkatle okuyunuz.**

***İleride referans olması için kullanma talimatını saklayınız.**

***Ürünün renk, desen, aksesuarları bu resme göre farklılık gösterebilir.**

EN 1888-2:2018+A1:2022 güvenlik gerekliliklerine uygundur.



UYARILAR

DİKKAT! KULLANIM KILAVUZUNDA BELİRTİLEN TALİMATLARA UYULMAMASI VE MONTAJIN DÜZGÜN YAPILMAMASI CİDDİ YARALANMALARA SEBEP OLABİLİR. AMBALAJ İÇERİSİNDE BULUNAN PLASTİK TORBALARI BOĞULMA TEHLİKESİ YARATABİLECEĞİNDEN, ÇOCUKLARDAN UZAK TUTUNUZ.

UYARI! Çocuğunuzun güvenliği için lütfen kullanım kılavuzunu tümüyle okuyunuz. İleride referans olması için kullanım kılavuzunu saklayınız. Bu kılavuzdaki talimatları uygulamazsanız çocuğunuzun güvenliği etkilenebilir.

UYARI! Bebeğinizin güvenliği için kullanım kılavuzundaki uyarıları mutlaka dikkate alınız.

UYARI! Bebek arabası mutlaka bir yetişkin tarafından kurulmalı ve kullanılmalıdır.

UYARI! Bebeğinizi arabasında asla yalnız bırakmayınız. Daima yetişkin gözetiminde tutunuz.

UYARI! Sırt dayanağı 150° den daha az bir eğime ayarlı iken 0-6 aylık bebeğinizi asla arabaya oturtmamalısınız.

UYARI! Bu bebek arabası, oturma ünitesi anneye bakar yönde kullanıldığında bebeğiniz 0-6 aylık , sürüş yönünde kullanıldığında ise bebeğiniz 6-36 aylık olmalıdır.

UYARI! Bu bebek arabası, ağırlığı maksimum 22 kg olan bebeklerin kullanımı için uygundur.

- Bebeğiniz arabadayken her zaman emniyet kemeri, bel kayışları, omuz kayışları ve bacak arası kayışları bağlanmış ve kemer boyu çocuğunuza göre ayarlanmış olarak takılarak kullanılmalıdır.
- Bebeğiniz arabadayken her zaman ön bar yerine doğru ve tam olarak takılmış olmalıdır.
- Arabayı açıp kaparken parmakların sıkışmaması için dikkat ediniz.
- Arabanın dengesini bozup devirebileceğinden çanta, alışveriş torbaları, kutu ve benzeri nesnelere arabanın sapına asılmamalı veya tentesi üzerine koyulmamalıdır, sepetin taşıma kapasitesi maksimum 3 kg'dır.
- Bebek arabasını park ettiğiniz zaman mutlaka frenlerini kullanınız. Yokuşlarda ve meyilli yerlerde arabayı ve içindeki bebeğinizi asla tek başına bırakmayınız.
- Bebeğinizi arabaya oturtmadan önce, bebek arabasının tamamen açılmış ve kilitlerinin yerlerine oturmuş olduğundan ve koltuk biriminin bağlantı tertibatlarının doğru olarak çalıştığından emin olunuz, frenleri kilitleyiniz.
- Bebek arabasının sırt dayanağı ayarını asla bebeğiniz arabanın içindeyken yapmayınız.
- Bebek arabasını basamaklarda ve yürüyen merdivenlerde kullanmayınız. Bir anda kontrolü kaybedebilir ve bebeğinizin arabadan düşmesine neden olabilirsiniz.
- Bebek arabasını kalorifer, ocak, fırın, şömine ve benzeri gibi fazla ısı veren ve yanmaya neden olacak objelerden uzak tutunuz.
- Arabanızın oyuncak gibi kullanılmasına izin vermeyiniz.
- Bebek arabasında aynı anda sadece tek çocuk taşınmalıdır.
- Asla 5 mm'den kalın şilte kullanmayınız.
- Bu ürün koşarak veya patenle kullanılmaya uygun değildir.
- Bebeğinizin arabadan dışarı tırmanmasına ya da arabanın içinde ayakta durmasına izin vermeyiniz.
- Bebek arabasını nemli, çok soğuk ya da çok sıcak ortamda kullanmayınız, muhafaza etmeyiniz.
- Bebek arabasını sahil ve çocuk parkı gibi kumlu ve topraklı alanlarda kullanmayınız. Bu alanlarda kullanım sonucu kum ve toprak tekerleklerin arasına girerek arızalara sebep olabilir.
- Düzenli aralıklarla, arabanızın gevşek vidalarını, yıpranmış bölümlerini ve yırtılmış malzemelerini kontrol ediniz veya Kraft Yetkili tamir bakım servisinde bakımını yaptırınız.
- Ürüne asla yetkili servis tarafından onaylananlar dışında parça takmayınız veya modifiye etmeyiniz.
- Bu ürün EN1888-2:2018+A1:2022 standartlarına uygun olarak üretilmiştir.

ÜRÜNÜN PARÇALARI



1. Tente
2. Ön bar
3. Emniyet kemeri
4. Ön tekerlekler
5. Tutma sapı
6. Omuz pedi
7. Alt sepet
8. Arka tekerlekler

KULLANIM

BEBEK ARABASINI AÇMA

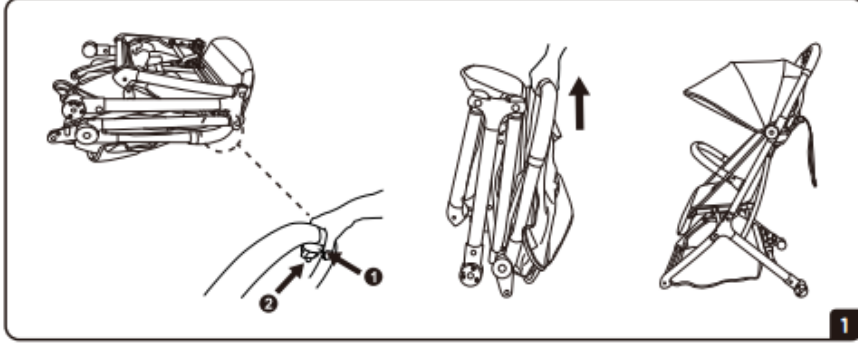

1. Resim 1'de gösterildiği gibi, baş parmağınızla 1 numaralı kilidi basılı tutarken diğer parmaklarınızla 2 numaralı park düğmesine basınız. Eş zamanlı olarak tutma kolunu yukarı çekiniz. Şasinin doğru açıldığından emin olmak için “klik” sesini duymanız gerekmektedir.

ÖN TEKERLEK MONTAJI VE SÖKÜLMESİ

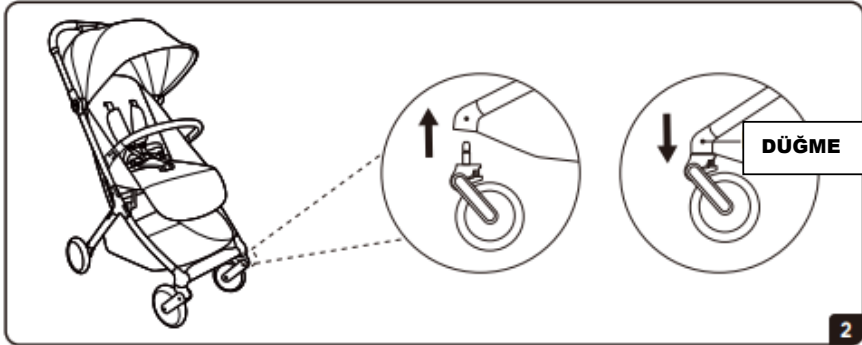

2. Resim 2'de gösterildiği gibi ön tekerleği bağlantı aparatına yerleştirip, “klik” sesi duyana kadar kadar itiniz. Diğer taraftaki ön tekerlek için de aynı işlemi uygulayınız. Sökme işlemi için, resim 2'de gösterilen ön tekerlek üzerindeki düğmeye basarken aynı anda dışa doğru çekiniz. Diğer taraf için de aynı sökme yöntemi uygulayınız.

ARKA TEKERLEK MONTAJI VE SÖKÜLMESİ

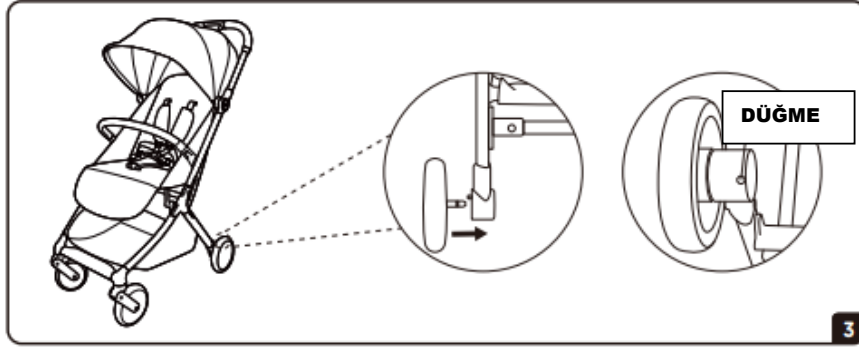

3. Resim 3'te gösterildiği gibi arka tekerleği yuvasına yerleştirip, "klik" sesiyle tekerleğin yerine oturduğundan emin olunuz. Diğer taraftaki arka tekerleğin montaj yöntemi aynıdır. Sökme işlemi için resim 3'te gösterilen düğmeye basınız ve ardından dışa doğru çekerek çıkarınız. Diğer taraftaki tekerleğin sökme işlemini aynı şekilde gerçekleştiriniz.

ÖN TAMPONUN MONTAJI VE SÖKÜLMESİ

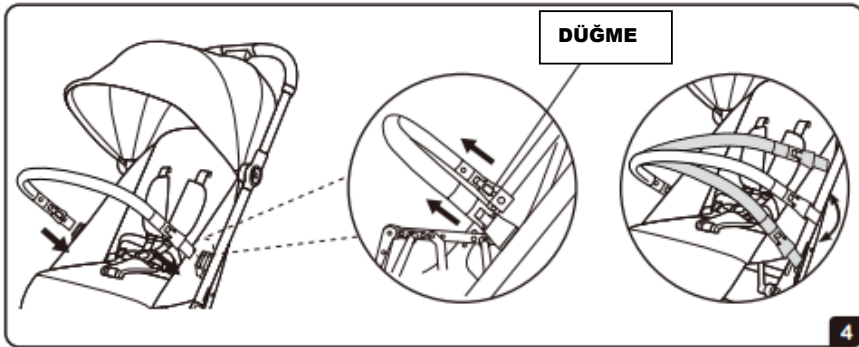

4. Resim 4'te gösterildiği gibi, ön tampon bağlantı parçasını deliğe yerleştiriniz. "Klik" sesini duyduğunuzda montaj tamamlanmış olacaktır. Ön tamponu çıkarmak için resim 4'te gösterilen düğmeye basınız. Ön tampon döndürülebilir yapıdadır.

EMNİYET KEMERİ SİSTEMİ

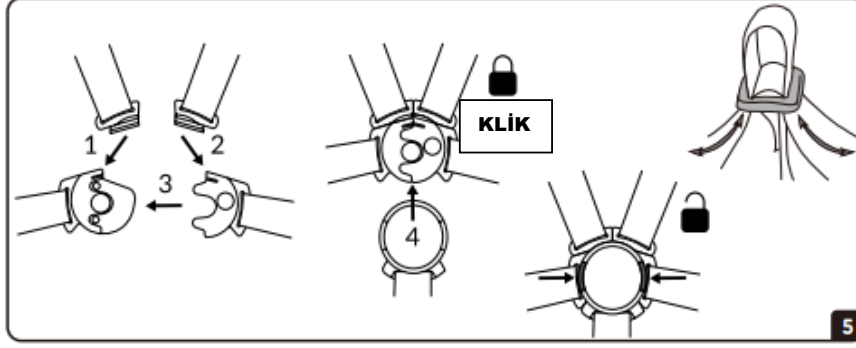

5. Resim 5'te gösterildiği gibi, bebeğinizin kollarını emniyet kemerinin sol ve sağ taraflarına yerleştiriniz, ardından tokaları emniyet tokasına takınız ve tokaların çıkartılmadığından emin olunuz. Emniyet tokasını açmak için ortasına basın.

UYARI: Yırtık, kopuk, ve hasarlı emniyet kemerleri ve/veya kırık kemer tokalı emniyet kemerleri mutlaka yenisi ile değiştirilmelidir.

FREN SİSTEMİ

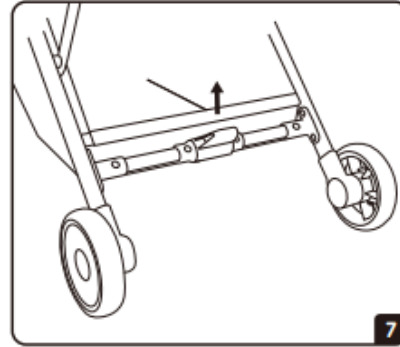
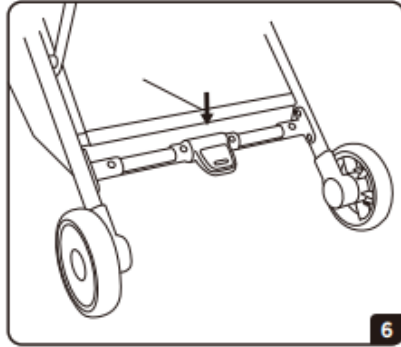

6. Resim 6'da gösterildiği gibi, fren koluna basarak bebek arabasının fren sistemini aktif ediniz.

7. Resim 7'de gösterildiği gibi, fren kolunu yukarı kaldırarak bebek arabasını tekrar normal sürüş konumuna getiriniz.

UYARI: Bebek arabası hareket halinde değilken mutlaka fren sistemi aktif edilmelidir.

SIRT DAYANAĐI AYAR SİSTEMİ

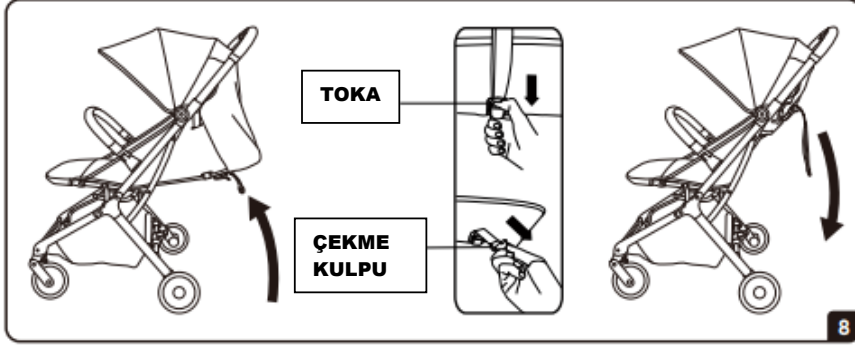

8. Resim 8'de gösterildiĐi şekilde, kemerin uygun uzunluĐunu toka ile ayarlayınız.

**UYARI: YenidoĐan ierideyken en düşük kademeyi kullanınız.
6 aydan küçük bebekler iin sırt dayanaĐını 150° ile 180° arasında ayarlayınız.**

AYAK DAYANAĐI AYAR SİSTEMİ

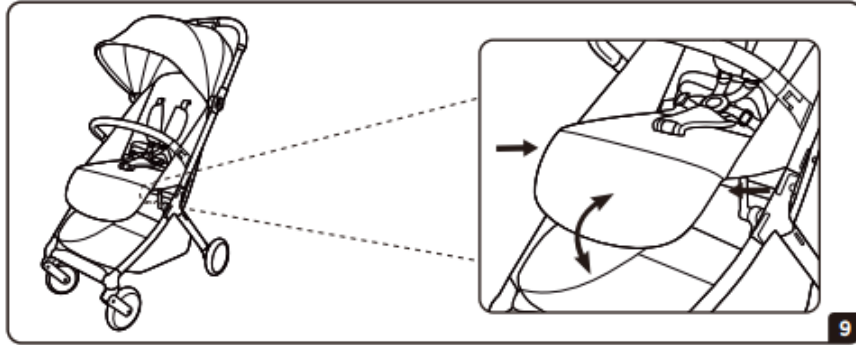

9. Ayak dayanaĐını yukarı veya aŐaĐı pozisyonda ayarlamak iin her iki elinizle resim 9'da gösterilen düğmelere aynı anda basınız.

BEBEK ARABASINI KATLAMA

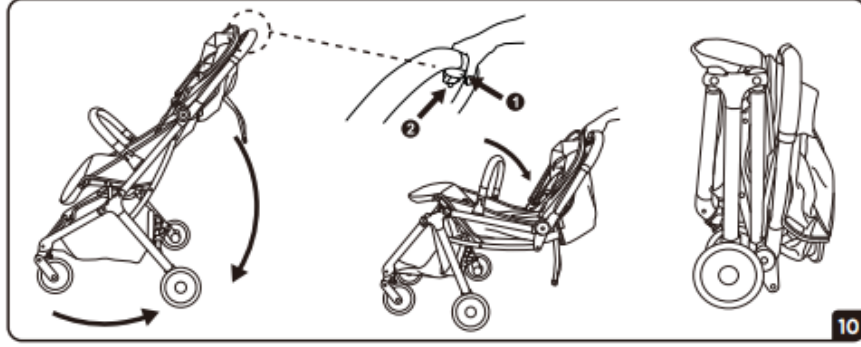

10. Resim 10'da gösterildiği gibi, ön tamponu baş parmağınızla düğme 1'e ve diğer parmağınızla düğme 2'ye eş zamanlı basarak tam oturana kadar yerleştiriniz. Bebek arabasının kilidi açıldığında elinizi bırakınız: bebek arabası otomatik olarak katlanacaktır.

BAKIM VE ONARIM

- Bebek arabasının bakım ve onarımı için aşağıdaki talimat ve önerileri uygulayınız.
- Arabanızın bakımını düzenli olarak yapınız.
- Kilit mekanizmaları, tekerlek kilitleri, emniyet kemeri, bağlantı noktaları ve adaptörlerini muntazam aralıklarla kontrol ediniz ve sağlam, çalışır durumda olduklarından emin olunuz.
- Frenler, tekerlekler ve tekerlek jantları zamanla aşınıp yıpranabilir. Böyle durumlarda zarar gören parçalar yenilenmelidir.
- Toz ve pislik birikimleri özellikle arabanın hareketli noktalarında sıkışmalara ve parçaların zor hareket etmesine neden olabilir. Bu nedenle belli aralıklarla biriken toz ve pislikler temizlenmeli ve daha sonra bu noktalar silikonlu yağla yağlanmalıdır. Temizlenmeden yapılan yağlama daha fazla toz ve pislik toplayarak problemi daha çok büyütür. Temizlenmiş ve muntazam olarak yağlanmış parçalar arabanın daha rahat açılıp kapanmasını ve daha uzun ömürlü olmasını sağlar.
- Arabanın plastik ve metal parçaları yumuşak bir deterjan ve ılık su ile ıslatılmış bir süngerle silinmeli ve kuru bir bezle iyice kurulanmalıdır.
- Arabanın kumaş kısımları yıkanmaz. Bu nedenle belli aralıklarla renk açmayan bir deterjan ve ılık su ile nemlendirilmiş bir bezle bastırmadan silinerek temizliği korunmalıdır.
- Araba temizlendikten sonra kurulanmadan veya yağmurda ıslanmış ise yine iyice kurulanmadan katlanıp kaldırıldığında metal kısımlarda paslanma oluşur. Bu nedenle herhangi bir sebepten ıslanmış olan araba muhakkak iyice kurutularak katlanmalıdır.
- Arabanın temizliği için asla kimyasal bileşenli, aşındırıcı temizleyiciler, amonyak ya da çamaşır suyu kullanılmamalıdır.
- Güneş ışığı solmaya neden olacağından, kullanılmadığı zamanlarda katlanarak kapanmış dahi olsa araba balkon, pencere yakını gibi güneşe maruz kalacağı yerlerde saklanmamalıdır.
- Arabayı ikinci çocuğunuz için kullanacaksanız veya ilk kullanımdan 18 ay sonra kontrol ve bakımının yapılması gerekir.
- Arabanın tamir ve bakımı sadece Kraft yetkili servisi tarafından yapılmalıdır. Bu servis dışında yapılan tamir ve parça değişimi arabanın garanti kapsamından çıkmasına neden olur.

ÖNEMLİ: Kraft Tamir Bakım Servisi harici bir yerde yapılan bakım / onarım arabanın garanti kapsamından çıkmasına neden olur.

Kullanım Kılavuzunda belirtilen maddelere uyulmaması halinde oluşabilecek sorunlar garanti kapsamı dışındadır.

Kullanım Ömrü 5 Yıldır.

İthalatçı Firma: Atak Dış Ticaret A.Ş.

Yetkili Servis: Atak Dış Tic. A.Ş. Merkez Mah. Dereboyu Cad. No:44/1 Halkalı/ İstanbul
Tel: 0212 696 25 35 – 36 Fax: 0212 698 6465

www.kraftbaby.com

GARANTİ BELGESİ

MALIN

Cinsi : Bebek (Çocuk) Arabası

Markası: **KRAFT**

Modeli:

Azami Tamir Süresi : 20 İş Günü

Garantili Süresi : 2 Yıl

ALICININ

Adı Soyadı:

Adresi :

Tel :

SATICI FİRMANIN

Ünvanı:

Adresi:

Fatura No :

Kaşe ve İmza:

Üretici / İthalatçı Firma: ATAK DIŞ TİCARET A.Ş.

Merkez Adres : Esentepe Mahallesi, Büyükdere Caddesi,

Maya Akar Center, No:102, D:78 Sisli - İstanbul - Türkiye

Teknik Servis Adres : Halkalı Merkez Mahallesi, Dereboyu Caddesi

No:44/1 Küçükçekmece - İstanbul

Telefon : +90 212 696 95 41 / +90 530 463 32 12

ÖNEMLİ NOTLAR

- 1 Lütfen ürünü kullanmadan önce kullanım klavuzunu, dikkatli okuyunuz.
- 2 Garanti belgesi, sadece üründeki fabrikasyon üretim hatalarını kapsamaktadır.
- 3 Kararlanmış, hasar görmüş ya da üzerindeki bilgiler kapatılacak şekilde etiket yapıştırılmış garanti kartları geçersizdir.

