

KRAFT

K83

Royal PR I-Size Oto Koltuđu Kullanım Kılavuzu

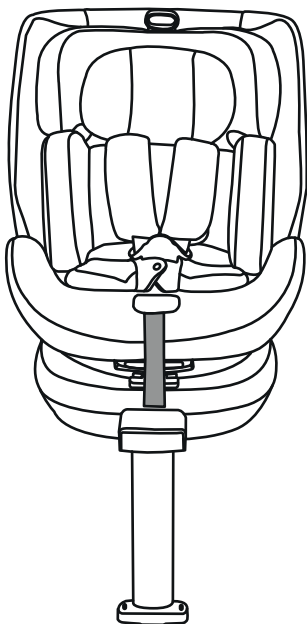

**Ürünün kurulum ve kullanımından önce tüm kullanma talimatlarını
lütfen dikkatle okuyunuz. İleride referans olması için kullanma
talimatını saklayınız.**



ÖNEMLİ- Bu ürün, bir i-Size Geliştirilmiş Çocuk Emniyet Sistemidir. 129 No'lu BM Yönetmeliğine göre, araç üreticileri tarafından araç kullanım kılavuzunda belirtilen i-Size uyumlu araç oturma konumunda kullanım için onaylanmıştır. Kurulum ve kullanım konusunda yardım gerektiğinde ithalatçı firma veya satıcıya danışınız.

ÖNEMLİ- Bu ürün bir i-Size yükseltici koltuk Gelişmiş Çocuk Emniyet Sistemidir. 129 No'lu BM Yönetmeliğine göre, araç üreticilerinin araç kullanım kılavuzunda belirttiği şekilde öncelikle "i-Size oturma pozisyonlarında" kullanım için onaylanmıştır. Kurulum ve kullanım konusunda yardım gerektiğinde ithalatçı firma veya satıcıya danışınız.

ÖNEMLİ! ÇOCUĞUN YAŞI 15 AYI GEÇMEDEN ÜRÜNÜ OTOMOBİLİNİZİN SÜRÜŞ YÖNÜNDE MONTE EDEREK KULLANMAYINIZ (Talimatlara bakınız)

Yalnızca ECE Yönetmeliği No.16'ya göre onaylanmış 3 noktalı kemerle donatılmış, listelenmiş araçla da kullanıma uygundur. Ürünü otomobilin aktif hava yastığının takılı olduğu oturma konularında kullanmayınız.

Kullanım ile ilgili UYARILAR

- Bu talimat kılavuzunu dikkatlice okuyunuz.
- 3 noktalı kemerin ISOFIX bağlantı ve Destek ayağı ankraj sistemlerinin doğru takılması çocuğunuzun güvenliği için hayati önem taşımaktadır.
- Koltuğun gelecekteki kullanımı için kullanım kılavuzunu dikkatli bir şekilde saklamanız önemlidir.
- Çocuğunuzu asla araçta gözetimsiz bırakmayınız.
- Araç koltuğunda ön hava yastıkları varsa, bu çocuk koltuğu kullanmayınız. Bu tehlikeli olabilir. Bu uyarı yan hava yastıkları için geçerli değildir.
- Ürümümüzü kullanmadan önce lütfen kullanım kılavuzunu dikkatlice okuyunuz.
- Ürün bir güvenlik ürünüdür ve yalnızca kullanım kılavuzuna uygun olarak kullanıldığında güvenlidir.
- Ürün sadece ISOFIX bağlantısı ve Destek ayağı ile donatılmış öne bakan bir koltukta kullanılmalıdır.
- Ürün ister ön ister arka koltukta kullanılabilir. Ancak, arka koltuğa takılmasını öneririz.
- Ürün, Avrupa güvenlik standartlarına (ECE R129/03) göre onaylanmıştır ve ISOFIX bağlantısı ve Destek ayağı ile 40-105cm (kütlesinin sınırı $\leq 18\text{kg}$) için uygundur; 76-105cm (kütlesinin sınırı $\leq 18\text{kg}$), ISOFIX bağlantısı ve Destek ayağı ile; 3 noktalı kemer ile 100-150cm; 3 noktalı kemer ve ISOFIX bağlantısı ile 100-150cm.
- Bir kazadan sonra, hemen fark edilmeyen bir hasar nedeniyle koltuk güvenli hale gelebilir. Bu nedenle değiştirilmelidir.
- Koltuğun güvenliği, yalnızca orijinal sahibi tarafından verilmişse, üretici tarafından garanti edilebilir. İkinci el bir ürünü kullanmamanızı şiddetle tavsiye ederiz.
- Emniyet kemeri yastıkları çocuğunuzun güvenliği için önemlidir, bu nedenle bunları her zaman kullanınız.
- Bir kaza durumunda yaralanmaya neden olabilecek araç içindeki tüm bagaj ve nesnelerin uygun şekilde sabitlendiğinden emin olunuz.
- Oto koltuğunun hareketli parçaları hiçbir şekilde yağlanmamalıdır.

Kullanım ile ilgili UYARILAR

- Bebek oto koltuđu kılıfsız kullanılmamalıdır. Kılıf koltuđun guvenliđine katkıda bulunduđundan lutfen orijinal bir kılıf kullanınız
- Koltuk, kullanılmadıđında bile ISOFIX bađlantısı ile sabitlenmelidir. Sabitlenmemiř bir koltuk, acil bir duruřta araçtaki diđer yolcuları yaralayabilir.
- Çocuk koltuđunun sert parçaları ve plastik parçaları, aracın gunluk kullanımı sırasında hareketli bir koltuđa veya aracın kapısına sıkıřmayacak řekilde yerleřtirilmeli ve takılmalıdır.
- Araç iindeki ađır bagaj, ayarlanabilir koltuklar arasında kalması veya araba kapısının çarpması vs. gibi dokumalar nedeniyle koltuđun hasar görmediđinden emin olunuz.
- Koltuđun guvenliđini kısmen veya tamamen etkileyebileceđinden üründe hiçbir deđiřiklik yapılamaz.
- Sıcak havalarda urunun plastik ve metal kısımları sıcak olacađında ara güneř altında park edildiđinde koltuđun üzerini örtünüz.
- Kılıfın zarar görmemesi için urun logosunu çıkarmayınız. Çođu kazanın meydana geldiđi kısa yolculuklarda bile koltuđu kullanınız. Satın almadan önce, lütfen koltuđun aracınıza düzgün oturuđunu kontrol ediniz.
- Uzun yolculuklarda kısa molalar veriniz, böylece çocuđunuzun rahatlamak için biraz zamanı olacaktır.
- Çocuđunuza iyi bir örnek olup daima emniyet kemerinizi takınız.
- Çocuđunuza asla emniyet kemeri tokasıyla oynamaması gerektiđini söyleyiniz.
- Tüm kayıřların dođru řekilde bađlandıđından ve bükülmediđinden emin olunuz.
- Bel kayıřı, leđen kemiđinin sıkıca gemesini sađlamak için ařađıya dođru takılmalıdır.



Hava yastıklı ön koltuđa yüzü arkaya bakan çocuk koltuđu **YERLEřTİRMEYİNİZ.**

ÖNEMLİ-Çocuđun yaşı 15 ay veya daha küçükse koltuđu öne dönük **KULLANMAYINIZ. ÖLÜM VEYA CİDDİ YARALANMA** meydana gelebilir.

Ürünün Parçaları

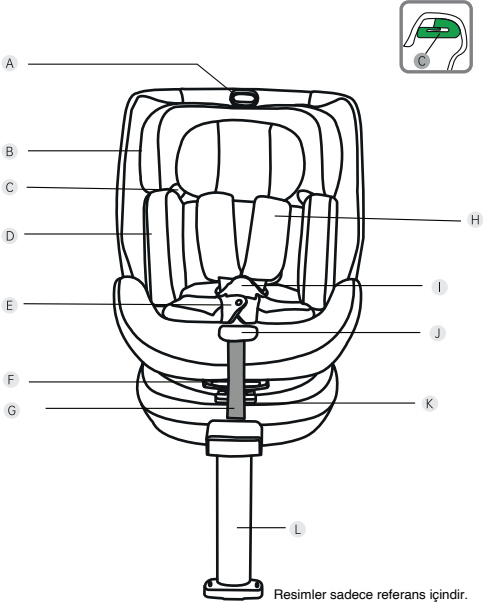

- A.** Baş Dayanağı Kolu
- B.** Baş Dayanağı
- C.** Kayış Kılavuzu
- D.** Yenidoğan Yastığı
- E.** Toka Pedleri
- F.** Ayarlama Kolu

- G.** Açı Ayar Kemerı
- H.** Kayış Pedleri
- I.** Emniyet Kemer Tokası
- J.** 5 Nokta Emniyet Sistemi Düğmesi
- K.** Dönüş Ayar Kolu
- L.** Destek Ayağı

Ürünün Parçaları

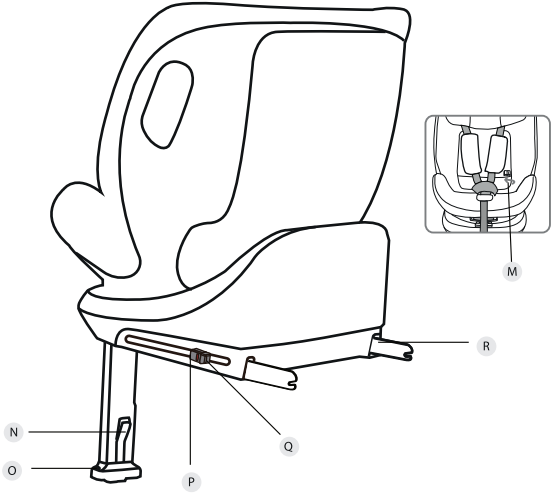

M. Kullanma Kılavuzu Saklama Cebi

N. Destek Ayağı Ayar Düğmesi

O. Destek Ayağı Göstergesi

P. ISOFIX Bağlantısı İkincil Düğmesi

Q. ISOFIX Bağlantısı Açma Düğmesi

R. ISOFIX Bağlantısı

Araç Kullanımı İçin UYARILAR



Oto koltuğu, hava yastığı olan bir koltuk konumunda kullanılmamalıdır (hava yastıkları çocuklar için ölümcül olabilir). Çocuk koltuklarının doğru kullanımı için lütfen talimatları dikkatlice okuyunuz.



Doğru kurulum/uygun



Yanlış kurulum /uygun değil

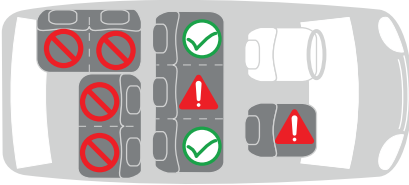

Hava yastıklarının etkinleştirildiği yolcu koltuğunda kullanılmamalıdır.

Bebek oto koltuğu ISOFIX bağlantısı

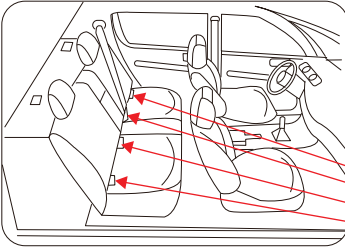

A Koltuk altındaki
ISOFIX bağlantı
aparatu



Önce araba kılavuzunu okuyunuz ve araba koltuğunun ISOFIX bağlantı sabit bağlantı noktalarıyla donatılıp donatılmadığını kontrol ediniz ve sistemdeki önerilen ISOFIX bağlantı kısıtlamalarının boyutunun bizim ISOFIX bağlantı boyutumuzla eşleşip eşleşmediğini kontrol ediniz.

Boy	Boyut	Bakış Yönü
40-105cm	ISO/R2	Arkaya Bakan
76-105cm	ISO/F2X	İleriye Dönük
100-150cm	ISO/B2	

Çocuk Koltuğunun Ayarlanması & Montajı

Toka Kullanımı

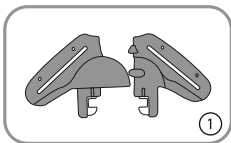

1. Tokanın sol ve sağ mandallarını kapatınız (Şekil 1'de gösterildiği gibi) ve sol ve sağ mandalların içbükey ve dışbükey yapılarının kapalı olduğundan emin olunuz.

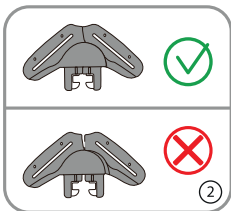

2. Sol ve sağ mandalları boşluk bırakmadan kapatınız. Mandalları yukarı bakacak şekilde tutunuz. (Şekil 2)

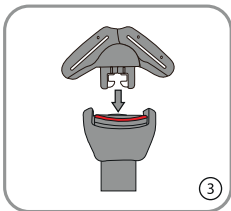

3. Kapalı mandalları tokenin yuvasına yerleştiriniz. (Şekil 3)

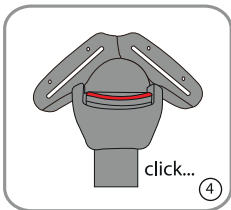

4. "Klik" sesi duyarsanız, toka takılmış demektir. (Şekil 4)

Çocuk Koltuğunun Ayarlanması & Montajı

Emniyet Kemerinin Ayarlanması

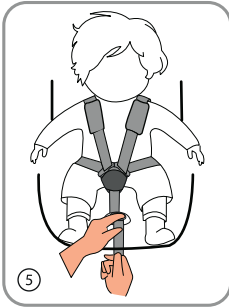

1. Bebeğinizin oto emniyet kemerini sıkınız
2. Bacak kemerinin gevşek kısmını sıkmak için omuz askısını yukarı çekiniz. Ardından kemeri sıkmak için ayarlanabilir kemeri çekiniz.
3. Emniyet kemerinizi rahatsızlık vermeden mümkün olduğunca sıkı tutunuz. Bacak kemeri mümkün olduğunca alçak olmalı ve göbeğe değil kasığa yakın olmalıdır. 4. Emniyet kemeri ve çocuk arasında bir parmak boşluk olmalıdır. Gevşek bir emniyet kemeri tehlikelidir. Bir çocuğu araba koltuğuna her yerleştirdiğinizde emniyet kemerini sıkmadan önce emniyet kemeri ayarlayıcısının düzgün çalışıp çalışmadığını kontrol ediniz.

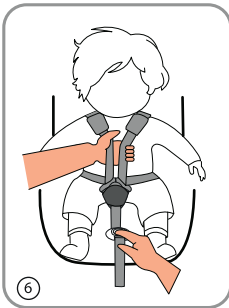

2. Emniyet Kemerinin Gevşetilmesi Koltuğun önündeki 5 noktalı emniyet kemeri ayar düğmesine basılarak emniyet kemeri gevşetilebilir. 5 noktalı emniyet kemeri ayar düğmesine basarken, diğer elinizle omuz koruyucunun altındaki iki kayışı tutunuz ve emniyet kemerini serbest bırakmak için çocuğun önüne doğru çekiniz.

Baş Desteği Yüksekliğinin Ayarlanması

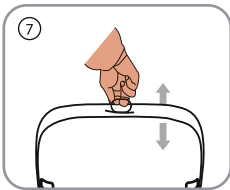

1. Emniyet kemerini gevşetmek için koltuğun ön kısmının altındaki beş noktalı emniyet kemeri ayar düğmesini kullanınız, tokenın kilidini açınız, baş desteği ayar kolunu yukarı çekiniz, baş desteğini doğru omuz kemeri yüksekliğine getiriniz ve ardından baş desteğini yavaşça aşağıya doğru kaydırınız ve koltuk başlığının düzgün bir şekilde menteşelendiğini kontrol ediniz.



2. Koltuk başlığını doğru şekilde ayarlamak, çocuğunuz için araba koltuğunda en iyi korumayı sağlayabilir; Koltuk başlığı, omuz askısı bir çocuğun omuz yüksekliğine uygun veya biraz daha yüksek olacak şekilde ayarlanmalıdır. Askılar omuz yüksekliğinde veya çocuğun omuz yüksekliğinin biraz üzerinde bulunmalıdır. Omuz askısı çocuğun arkasında veya kulağının üstünde veya üstünde olmamalıdır.

⚠ Not: Koltuk başlığının çocuğun baş yüksekliğine uygun olması önemlidir.

Araba Koltuğunun Eğim Açısının Ayarlanması

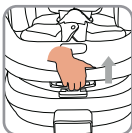

Çocuk koltuğu farklı yatma pozisyonlarına ayarlanabilir. Koltuğun eğim açısını çocuğunuz içindeyken bile ayarlayabilirsiniz.



Bir elinizle koltuğun taban kısmına bastırınız ve diğer elinizle koltuğun arkasındaki açı ayar kolunu çekerek koltuğu uygun konuma getiriniz, Toplamda 5 konuma ayarlama yapabilirsiniz.

⚠ Bebek oto koltuğu arkaya dönükken; lütfen 1,2,3,4,5 pozisyonunu kullanınız.

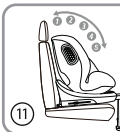

İleriye dönük: Koltuğu uygun konuma ayarlamak için bir elinizle koltuğun tabanına bastırınız ve diğer elinizle koltuğun arkasındaki açı ayarlama kolunu çekiniz, toplam 5 farklı konuma ayar yapabilirsiniz.

⚠ Bebek oto koltuğu öne baktığında; lütfen 1,2,3,4,5 pozisyonunu kullanınız.

Yeni Doğan Yastığı

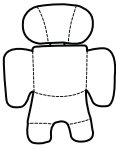

! Uyarı:

Bebeğin boyu 40-75 cm olduğunda, lütfen yeni doğan bebeğin minderini kullanınız.

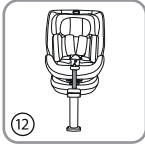

Yenidoğan minderini araba koltuğuna yerleştiriniz, iki omuz pedini yeni doğan minderin üzerine yerleştiriniz ve son olarak tokalı minderin üzerini örtünüz.

Dönme Fonksiyonu

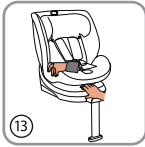

1. Destek ayağını tabanın altındaki saklama yerinden çıkarınız, 2. Destek ayağı genişletme düğmesine basınız ve ayağı dışarı çekiniz 3. Döndürme düğmesine basınız ve koltuğu döndürünüz.



Dikkat !Her yolculuktan önce, lütfen koltuğu her iki yöne çevirerek koltuk dönüşünün kilitlendiğinden emin olunuz.



ÖNEMLİ-ÇOCUĞUN ÖNÜNDE ÖNE YÖNE YAKIN KULLANMAYINIZ



Dikkat!Her yolculuktan önce lütfen çocuk koltuğunun doğru grup ve konfigürasyonda olduğundan emin olunuz.

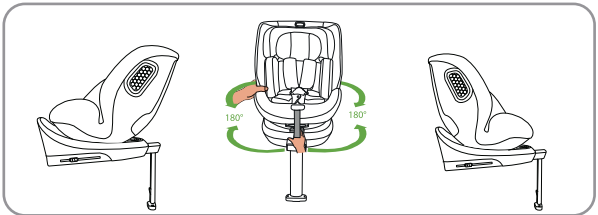

5 Noktalı Emniyet Kemerinin Takılması



1.Emniyet kemerini en gevşek şekilde serbest bırakınız, ardından tokayı açın ve resimde gösterildiği gibi koltuğun her iki yanına yerleştiriniz.



2.Sol ve sağ mandalları tokaya takınız ve tokenın sıkıldığını belirten bir "klik" sesi duyunuz. Çocuğun omuzlarının rahat olduğundan emin olurken (bir parmak boşluk olmalıdır) omuz askısını ayarlamak ve sıkamak için ayarlanabilir kemer düğmesine basınız.

5 Noktalı Emniyet Kemer Sisteminin Açılması



1.Omuz yastıklarını, toka kılıfını ve yenidoğan minderini koltuktan çıkarınız.

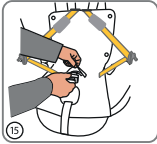

2.Tokayı Şekil 15'te gösterildiği gibi kumaş manşondaki delikten geçiriniz.

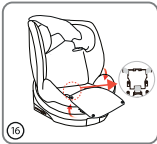

3.Koltuk kumaşı kılıfının düğmelerini gösterildiği gibi açın. Mandalları tokaya yerleştirin. Koltuğun altındaki toka kılıfını açın, tokayı yerleştirin ve son olarak kılıfı kapatınız.



4.Kumaş kılıfı Şekil 17'de gösterildiği gibi düzenleyiniz.

ISOFIX Bağlantısının Kurulumu

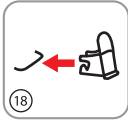

Bilgi: Çocuk güvenlik koltukları, ISOFIX bağlantı kılavuzuyla da kullanılabilir.

Bu kurulum daha uygundur, lütfen ISOFIX bağlantı kılavuzunu otomobilin ISOFIX bağlantı

sabit noktasındaki ISOFIX bağlantı ankraj noktasına çentik yukarı bakar konumda olacak şekilde klipsleyiniz. Dikkat: Araba koltuğunuz açığı ayarlayabiliyorsa, lütfen koltuğu açısını uygun konuma ayarlayınız, bu ISOFIX bağlantı kurulumu için daha uygun olacaktır. 1.ISOFIX eklenti kilidi açma düğmesine ve ISOFIX eklentisi 2. kilid düğmesine (Şekil 19'da gösterildiği gibi) aynı anda basınız, ardından ISOFIX eklentisini dışarı doğru itiniz.



2.Çocuk koltuğunu iki elinizle kavrayın, ardından iki ISOFIX'i ISOFIX her iki taraftan sıkışana kadar ISOFIX kılavuzunun içine itin ve klik sesini duyunuz. ISOFIX kilitlendiğinde, lütfen çocuk koltuğunu ok yönünde araba koltuğunun arkasına sığdırarak kuvvetlice itiniz (şekil 21).

ISOFIX Bağlantısının Çıkartılması



1.ISOFIX eklentisinin kilit açma düğmesine" basınız ve "klik" sesini duyunuz, ISOFIX eklentisinin her iki tarafının da kilidinin açık olduğundan emin olun,uz ardından koltuğu çıkarınız

Dikkat: ISOFIX bağlantısının kilidi yalnızca sol ve sağ ISOFIX göstergesi kırmızı olduğunda doğru şekilde açılır."

Destek Ayağının Saklanması

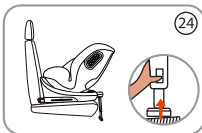

1.Destek ayağı ayarlama düğmesine basınız ve destek ayağını yukarı çekiniz.

Destek Ayağının Çıkarılması



1. Koltuğun alt kısmını şekilde gösterildiği gibi görüntülenen durumda tutunuz ve destek ayaklarını tabanın altındaki saklama bölgesinden çıkarınız.

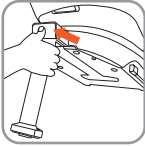

2. Destek ayağını desteklemek için ellerinizi kullanınız ve ayağı dışarıya doğru çekiniz.

Destek Ayağının Saklanması

1. Destek ayağının serbest bırakılmasının ters işlemine göre, şekil 25'e basınız, ardından (Şekil 24) ters işleme'ye basınız böylece işlem tamamlanmış olacaktır.

Destek Ayağının Kurulumu

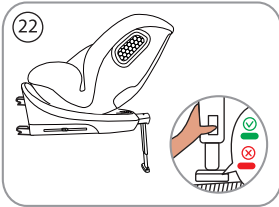

Dikkat: Destek ayağı araç yüzeyine temas ettiğinde, Destek ayağı göstergesi tamamen yeşil olmalıdır (şekil 22'de gösterildiği gibi)

Bilgi: 1. Koltuğun ve çocuğun sıkıca sabitlendiğinden emin olmak için ISOFIX bağlantısını, Destek ayağını ve 5 noktalı emniyet kemeri sistemini kontrol ediniz ve sıkınız.

2. 5 noktalı emniyet kemeri bükülmemeli veya sarılmamalıdır.
3. Araba koltuğunu arkaya bakacak şekilde monte ederken ve çocukların boyu 75 cm'den az ise, yeni doğmuş minder kullanılmalıdır.
4. ISOFIX bağlantı kılavuzu ile araba koltuğu kurmanızı öneririz.
5. Koltuk, araç koltuğunun arkasına mümkün olduğunca yakın (karşı) olmalıdır.
6. Çocuk koltuğu sistemi, hava yastığının yüzü yola dönük şekilde takılı olduğu konuma monte edilmemelidir.



100-150cm I-Size Yükseltici Çocuk Koltuğu ile Destek Ayağı Kullanılmaz.



Kurulum Metodu

ISOFIX Bağlantısı+ Destek Ayağı Kullanılarak Sürüş Yönü Tersine Kurulum (Boyu 40-105cm Arası Çocuklar İçin Uygundur)



1. Çocuk koltuğunu öne dönük konumda monte ederken, destek ayağını koltuğun altından 4-10 yöntemine göre çıkarınız ve ardından 4-6 yöntemine göre koltuğu arkaya doğru konuma çeviriniz (Bakınız Şekil 25). Ardından yöntem 4-9'a göre, ISOFIX bağlantısının araba koltuğuna sıkıca takınız.

⚠ Dikkat! Çocuğunuzun boyu 105 cm'den kısaysa koltuğu çocuğunuzun yüzü arkaya dönük kullanınız.



⚠ Uyarı: Bu çocuk oto koltuğu, hava yastığının etkinleştirildiği bir araç koltuğunda kullanılmamalıdır.

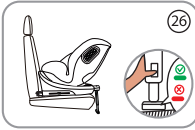

2. Destek ayağı ayar düğmesine elinizle bastırınız ve Destek ayağını araç yüzeyine değene kadar aşağı çekiniz.

3. Çocuğu araba koltuğuna oturtunuz ve 5 noktalı emniyet kemeri sistemi ile sabitleyiniz.

⚠ Dikkat: Destek ayağı araç yüzeyine temas ettiğinde, destek ayağı göstergesi tamamen yeşil olmalıdır. (şekilde gösterildiği gibi)

ISOFIX Bağlantısı+ Destek ayağı Kullanılarak Çocuk Koltuğunun Sürüş Yönünde Takılması (Boyu 76-105 cm Arası Çocuklar İçin Uygundur)



1. Çocuk koltuğunu sürüş yönünde, çocuğun yuzu öne dönük konumda monte ederken, destek ayağını 4-10 yöntemine göre koltuğun altından çıkarınız ve ardından 4-6 yöntemine göre koltuğu ileri konuma döndürünüz. (bkz. Şekil 27). Ardından yöntem 4-9'a göre, ISOFIX bağlantısının araba koltuğuna sıkıca takınız.

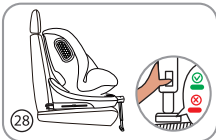

2. Destek ayağı ayar düğmesine elinizle 28 basınız ve Destek ayağını araç yüzeyine değene kadar aşağı çekiniz.

3. Çocuğu araba koltuğuna oturtunuz ve 5 noktalı emniyet kemeri sistemi ile sabitleyiniz.

⚠ Dikkat: Destek ayağı araç yüzeyine temas ettiğinde, destek ayağı göstergesi tamamen yeşil olmalıdır. (şekilde gösterildiği gibi)

**ISOFIX Eki + 3 Noktalı Emniyet Kemerini Kullanılarak
Araba Koltuğunun Sürüş Yönünde Takılması
(Boy 100-150cm Arası Çocuklar İçin Uygundur)**

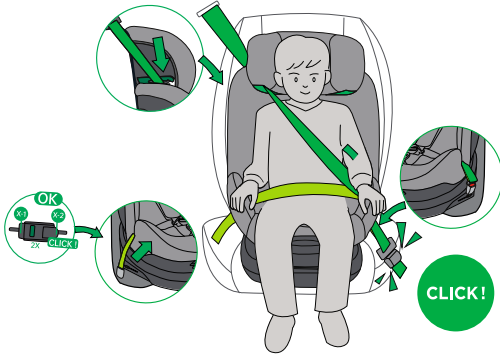

1. Çocuğu bu şekilde yerleřtirmeden önce 5 noktalı emniyet kemeri sistemini çıkarınız (yöntem 4-8).
2. Araç koltuğunu, yöntem 4-9'a göre ISOFIX bağlantı ve ISOFIX bağlantı bağlantı noktalarından araç koltuğuna sabitleyiniz.
3. Çocuk koltuğunu araç koltuğuna yerleřtiriniz ve koltuğu uygun konuma ayarlayınız (yöntem 4-4).
4. Araç emniyet kemeri kemer kılavuzundan ve çocuğun omzunu geçmelidir.
5. Araç koltuğu karın kemerini kemer kılavuzundan ve çocuğun leğen kemiğinden geçiriniz.
6. Arabanızın emniyet kemerini bağlayınız.

! 100-150cm I-Size Yükseltici Çocuk Koltuğu ile Destek Ayağı Kullanılmaz.



Çocuk Koltuğunu Sürüş Yönünde Kullandığınızda 3 Noktalı Emniyet Kemerini Kullanınız. (Boy 100-150cm Arası Çocuklar İçin Uygundur)



1. Çocuğu bu şekilde yerleřtirmeden önce 5 noktalı emniyet kemeri sistemini çıkarınız (yöntem 4-8)
2. Çocuk koltuđunu araç koltuđuna yerleřtiriniz ve koltuđu uygun konuma ayarlayınız (yöntem 4-4).
3. Araç emniyet kemeri, kemer kılavuzundan ve çocuđun omzunu geçiriniz.
4. Araç emniyet kemeri karın kemerini kemer kılavuzundan ve çocuđun leđen kemiđinden geçiriniz.
5. Arabanızın emniyet kemerini bađlayınız.

! 100-150cm I-Size Yükseltici Çocuk Koltuđu ile Destek Ayađı Kullanılmaz.



Kılıfın Çıkartılması

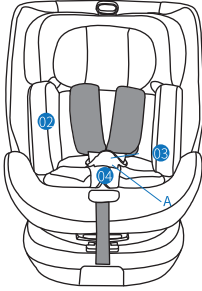

1. Omuz askılarını ayarlayınız.
2. Kemer tokasını açmak için A ile işaretli kırmızı düğmeye basınız.
3. İç astarı ve çıtçıt pedi çıkartınız.
4. Baş desteği kılıfı ve koltuk kılıfını dikkatle çıkartınız.

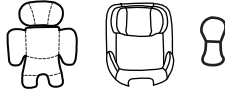

Temizlik

Koltuk kılıfı elde ve çamaşır makinesinde yıkanmaz. Kuru temizleme yapılmaz. Temizlemek için nemli bir bezle bastırmadan silmek yeterlidir. Çamaşır suyu gibi renk açıcı, aşındırıcı kimyasal içerikli temizleyiciler veya döşeme temizleme maddeleri kullanmayınız.



Önemli Notlar

UYARI! Kullanım talimatlarını dikkatli okuyunuz.

UYARI! Oto güvenlik koltuğunda emniyet kemerinin doğru kullanımı hayati bir önem taşımaktadır. Ürünün yan tarafında bulunan çıkartmalarda kemerin oto güvenlik koltuğunun hangi noktalarından geçeceğini görebilirsiniz.

UYARI! Oto güvenlik koltuğunu daha sonra da kullanmak isteyebileceğinizden kullanım talimatlarını saklamanız son derece önemlidir.

UYARI! Çocuğunuzu otomobilinizde asla tek başına bırakmayınız.

UYARI! Kaza esnasında ölüme neden olabileceğinden, ön hava yastığı (airbag) bulunan otomobillerde oto güvenlik koltuğu sürücü koltuğunun yanındaki koltuğa kurularak asla kullanılmamalıdır.

Ürünümüzü kullanmadan önce kullanım talimatlarını mutlaka okumanız ve ürünün sadece bu talimatlara uygun kullanıldığında emniyet sağlayacağını unutmanız gerekir.

Herhangi bir kazadan sonra koltuk her ne kadar sağlam gözükse bile mutlaka yenisi ile değiştirilmelidir.

Üretici firma oto güvenlik koltuğunun emniyetini sadece orijinal (ilk) kullanıcı için garanti eder. Orijinal kullanıcının koltuğu nasıl kullandığını, koltuğun darbe alıp almadığını hiçbir zaman tam olarak bilemeyeceğinizden 2. el ürünleri almanız ve kullanmanız kesinlikle tavsiye edilmez.

Kemerlerin üzerindeki emniyet kemeri pedleri çocuğunuzun güvenliği için son derece önemlidir ve her zaman kullanılmalıdır.

Otomobilinizin içindeki paketler, el bagajları vs. gibi objeler kaza anında, araba içinde seyahat edenler için son derece tehlikeli olabileceğinden bagajda muhafaza edilmelidir.

Plastik kısımlar ve diğer parçaların gözle görülmeyecek yıpranması söz konusu olabileceğinden, oto güvenlik koltuğunun üretim tarihinden itibaren 5 yıldan fazla kullanılmaması tavsiye edilir.

Oto güvenlik koltuğunun hareketli parçaları hiçbir şekilde kesinlikle yağlanmamalıdır.

Diğer Talimatlar:

Oto güvenlik koltuğu mutlaka orijinal kılıfı ile kullanılmalıdır. Koltuğun emniyetini etkileyeceğinden orijinal olmayan kılıf kullanılmamalıdır.

- Oto güvenlik koltuğu kullanılmadığı durumlarda bile emniyet kemeri ile bağlanmalıdır aksi takdirde acil fren durumunda araç içindeki yolcular için tehlike yaratabilir.
- İleri geri hareket ettirilerek ayarlanmak istenen otomobil koltuğunun bu hareketi ile veya hızla kapanan bir kapının çarpma darbesiyle oto güvenlik koltuğunun hasar almadığından emin olunuz ve koltuğun üzerine asla ağır eşyalar koymayınız.
- Güvenlik koltuğu üzerinde yapılacak her türlü yapısal değişiklik güvenliğini ortadan kaldıracaktır.
- Aracınızı güneş altında park etmek zorunda kaldığınızda, mutlaka güvenlik koltuğunun üzerini güneşten korumak için örtünüz. Koltuğun plastik ve metal parçaları ısınıp çocuğunuza zarar verebilir veya koltuğun kılıfı güneşten solabilir.
- Kısa yolculuklarınızda bile mutlaka güvenlik koltuğunu kullanınız.
- Satın almadan önce koltuğun aracınıza uygun olup olmadığını kontrol ediniz.
- Uzun yolculuklarınızda molalar veriniz, çocuğunuzun dinlenmesini sağlayınız.
- Çocuğunuza iyi bir örnek olunuz ve siz de mutlaka her zaman emniyet kemerinizi takınız.
- Çocuğunuzun emniyet kemeri ile oynamasına asla izin vermeyiniz.
- Koltuk kılıfı bir güvenlik gerecidir. Oto koltuğunu asla kılıfı olmadan kullanmayınız. Başka marka ürünlerin kılıfını takarak çocuğunuzun güvenliğini riske atmayınız. Orijinal kılıf dışındaki kılıfların kullanılması, oto koltuğunuzun çocuğunuzu tam anlamıyla korumasını engelleyebilir.

KRAFT Tamir Bakım Servisi harici bir yerde yapılan bakım / onarım ürünün garanti kapsamından çıkmasına neden olur.

Kullanım ömrü 5 yıldır.

İthalatçı Firma: ATAK DIŞ TİCARET A.Ş.

Yetkili Servis: ATAK DIŞ TİCARET A.Ş.

Dereboyu Cad. Aytaç Mah. No: 44 Kat 1
Halkalı - İstanbul

TEL : 0 212 696 25 35 FAX : 0 212 698 64 65

www.kraftbaby.com