

1  
2  
VOLT

# John Deere RC TRACTOR

cod. IGOR0117



PegPerego

USO E MANUTENZIONE **IT**

USE AND CARE **EN**

UTILISATION ET ENTRETIEN **FR**

GEBRAUCH UND WARTUNG **DE**

EMPLEO Y MANUTENCION **ES**

USO E MANUTENÇÃO **PT**

UPORABA IN VZDRŽEVANJE **SL**

BRUGSANVISNING **DA**

KÄYTTÖOHJE **FI**

BRUKSANVISNING **NO**

BRUKSANVISNING **SV**

GEBRUIK EN ONDERHOUD **NL**

KULLANIM VE BAKIM **TR**

ЭКСПЛУАТАЦИЯ И УХОД **RU**

ΧΡΗΣΗ ΚΑΙ ΣΥΝΤΗΡΗΣΗ **EL**

الاستخدام و الصيانة **AR**

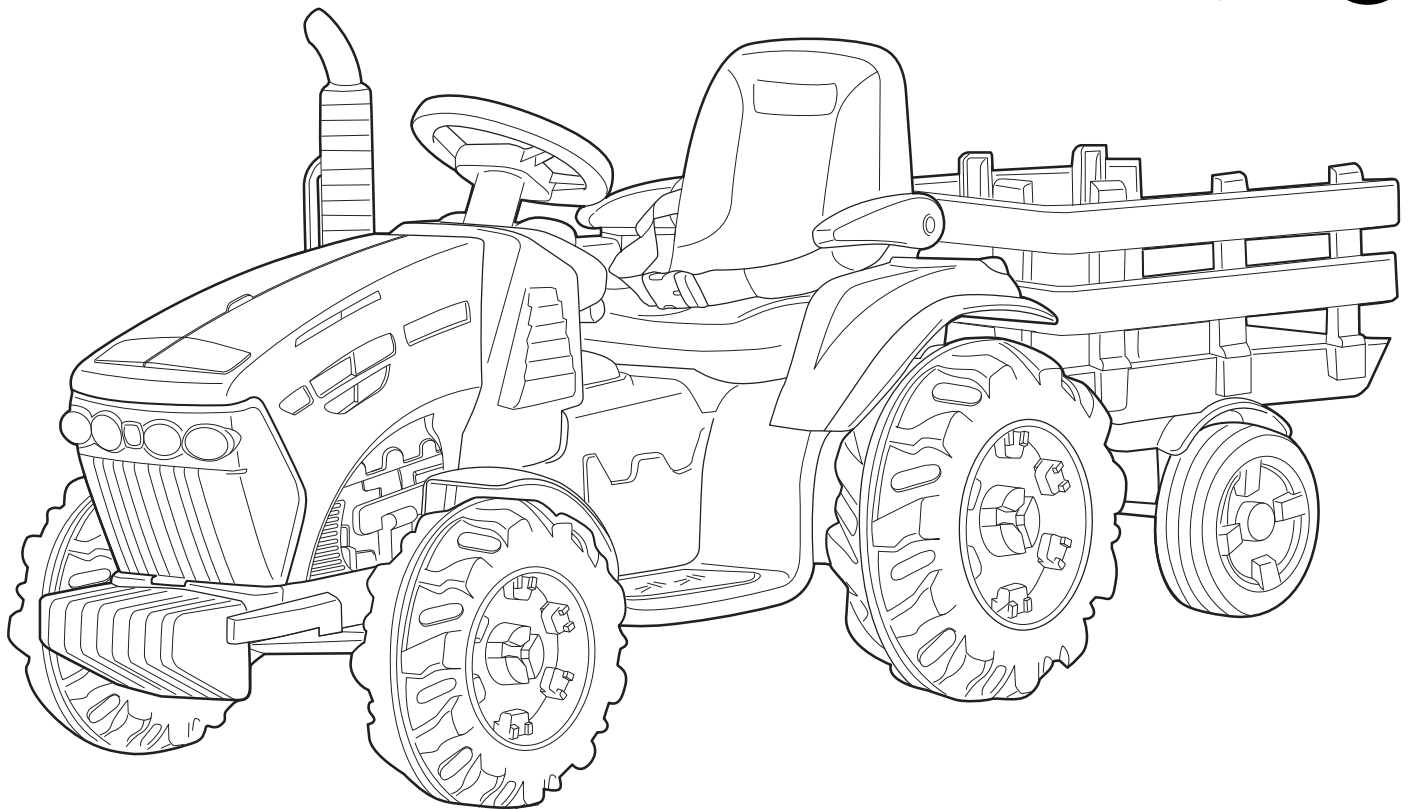

**MONTAGGIO**  
**ASSEMBLY**  
**MONTAGE**  
**MONTAJE**

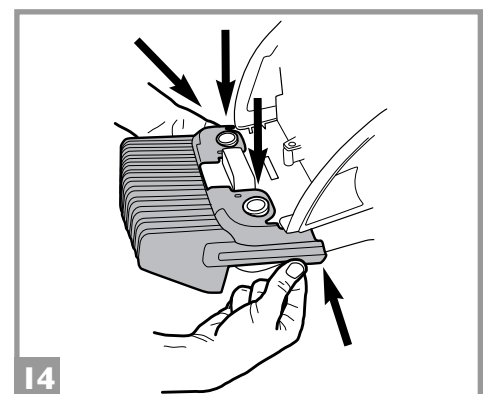
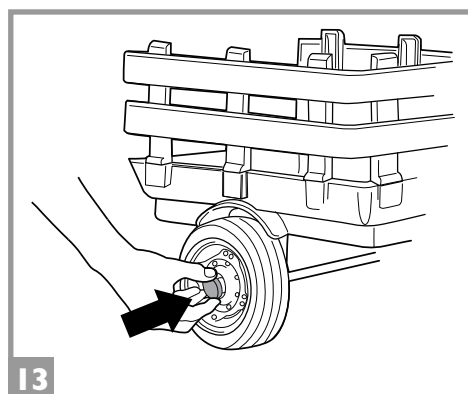
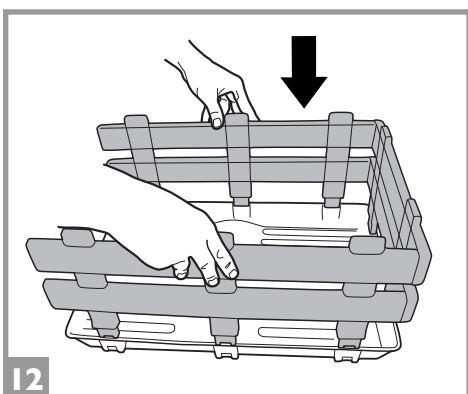
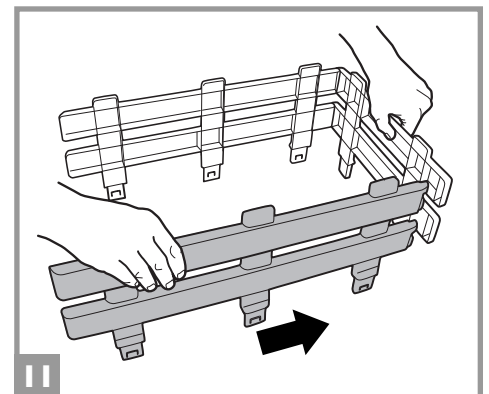
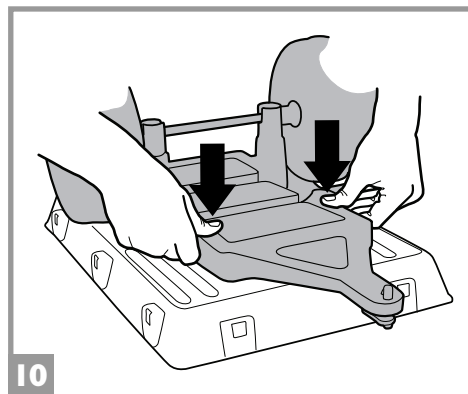
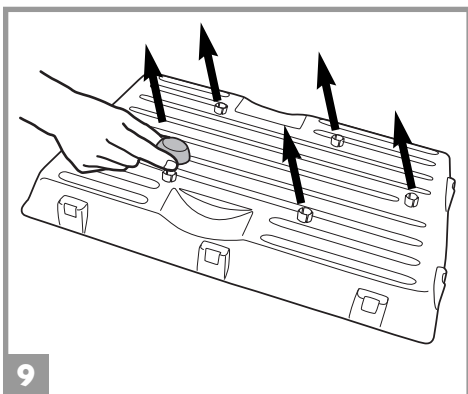
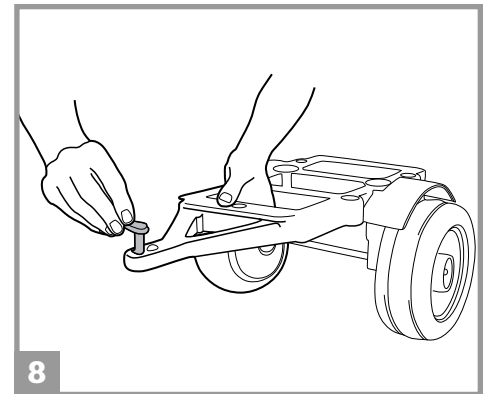
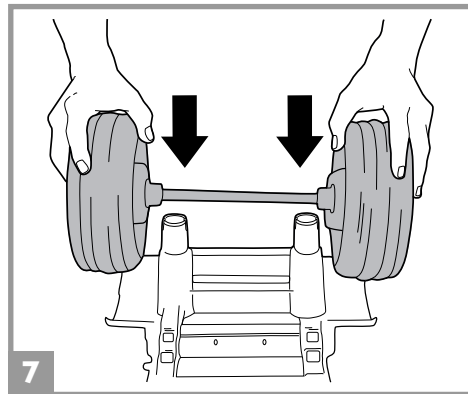
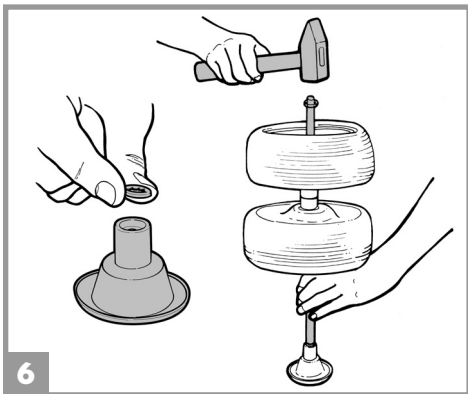
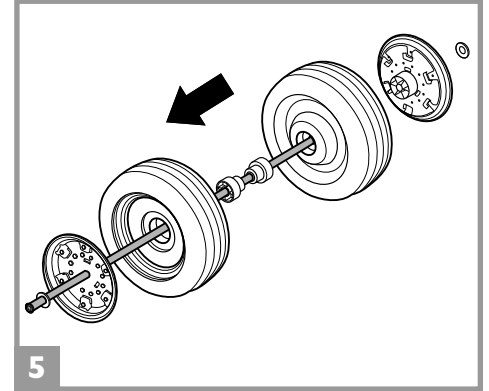
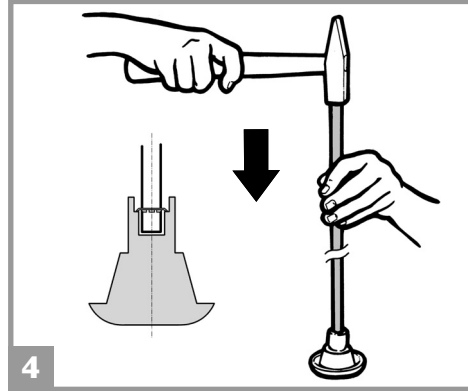
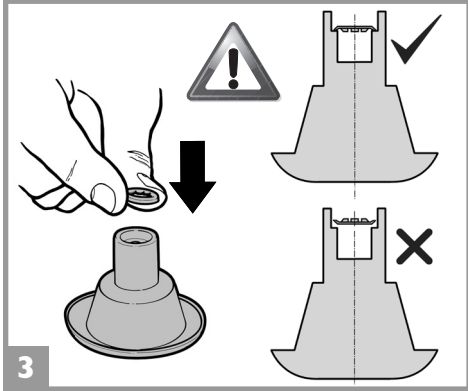
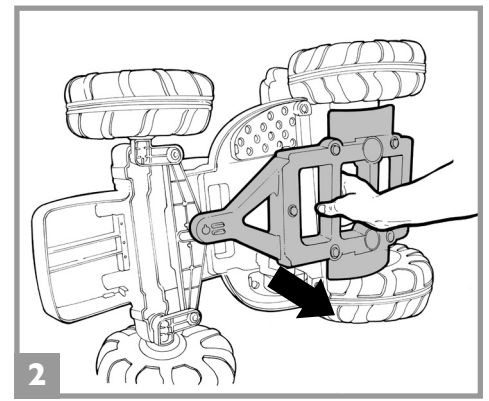
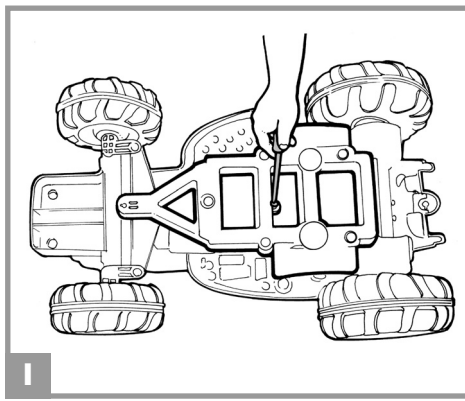

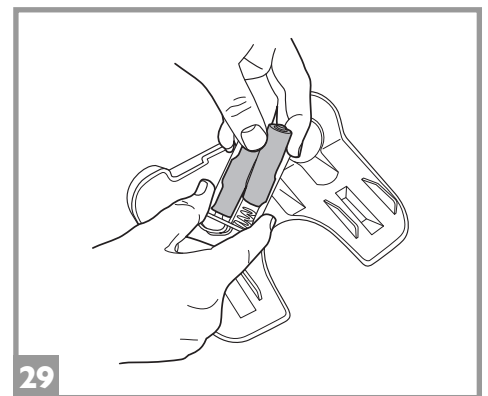
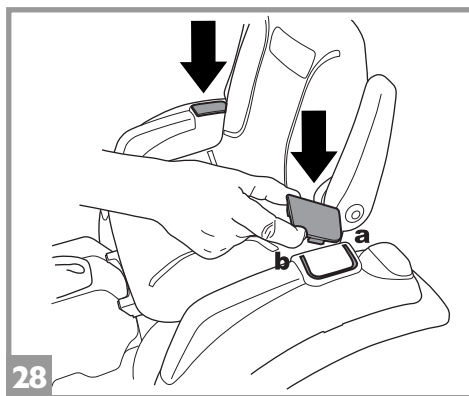
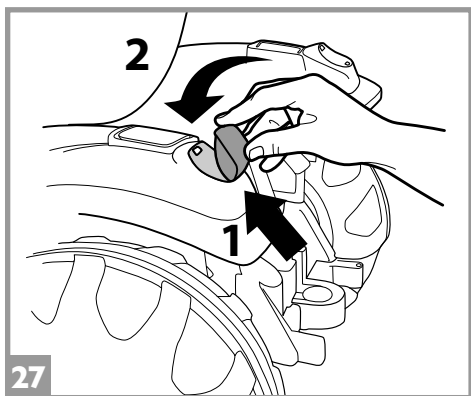
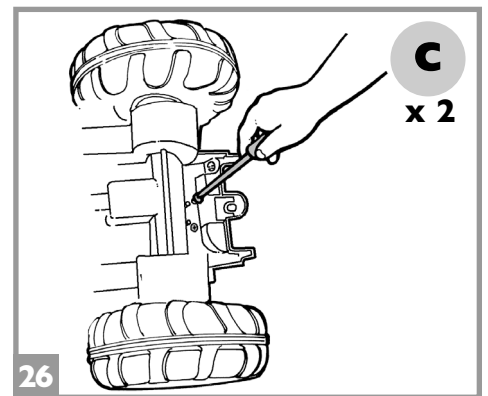
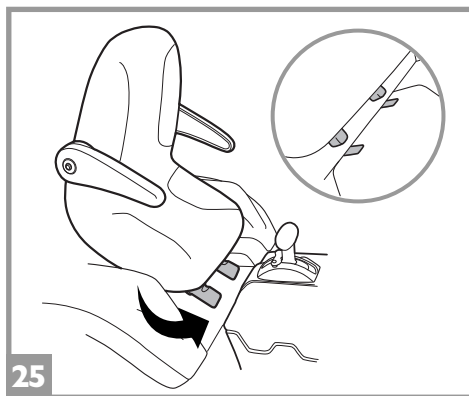
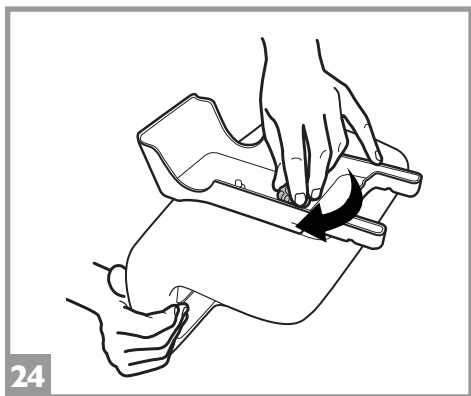
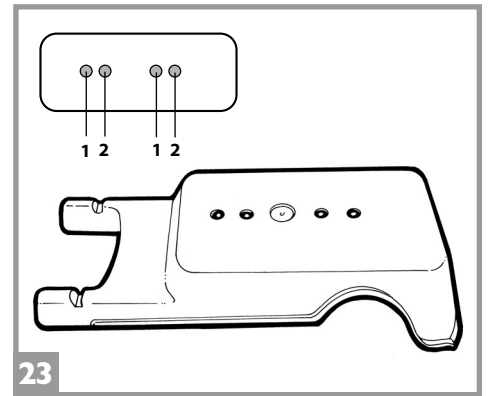
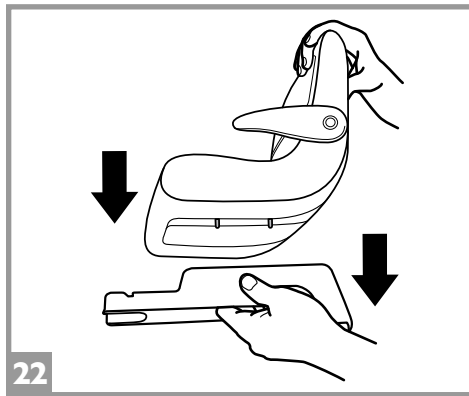
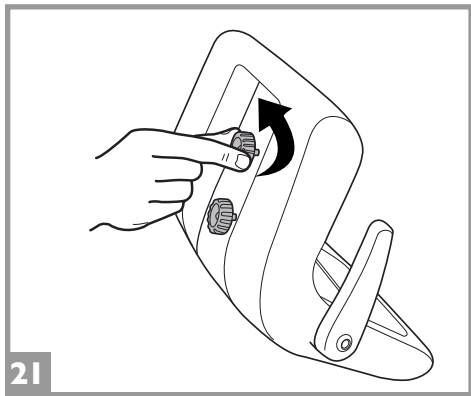
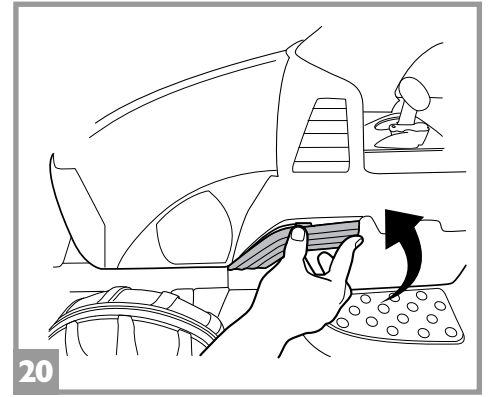
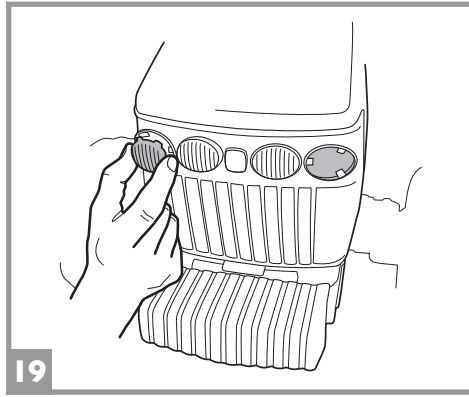
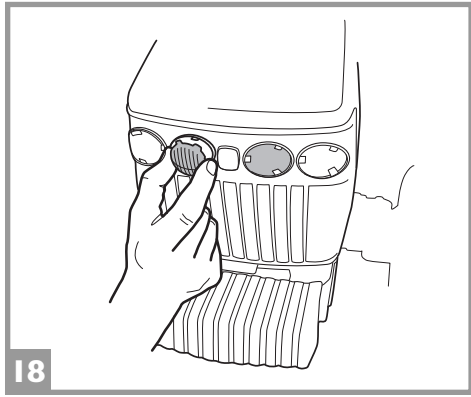
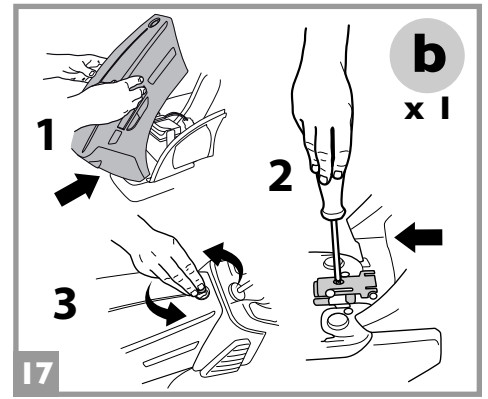
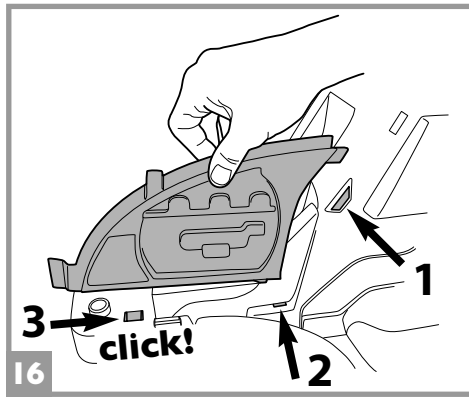
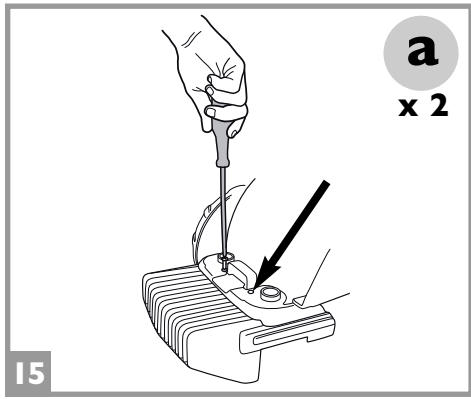

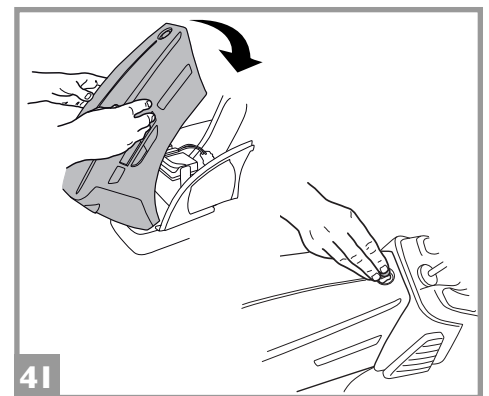
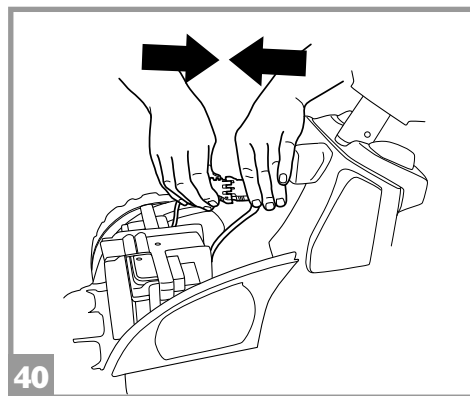
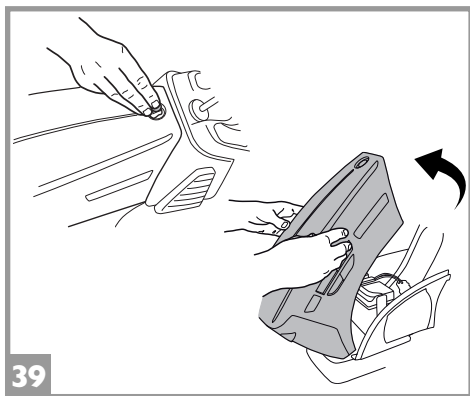
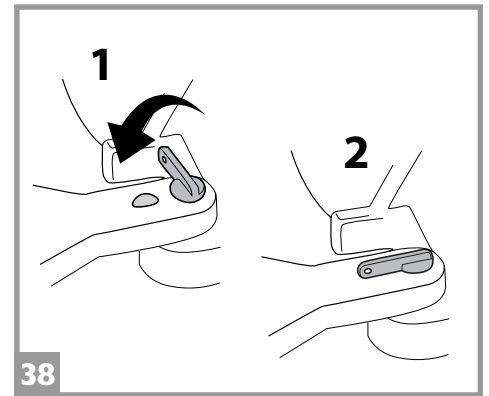
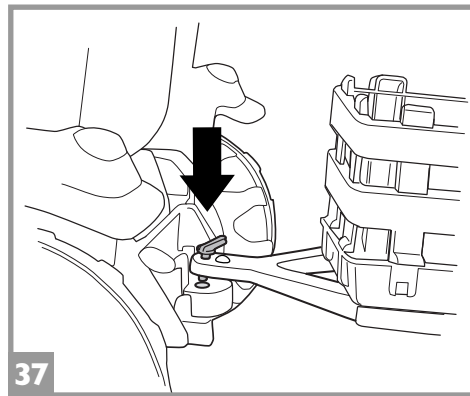
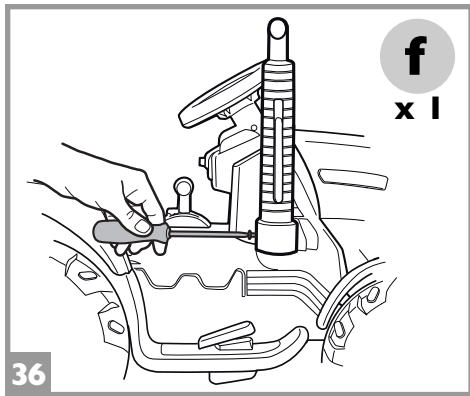
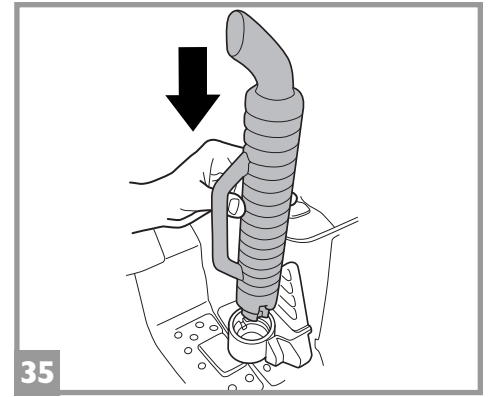
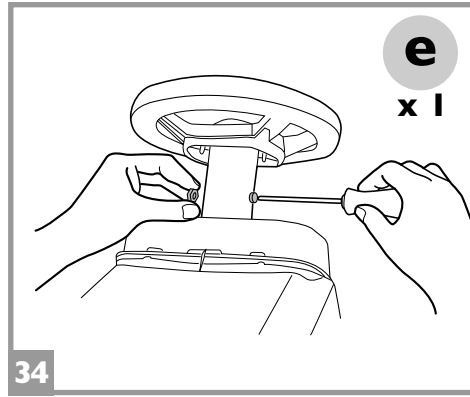
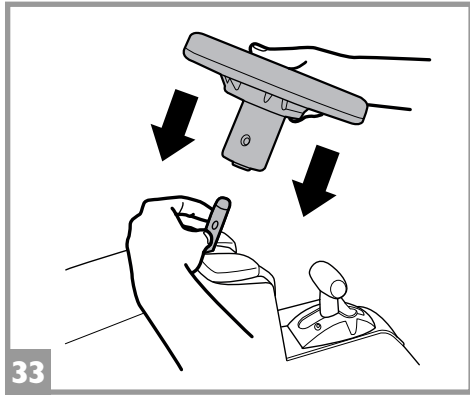
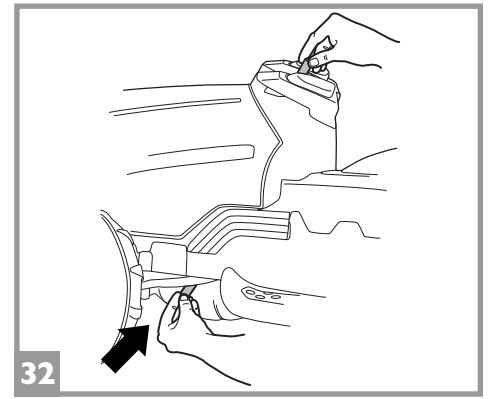
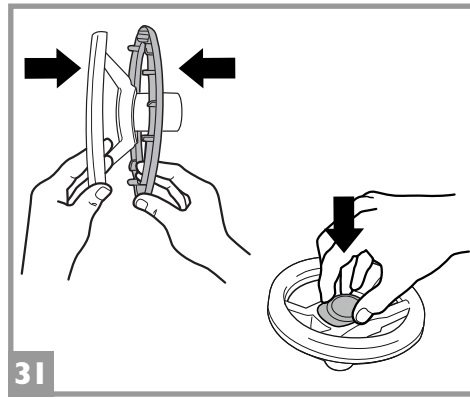
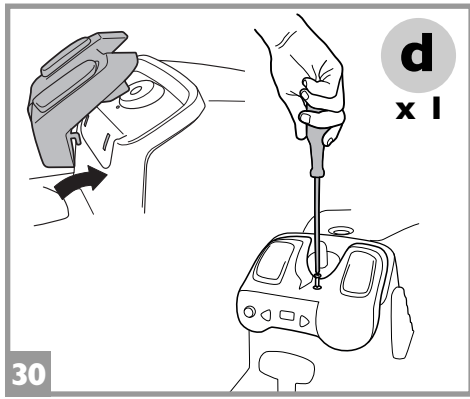

**CARATTERISTICHE E USO**  
**FEATURES AND INSTRUCTIONS**  
**FOR USE**  
**CARACTERISTIQUES ET EMPLOI**  
**EIGENSCHAFTEN UND GEBRAUCH**  
**CARACTERÍSTICAS Y USO**

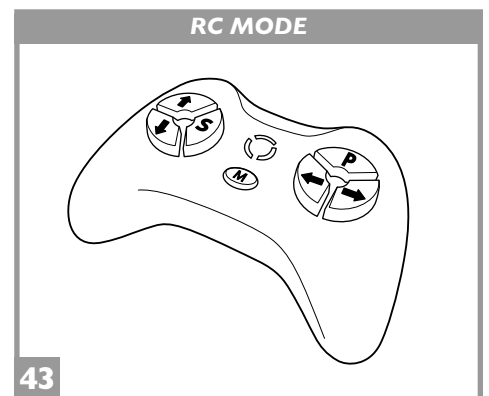
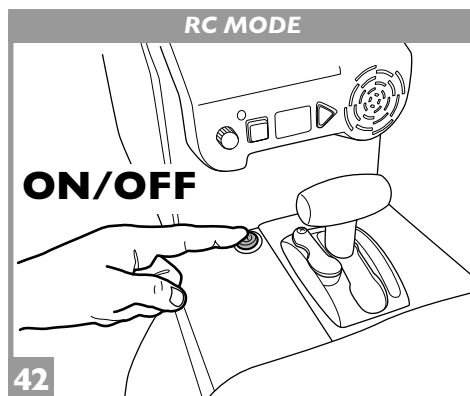

RC MODE

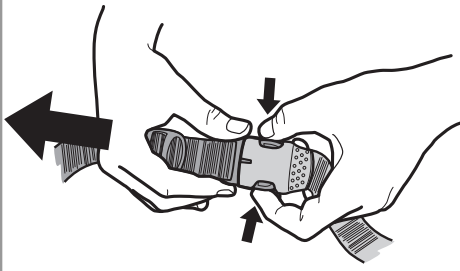

44

MANUAL MODE

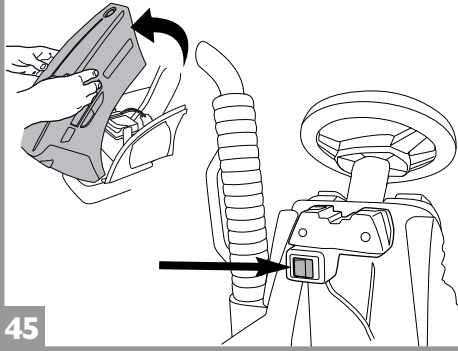

45

MANUAL MODE

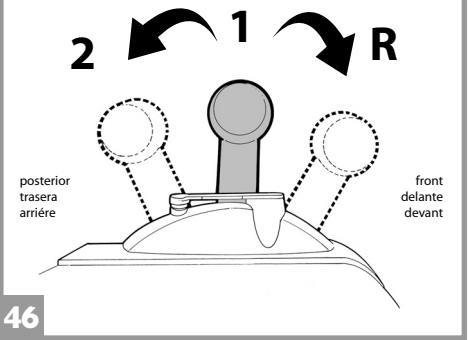

46

MANUAL MODE

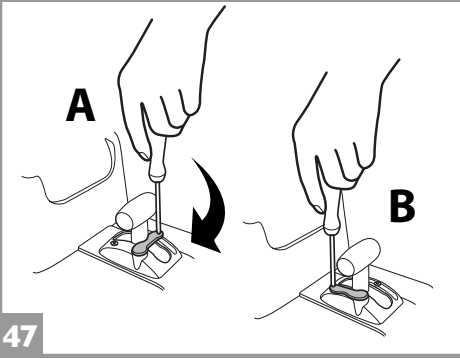

47

MANUAL MODE

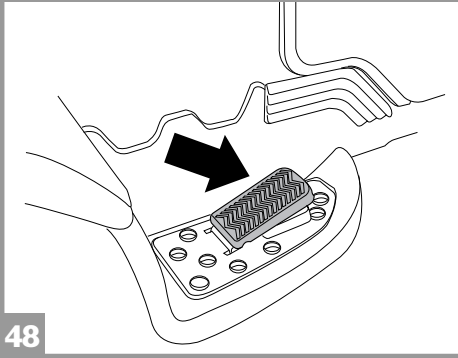

48

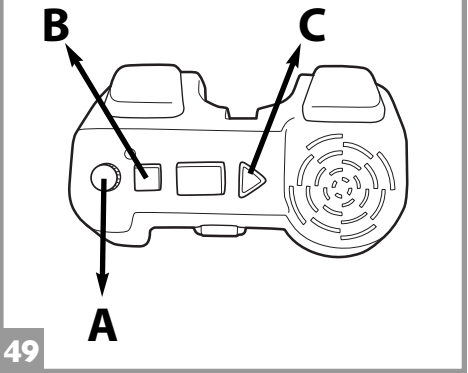

49

**SOSTITUZIONE E CARICA DELLA BATTERIA**  
**REPLACING AND CHARGING THE BATTERY**  
**REPLACEMENT ET CHARGE DE LA BATTERIE**  
**AUSWECHSELN UND LADEN DER BATTERIE**  
**SUSTITUCIÓN Y CARGA DE LA BATERÍA**

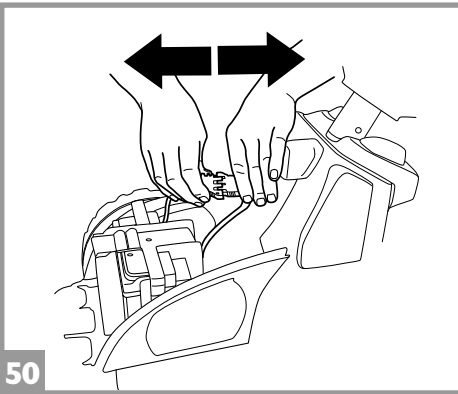

50

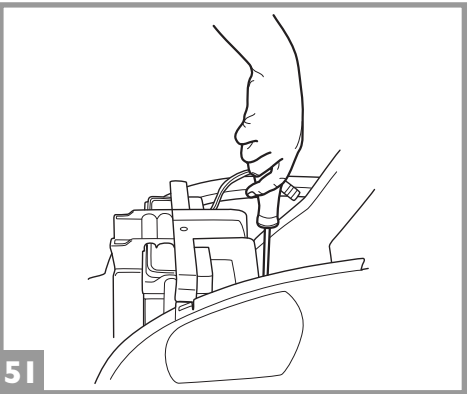

51

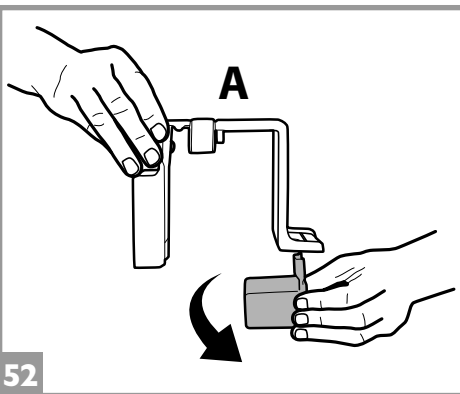

52

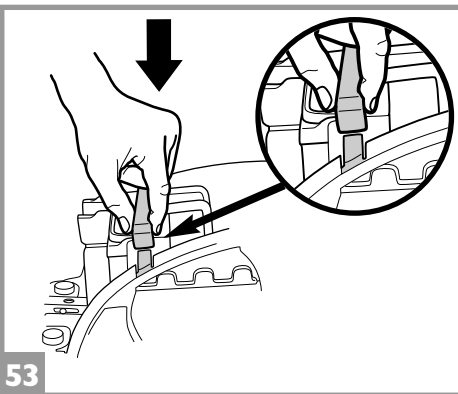

53

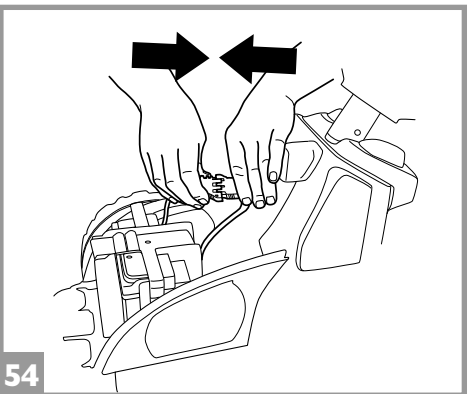

54

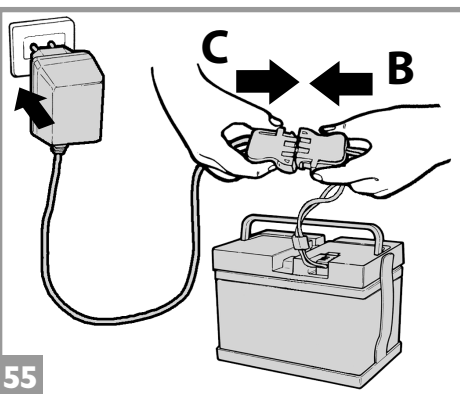

55

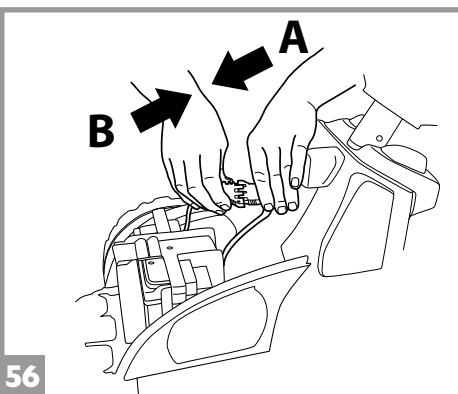

56

SERIAL NUMBER

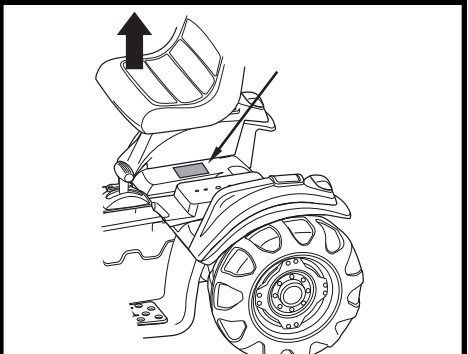

# ITALIANO

**PEG PEREGO® vi ringrazia per aver preferito questo prodotto. Da oltre 70 anni PEG PEREGO porta a spasso i bambini. Appena nati con le carrozzine, poi con i passeggini e ancora dopo, con i giocattoli a pedali e a batteria.**

**Scopri la gamma completa dei prodotti, le novità e altre informazioni sul mondo Peg Perego sul nostro sito**

[www.pegperego.com](http://www.pegperego.com)

**Peg Perego S.p.A.** è un'azienda con sistema di gestione qualità certificato da **TÜV Italia Srl**, in accordo alla norma ISO 9001.

La certificazione offre ai clienti e ai consumatori la garanzia di una trasparenza e fiducia nel modo di lavorare dell'impresa.

## INFORMAZIONI IMPORTANTI

Leggete attentamente questo manuale istruzioni per familiarizzare con l'uso del modello e insegnare al vostro bambino una guida corretta, sicura e divertente. Conservare poi il manuale per ogni futuro riferimento.

In caso di cessione del prodotto a terzi assicurarsi che il libretto di istruzioni segua ed accompagni il prodotto.

**ATTENZIONE! Prima del primo utilizzo, caricare la batteria per 10-15 ore.**

**ATTENZIONE! La batteria al litio mantiene la massima prestazione fino a circa 80% della sua capacità totale. Superato questo limite, le performance calano rapidamente fino al completo esaurimento della carica.**

- Anni 1 1/2 - 3 : usare solo in modalità **RADIOCOMANDO**
- Anni 3+ : due modalità di utilizzo **RADIOCOMANDO** o **MANUALE**
- Peso massimo consentito 40 kg
- Veicolo a 1 posto
- 1 Batteria ricaricabile da 12V 8Ah al litio
- 2 ruote motrici
- 2 motori da 165 W

### GUIDA CON RADIOCOMANDO

- Velocità in 1ª marcia 1,5 km/h
- Velocità in 2ª marcia 3,2 km/h
- Velocità in 3ª marcia 6,6 km/h
- Velocità in Retromarcia 1,5 km/h

### GUIDA MANUALE

- Velocità in 1ª marcia 3,3 km/h
- Velocità in 2ª marcia 6,8 km/h
- Velocità in Retromarcia 3,3 km/h

Non eccedere il peso massimo totale consentito di 40 kg. Tale limite comprende sia gli occupanti che l'eventuale carico.

Peg Perego si riserva il diritto di apportare in qualunque momento variazioni a modelli e dati presenti in questa pubblicazione, per ragioni di natura tecnica o aziendale.

## DICHIARAZIONE DI CONFORMITÀ

Prodotto marcato CE, progettato ed omologato nel rispetto delle direttive comunitarie applicabili, destinato ai mercati e ai paesi che recepiscono tali norme.

### DENOMINAZIONE DEL PRODOTTO

John Deere RC TRACTOR

### CODICE IDENTIFICATIVO DEL PRODOTTO

IGOR0117

### NORMATIVE di RIFERIMENTO (origine)

Directive on the safety of toys 2009/48/EC  
Standard EN 71-1 - 2 - 3  
Standard EN 62115  
General Product Safety Regulation (GPSR) (UE)  
2023/988

Directive regulates the electromagnetic compatibility of equipment 2014/30/UE  
Standard EN 55014-1 & EN55014-2  
Standard EN 55022  
Standard EN 61000

### Information:

Directive on WEEE - RAEE 2002/95/EC  
Regulation (EU) 2023/1542 concerning batteries  
Directive on RoHS 2011/65/UE - EN 50581:2012  
Reg. (CE) n.1907/2006 (Reach) allegato XVII-51 & 52  
phthalates in toys

Non è conforme alle disposizioni delle norme di circolazione su strada e pertanto non può circolare su strade pubbliche.

### DICHIARAZIONE di CONFORMITÀ

Peg Perego S.p.A. dichiara sotto la propria responsabilità che l'articolo in oggetto è stato sottoposto a test di collaudo interni e omologato secondo le normative vigenti presso laboratori esterni ed indipendenti.

### DATA E LUOGO DEL RILASCIO

Italia - 10. 07. 2025

Peg Perego S.p.A.  
via A. De Gasperi, 50  
20862 - Arcore (MB) - ITALIA

## NORME DI SICUREZZA

I nostri giocattoli sono conformi alle Norme di Sicurezza Europee per i giocattoli (requisiti di sicurezza previsti dal Consiglio della EEC) e dal "U.S. Consumer Toy Safety Specification". Sono inoltre certificati da enti notificati per la sicurezza dei giocattoli secondo direttiva 2009/48/EC. Non sono conformi alle disposizioni delle norme di circolazione su strada e pertanto non possono circolare su strade pubbliche.

- **ATTENZIONE.** Questo giocattolo non è adatto a bambini di età inferiore ad 18 mesi a causa della sua massima velocità.
- **ATTENZIONE!** Non adatto ai bambini di età inferiore ai 18 mesi per caratteristiche funzionali.
- **AVVERTENZA.** Si raccomanda di indossare un dispositivo di protezione. Non usare nel traffico.
- **ATTENZIONE! NON USARE MAI** il giocattolo su strade pubbliche.
- **ATTENZIONE!** L'utilizzo del veicolo su strade pubbliche o nei pressi di corsi d'acqua o piscine o in spazi ristretti, può causare pericolo di lesioni agli utilizzatori e/o a terze parti. La supervisione di un adulto è sempre necessaria.
- I bambini devono sempre indossare scarpe durante l'uso del veicolo.
- Quando il veicolo è operativo fare attenzione affinché i bambini non mettano mani, piedi o altre parti del corpo, indumenti o altre cose, vicino alle parti in movimento.
- Non bagnare mai componenti del veicolo come motori, impianti, pulsanti, etc.
- Vicino al veicolo non usare benzine o altre sostanze infiammabili.
- Il veicolo deve essere usato assolutamente da un solo bambino qualora non rientrasse nella categoria dei veicoli a due posti.

### DIRETTIVA RAEE (solo UE)

- Questo prodotto costituisce alla fine della sua vita un rifiuto classificato RAEE e pertanto non deve essere smaltito come rifiuto urbano, bensì deve

- essere soggetto a raccolta differenziata;
- Consegnare il rifiuto nelle apposite, preposte isole ecologiche;
- La presenza di sostanze pericolose contenute nelle componenti elettriche di questo prodotto costituiscono fonte di potenziale pericolo per la salute umana e per l'ambiente se i prodotti non vengono correttamente smaltiti;
- Il bidone barrato indica che il prodotto deve essere assoggettato a raccolta differenziata.



### SMALTIMENTO DELLA BATTERIA

- Contribuite alla salvaguardia dell'ambiente.
- La batteria usata, non va buttata tra i rifiuti domestici.
- Potete depositarla presso un centro di raccolta di batterie usate o di smaltimento rifiuti speciali; informatevi presso il vostro comune.



### AVVERTENZE PILA LR44 - 1,5 VOLT

L'inserimento delle pile deve essere effettuato e supervisionato solo dagli adulti. Non lasciare che i bambini giochino con le pile.

- Le pile devono essere sostituite da un adulto.
- Utilizzare solo il tipo di pila specificato dal costruttore.
- Rispettare la polarità +/-
- Non cortocircuitare i morsetti di alimentazione, rischio di fuoco o esplosione.
- Ritirare sempre le pile quando il gioco non è utilizzato per un lungo periodo.
- Non gettare le pile nel fuoco.
- Non cercare mai di ricaricare le pile se non ricaricabili.
- Non mischiare pile vecchie e nuove.
- Rimuovere le pile scariche.
- Gettare le pile scariche negli appositi contenitori per il riciclaggio delle batterie usate.



## AVVERTENZE BATTERIA

La carica della batteria deve essere effettuata e supervisionata solo dagli adulti. Non lasciare che i bambini giochino con la batteria.

### CARICA DELLA BATTERIA

- Caricare per tempo la batteria non appena il veicolo perde velocità, eviterete danni.
- Se lasciate fermo il vostro veicolo per lungo tempo, ricordatevi di caricare la batteria e di tenerla scollegata dall'impianto; ripetete l'operazione di ricarica almeno ogni tre mesi.
- Non dimenticare la batteria in carica! Controllare periodicamente.
- Usare solo il caricabatterie in dotazione e la batteria originali PEG PEREGO.
- La batteria è sigillata e non necessita manutenzione.
- Non estrarre il caricabatterie dalla presa di corrente tirando il cavo.
- Non spostare il giocattolo tirando il cavo del caricabatterie.
- Non coprire il cavo del caricabatterie per non surriscaldarlo.
- Non appoggiare il cavo e/o la batteria su superfici calde.
- Fare attenzione a dove e come si avvolge il cavo per non rovinarlo o comprometterne la sua funzionalità.

### ATTENZIONE

- Nel caso di un periodo prolungato di inutilizzo, la batteria va conservata in un luogo fresco e asciutto, lontano da fonti di calore, luce solare diretta e umidità. È consigliabile anche evitare temperature estreme, sia troppo calde che troppo fredde.
- LA BATTERIA CONTIENE SOSTANZE TOSSICHE CORROSIVE. NON MANOMETTERLA.
- La batteria contiene elettroliti a base acida.
- Non provocare contatto diretto tra i terminali della batteria, evitare forti urti: rischio di esplosione e/o incendio.
- Caricare la batteria in luogo ben ventilato, lontano da fonti di calore e materiali infiammabili.
- La batteria esaurita deve essere rimossa dal veicolo.
- È sconsigliato appoggiare la batteria agli indumenti; si potrebbero danneggiare.
- Utilizzare unicamente batterie o accumulatori del tipo consigliato.
- **In caso di smarrimento o danneggiamento di batterie e/o caricabatterie, sostituirli con altri compatibili tra loro.**

### SEVI È UNA PERDITA

Proteggete i vostri occhi; evitare il contatto diretto con l'elettrolita: proteggete le vostre mani. Mettere la batteria in una borsa di plastica e seguire le istruzioni sullo smaltimento batterie.

### SE PELLE O OCCHI ENTRANO IN CONTATTO CON L' ELETTROLITA

Lavare abbondantemente con acqua corrente la parte intaccata. Consultare il medico immediatamente.

### SE L' ELETTROLITA VIENE INGERITO

Sciacquare la bocca e sputare. Consultare il medico immediatamente.

## MANUTENZIONE E CURA VEICOLO

- Non applicare fasce in gomma, inserti gommati o altri oggetti sulle ruote del veicolo. La funzionalità e la sicurezza potranno risultare compromesse. Il produttore declina qualsiasi responsabilità legata all'utilizzo improprio del veicolo e/o alla manomissione di una o più parti e non sarà responsabile per qualsiasi inconveniente che dovesse manifestarsi.
- Non smontare o cercare di riparare il veicolo da soli. Contattare un centro assistenza Peg Perego autorizzato.
- Non è consigliabile lasciare il giocattolo in ambienti con temperature inferiori allo zero. Se venisse utilizzato senza portarlo a una temperatura superiore allo zero si potrebbero causare danni irreversibili a motori e batterie.
- Controllare regolarmente lo stato del veicolo, in particolare l'impianto elettrico, i collegamenti delle spine, i cappucci di protezione ed il caricabatterie. In caso di difetti accertati, il veicolo elettrico ed il caricabatterie non devono essere utilizzati.
- In caso di pulizia, manutenzione o qualsiasi intervento sul giocattolo, è necessario scollegare il caricabatterie dall'articolo.
- Per riparazioni usare solo pezzi di ricambio originali

### PEG PEREGO.

- PEG PEREGO non si assume nessuna responsabilità in caso di manomissione dell'impianto elettrico.
- Non lasciare le batterie o il veicolo vicino a fonti di calore come caloriferi, caminetti, etc.
- Proteggere il veicolo da acqua, pioggia, neve etc.; usarlo su sabbia o fango potrebbe causare danni a pulsanti, motori e riduttori.
- Lubrificare periodicamente (con olio leggero) parti semovibili come cuscinetti, sterzo etc.
- Le superfici del veicolo possono essere pulite con un panno umido e, se necessario, con prodotti di uso domestico non abrasivi.
- Le operazioni di pulizia devono essere effettuate solo da adulti.
- Non smontare mai i meccanismi del veicolo o i motori, se non autorizzati dalla PEG PEREGO.

## REGOLE PER UNA GUIDA SICURA

Per la sicurezza del bambino: prima di azionare il veicolo, leggere e seguire attentamente le seguenti istruzioni.

- Insegnate al vostro bambino un uso corretto del veicolo per una guida sicura e divertente.
- Il giocattolo deve essere utilizzato con cautela, poiché richiede grande abilità, in modo da evitare cadute o collisioni che causino lesione all'utilizzatore e a terze parti.
- Prima di partire assicurarsi che il percorso sia sgombro da persone o cose.
- Guidare con le mani sul manubrio/volante e guardare sempre la strada.
- Frenare per tempo per evitare scontri.

**ATTENZIONE!** L'articolo è dotato di un sistema frenante che necessita un'istruzione idonea del bambino da parte di un adulto.

### 2ª VELOCITÀ (se presente)

Inizialmente si consiglia l'utilizzo della 1ª marcia. Prima di inserire la 2ª velocità, assicurarsi che il bambino abbia imparato correttamente l'uso del manubrio/volante, della 1ª velocità, del freno, e abbia acquisito dimestichezza con il veicolo.

### ATTENZIONE!

- Controllare che tutte le borchie/dadi di fissaggio delle ruote siano ben salde.
- Se il veicolo agisce in condizioni di sovraccarico, come su sabbia soffice, fango o terreni molto sconnessi, l'interruttore di sovraccarico toglierà immediatamente potenza. L'erogazione di potenza riprenderà dopo alcuni secondi.

**DIVERTIMENTO SENZA INTERRUZIONI:** tenete sempre un set-batterie carico di ricambio pronto all'uso.

## PROBLEMI?

### IL VEICOLO NON FUNZIONA?

- Verificare che non ci siano cavi collegati sotto la piastra dell'acceleratore.
- Controllare il funzionamento del pulsante dell'acceleratore ed eventualmente sostituirlo.
- Controllare che la batteria sia attaccata all'impianto elettrico.

### IL VEICOLO NON HA POTENZA?

- Caricare le batterie. Se dopo la ricarica il problema persiste far controllare le batterie ed il caricabatterie da un centro assistenza.

## SERVIZIO ASSISTENZA

PEG PEREGO offre un servizio di assistenza post-vendita, direttamente o tramite un network di centri di assistenza autorizzati, per eventuali riparazioni o sostituzioni e vendita di ricambi originali.

Per contattare un centro assistenza visitate il nostro sito <http://www.pegperego.com>

Per qualsiasi segnalazione, è necessario possedere il numero seriale corrispondente all'articolo. Per individuare il numero seriale fare riferimento all'ultima illustrazione presente in questo manuale.

## ISTRUZIONI DI MONTAGGIO

### ATTENZIONE

LE OPERAZIONI DI MONTAGGIO DEVONO ESSERE EFFETTUATE SOLO DA ADULTI. PRESTARE ATTENZIONE A QUANDO SI ESTRAE IL VEICOLO DALL'IMBALLO.

TUTTE LE VITI E I PICCOLI PEZZI SI TROVANO IN UN SACCHETTO ALL'INTERNO DELL'IMBALLO. LA BATTERIA POTREBBE GIÀ ESSERE INSERITA NELL'ARTICOLO.

Non utilizzare il giocattolo se risulta danneggiato dopo l'apertura dell'imballo, rivolgersi al punto vendita o chiamare il centro assistenza.

Fare attenzione alla presenza di bambini durante l'operazione di montaggio a causa dei rischi derivanti dai pezzi piccoli (pericolo di ingestione) e dai sacchetti di plastica che li contengono (pericolo di soffocamento).

Per il montaggio del giocattolo è necessario munirsi di cacciavite a taglio ed a stella, martello e pinza.

## MONTAGGIO

- 1-2 • Svitare e rimuovere dal fondo del trattore il fondo del rimorchio.
- 3 • Inserire una delle 4 rondelle autobloccanti (2 di scorta) nell'apposito attrezzo fornito. **ATTENZIONE:** le linguette della rondella autobloccante devono essere rivolte verso l'interno dell'attrezzo.
- 4 • Togliere l'assale dall'imballo. Togliere i tappi di protezione dell'assale. Inserire l'assale picchiando con un martello nell'apposito attrezzo fino in fondo; rimuovere successivamente l'attrezzo.
- 5 • Infilare sull'assale i componenti nell'ordine: rondella distanziale, cerchione, ruota, altra ruota, cerchione, rondella distanziale. **ATTENZIONE:** verificare che le ruote siano infilate correttamente, ossia con i coprimozzi rivolti verso l'esterno.
- 6 • Posizionare una rondella autobloccante nell'apposito attrezzo, inserire l'assale preparato e picchiare fino in fondo.
- 7 • Infilare, premendo, il gruppo ruote sulla base del rimorchio.
- 8 • Inserire il perno rosso nell'estremità del rimorchio.
- 9 • Rimuovere i 5 tappi di protezione dal fondo del cassone.
- 10 • Agganciare il fondo del rimorchio (preparato in precedenza) sul cassone premendo, come mostrato in figura.
- 11 • Assemblare i 3 lati del rimorchio tenendo, rivolte verso l'esterno, le parti raffiguranti l'effetto legno.
- 12 • Posizionare i pezzi assemblati sul fondo del rimorchio incastrandoli negli appositi fori.
- 13 • Applicare i 2 copriborchie alle ruote del rimorchio (Attenzione, nell'imballo trovate 6 copriborchie; le rimanenti 4 sono da applicare alle ruote del trattore).
- 14 • Posizionare il contrappeso verde sul fronte del telaio trattore: le bussole del telaio devono passare nei fori del contrappeso. Incastrare la parte inferiore del contrappeso al telaio.
- 15 • Fissare il contrappeso con le due viti (a).
- 16 • Infilare i 2 inserti laterali del cofano nelle rispettive cave del telaio, come mostrato in figura.
- 17 • Montare il cofano inserendo la cerniera nell'apposita sede del telaio (1) e fissarlo con la vite in dotazione (2) (b). Ruotare il cofano in posizione e bloccare con una moneta il gancio di sicurezza (3).
- 18 • Premere in posizione i due fari centrali facendo attenzione alle 3 linguette di riferimento.
- 19 • Montare i due fari laterali rimanenti facendo sempre attenzione alle linguette di riferimento. **Attenzione!** I fari centrali e laterali non sono identici: verificate che l'orientamento e la forma corrispondano, prima di premere in posizione le plastiche.
- 20 • Agganciare a pressione gli inserti laterali al telaio.
- 21 • Svitare i pomoli che si trovano sul fondo del sedile.
- 22 • Posizionare il sedile in corrispondenza dei fori del supporto sedile.
- 23 • Il sedile è regolabile in 2 posizioni secondo l'altezza del bambino (vedi figura).
- 24 • Dopo aver posizionato il sedile, riavvitare i 2 pomoli di fissaggio.
- 25 • Inserire le linguette frontali del supporto sedile nelle cave del telaio.
- 26 • Riposizionare il supporto sedile sul telaio del trattore e avvitarlo con le 2 viti in dotazione (c).
- 27 • Agganciare i fanali dal basso verso l'alto.
- 28 • Montare i due tappi nelle sedi a "C" dei passaruota posteriori destro e sinistro.
- 29 • Inserire due pile AA da 1,5V nella radio, aprendo lo sportello posteriore del cruscotto (vedi

- (figura).
- 30 • Posizionare la radio inserendo i due ganci nel telaio sotto l'asta volante fissandola con una vite **(d)** come mostrato in figura.
  - 31 • Montare a pressione la ghiera sottovolante e il tappo.
  - 32 • Spingere dal fondo del trattore l'asta volante fino a farla fuoriuscire dall'estremità superiore del telaio.
  - 33 • Trattenere l'asta in questa posizione ed inserire il volante.
  - 34 • Fissare il volante con la vite e il dado forniti **(e)**, facendo attenzione ad inserire la vite nel foro circolare e il dado in quello esagonale.
  - 35/6 • Infilare il tubo di scarico nel sostegno, facendo attenzione al verso e avvitare con la vite lunga specificata **(f)**.
  - 37 • Per agganciare il rimorchio al trattore, agire come segue: inserire il gancio del rimorchio nel foro che si trova sul retro del trattore e ruotarlo (vedi fig. 38).
  - 38 • Posizione 1: il rimorchio può essere rimosso. Posizione 2: il rimorchio è bloccato. **ATTENZIONE:** Il rimorchio può contenere oggetti per un massimo di 10 kg.
  - 39 • Sbloccare il cofano ruotando con una moneta il gancio di sicurezza e aprire il cofano ruotandolo di 90°.
  - 40 • Collegare la spina della batteria a quella dell'impianto elettrico.
  - 41 • Chiudere il cofano ruotandolo di 90° e bloccarlo ruotando con una moneta il gancio di sicurezza.

## CARATTERISTICHE E USO DEL VEICOLO

### MODALITA' GUIDA CON RADIOCOMANDO

- AVVERTENZA:** IL RADIOCOMANDO DEVE ESSERE USATO SOLO DA ADULTI.
- AVVERTENZA:** IL RADIOCOMANDO NON È UN GIOCATTOLO: TENERLO LONTANO DALLA PORTATA DEI BAMBINI!
- AVVERTENZA:** IL RADIOCOMANDO NON DEVE ESSERE IN ALCUN MODO INTESO COME UN DISPOSITIVO DI SICUREZZA E NON PUÒ DUNQUE SOSTITUIRE IN ALCUN MODO LA SUPERVISIONE DI UN ADULTO NÈ LA NECESSITÀ DI TROVARSI IN PROSSIMITÀ DEL GIOCATTOLO IN CASO DI PERICOLO.
- Inserire 2 pile AAA da 1,5V nel radiocomando (da acquistare separatamente).
  - Assicurarsi che il selettore situato all'interno del vano batteria del veicolo, indichi la modalità GUIDA CON RADIOCOMANDO ("RC") - fig. 45.
- 42 • Premere a lungo il pulsante "M" sul radiocomando per 2-4 secondi, la spia lampeggerà. Premere il TASTO ON/OFF situato vicino alla leva cambio, per attivare il veicolo (il tasto diventerà luminoso). La spia del radiocomando passerà da lampeggiante a fissa se l'associazione della frequenza sarà avvenuta con successo. Se il collegamento della frequenza non riesce e le spie lampeggiano, rimuovere le pile del radiocomando e ripetere i passaggi (questa operazione è necessaria solo al primo utilizzo o dopo la sostituzione delle batterie, sia del veicolo che del radiocomando).
    - Dopo 10 secondi di inattività del radiocomando, la spia si spegnerà in modalità risparmio energetico.
  - 43 • **Descrizione dei pulsanti del radiocomando**
    - Freccie: indicano la direzione del movimento
    - Pulsante "S": selettore delle 3 velocità di marcia, premere ripetutamente per selezionare la velocità.
    - Pulsante "P": freno di emergenza, premere per arrestare il veicolo e premere nuovamente per farlo ripartire.
  - 44 • **CINTURA DI SICUREZZA.** Regolate la cintura a seconda della grandezza del vostro bambino. Per sganciare la cintura di sicurezza, premere lateralmente il gancio e tirare.

### MODALITA' GUIDA MANUALE

- 45 • Per passare dalla modalità GUIDA CON RADIOCOMANDO alla modalità GUIDA MANUALE, premere il selettore portandolo su "MANUAL". In questa condizione, il veicolo procederà esclusivamente in modalità MANUALE.
- 46 • **LEVA CAMBIO.** Il veicolo ha 3 velocità. **ATTENZIONE:** quando viene estratto dall'imballo, il veicolo viaggia solo in 1ª marcia e in retro. Per utilizzare la 2ª velocità, agire come in figura 47.
- 47 • Svitare la vite del fermo 2ª velocità (fig. A). Ruotare il fermo sino alla successiva posizione

- (fig. B). Riavvitare il fermo. Le marce ora sono tutte disponibili.
- 48 • **PEDALE ACCELERATORE/FRENO ELETTRICO.** Sollevando il piede dal pedale, il freno entra in funzione automaticamente.
  - 49 • **RADIO FM.**
    - A - ruotare la manopola per accendere, spegnere e regolare il volume
    - B - pulsante RESET delle stazioni radio
    - C - pulsante avanzamento delle stazioni radio**NOTA BENE:** la radio tiene in memoria l'ultima stazione selezionata.

## SOSTITUZIONE DELLA BATTERIA

- ATTENZIONE: I DISEGNI DELLE BATTERIE SONO SOLO INDICATIVI. LA VOSTRA BATTERIA POTREBBE DIFFERIRE DAL MODELLO RAFFIGURATO. CIO' NON COMPROMETTE LE SEQUENZE DI SOSTITUZIONE E DI CARICA ILLUSTRATE.**
- 50 • Aprire il vano batteria, come mostrato in precedenza. Disconnettere le spine di alimentazione della batteria.
  - 51 • Svitare le 2 viti del fermabatteria e rimuoverlo come mostrato in figura. Estrarre la batteria.
  - 52 • Se avete acquistato o possedete una batteria Peg Perego da 12V/12Ah dovrete eliminare lo spessore di plastica (A) sfilandolo dal fermabatteria.
  - 53 • Riposizionare la nuova batteria con il fermabatteria facendo attenzione ad inserirlo lateralmente nelle sedi dei finti motori; fissare il fermabatteria con le due viti.
  - 54 • Collegare le spine della batteria e dell'impianto elettrico. Chiudere il cofano riposizionando il gancio, come mostrato in precedenza.

## CARICA DELLA BATTERIA

- ATTENZIONE: LA CARICA DELLE BATTERIE E QUALSIASI INTERVENTO ALL'IMPIANTO ELETTRICO DEVONO ESSERE EFFETTUATE DA ADULTI. LA BATTERIA PUÒ ESSERE CARICATA ANCHE SENZA RIMUOVERLA DAL GIOCO.**
- ATTENZIONE ! Prima di utilizzare il giocattolo ricaricare completamente la batteria.**
- Dopo ogni utilizzo o almeno una volta ogni 3 mesi, caricare la batteria al litio.
- 55 • Inserire la spina del caricabatterie ad una presa domestica seguendo le sue istruzioni allegate. Collegare la spina B con la spina C del caricabatterie. A carica ultimata staccare il caricabatterie dalla presa domestica, poi scollegare la spina C dalla spina B.
  - 56 • Inserire a fondo, fino allo scatto, la spina B nella spina A. Inserire il fermabatteria. Ad operazioni ultimate ricordarsi sempre di chiudere e fissare lo sportello del vano batteria.

## Istruzioni per l'uso del caricabatterie

### AVVERTENZE

- 1 • Caricare esclusivamente batterie al litio fornite da Peg Perego.
- 2 • Non utilizzare con batterie non ricaricabili. **Rischio di esplosione.**
- 3 • L'apparecchio deve essere utilizzato solo da persone adulte. **Non è un giocattolo.** Non è destinato a persone inferme a meno che non si trovino sotto la supervisione di una persona responsabile che si assicuri che ne facciano un uso corretto.
- 4 • Non utilizzare con involucro, cavo o connettore danneggiato.
- 5 • Durante la carica assicurarsi che ci sia una buona ventilazione attorno alla batteria.
- 6 • Non estrarre la spina tirando il cavo.
- 7 • Non trascinare il veicolo su ruote tirando il cavo del caricabatterie.
- 8 • Non coprire il cavo per non surriscaldarlo, non appoggiarlo su superfici calde.
- 9 • Attenzione a come si avvolge il cavo di uscita per non danneggiarlo.
- 10 • In caso il caricabatterie risulti danneggiato, non deve essere usato fino a quando non sia stato riparato.
- 11 • Il prodotto contiene alcuni elementi considerati dannosi per l'ambiente; lo smaltimento a fine vita di questi elementi o di tutto il prodotto dovranno avvenire secondo le disposizioni vigenti nel paese nel quale esso è utilizzato.
- 12 • Prima di utilizzare il caricabatterie assicurarsi che esso sia equipaggiato con la spina specifica del paese nel quale si intende usarlo.
- 13 • Assicurarsi che i bambini non giochino con il caricabatterie in quanto NON È UN GIOCATTOLO.

### SEGNALAZIONI LED

#### Batteria Peg Perego NON collegata

- LUCE VERDE: caricabatterie funzionante inserito nella presa domestica, pronto alla carica.

#### Batteria Peg Perego collegata

- LUCE VERDE: batteria carica
- LUCE ROSSA: batteria in carica

Il caricabatterie è munito di un dispositivo di sicurezza che nel caso di elevate temperature interne o si verificasse un cortocircuito sulla batteria, un protettore interverrà impedendo di erogare corrente che causerebbe la rottura del caricabatterie stesso.

In questo caso bisogna staccare il caricabatterie dalla presa domestica, rimuovere la causa del cortocircuito e ricollegare il tutto.

# ENGLISH

**Thank you for choosing a PEG PEREGO® product. For over 70 years PEG PEREGO have been with you as you take your children out - in carriages just after they are born, then in strollers, and later on in pedal and battery-powered toys.**

**Discover our complete range of products, news and other information about the Peg Perego world on our web site.**

[www.pegperego.com](http://www.pegperego.com)

**Peg Perego S.p.A** is a company whose quality management system is certified by **TÜV Italia Srl**, in compliance with the ISO 9001 standard. This certification is a guarantee for customers and consumers of the transparency and trustworthiness of the company's procedures and working methods.

## IMPORTANT INFORMATION

Read this instruction manual carefully to learn how to use the vehicle and teach your child to drive it properly and safely while enjoying it at the same time. Keep the manual safe for future reference.

If you transfer this product to another user, make sure to include this instructions booklet.

**ATTENTION! Before first use, charge the battery for 10-15 hours.**

**ATTENTION! The lithium battery maintains maximum performance up to about 80% of its total capacity. Beyond this limit, performance rapidly declines until the charge is completely depleted.**

- **Anni 1 1/2 - 3** : use in **RADIO CONTROL** mode only
- **Age 3+**: can be used in **RADIO CONTROL** or **MANUAL** mode
- Maximum allowable weight: 40 kg
- 1-seater vehicle
- One 12V 8Ah rechargeable lithium battery
- 2-wheel drive
- Two 165 W motors

### RADIO CONTROL DRIVE MODE

- Speed in 1st gear 1.5 km/h
- Speed in 2nd gear 3.2 km/h
- Speed in 3rd gear 6.6 km/h
- Speed in reverse 1.5 km/h

### MANUAL DRIVE MODE

- Speed in 1st gear 3,3 km/h
- Speed in 2nd gear 6,8 km/h
- Speed in reverse 3.3 km

Do not exceed the maximum allowable weight of 40 kg. This limit includes both the occupant and the load (if any).

Peg Perego reserve the right to make changes to the models and information in the present publication at any time, for technical or company reasons.

## DECLARATION OF CONFORMITY

A CE marked product, designed and type-approved in compliance with the applicable EU directives, intended for the markets and countries implementing such standards.

### PRODUCT NAME

John Deere RC TRACTOR

### PRODUCT IDENTIFICATION CODE

IGOR0117

### REFERENCE STANDARD (origin)

Directive on the safety of toys 2009/48/EC  
Standard EN 71-1 - 2 - 3  
Standard EN 62115  
General Product Safety Regulation (GPSR) (UE)  
2023/988

Directive regulates the electromagnetic compatibility of equipment 2014/30/UE  
Standard EN 55014-1 & EN55014-2  
Standard EN 55022  
Standard EN 61000

### Information:

Directive on WEEE - RAEE 2003/108/EC  
Regulation (EU) 2023/1542 concerning batteries  
Directive on RoHS 2011/65/UE - EN 50581:2012  
Reg. (CE) n.1907/2006 (Reach) allegato XVII-51 & 52  
phthalates in toys

The vehicle is not compliant with the requirements of road transport standards and consequently cannot travel on public roads.

### DECLARATION of CONFORMITY

Peg Perego S.p.A. declares under its own responsibility that the item in question has been subjected to internal operational tests and approved according to the standards in force at external, independent laboratories.

### PLACE AND DATE OF ISSUE

Italy - 10 07. 2025

Peg Perego S.p.A.  
via A. De Gasperi, 50  
20862 - Arcore (MB) - ITALIA

## SAFETY STANDARDS

Our toys are compliant with European Safety Standards for toys (safety requirements stipulated by the EEC Council) and with the "U.S. Consumer Toy Safety Specification". They are also certified by notified toy safety bodies in accordance with Directive 2009/48/EC. They are not compliant with the requirements of road transport standards and consequently cannot travel on public roads.

- **WARNING.** This toy is unsuitable for children under 18 months due to its maximum speed.
- **WARNING!** Not suitable for children younger than 18 months of age for functional reasons.
- **WARNING.** Protective equipment should be worn. Not to be used in traffic.
- **WARNING! DO NOT, UNDER ANY CIRCUMSTANCE,** use this toy on public roads.
- **WARNING!** Using the vehicle on public roads, in narrow spaces or near watercourses and swimming pools may cause injury to the users and/or third parties. Adult supervision is always necessary.
- Children must always wear shoes when using the vehicle.
- When the vehicle is in operation make sure that children do not put their hands, feet, other body parts, clothing, or other objects close to the moving parts.
- Never wet sensitive vehicle components like the motors, electrical systems, buttons, etc.
- Do not use petrol or other flammable substances close to the vehicle.
- The vehicle must be only be used by a single child unless it is classed as a two-seater vehicle.

### WEEE DIRECTIVE (EU only)

- At the end of its useful life, this product is classed as Waste Electrical and Electronic Equipment (WEEE) and must therefore not be disposed of as urban waste but instead taken to a designated separated waste collection facility.
- Take it to an appropriate collection centre.
- The presence of dangerous substances contained in the electrical components of this product represents a potential source of danger to human health and for the environment if the products are not disposed of correctly.
- The barred dustbin symbol indicates that the product must undergo sorted waste collection.



### DISPOSAL OF THE BATTERY

- Help protect the environment.
- Used batteries must not be disposed of with domestic waste.
- They can be left at a used battery or special waste collection centre. Contact your local authorities for more information.



### 1,5 VOLT - LR44 BATTERY WARNINGS

- The insertion of the batteries must be carried out and supervised by adults only. Do not allow children to play with the batteries.
- The batteries must be replaced by an adult.
  - Only use the battery type specified by the manufacturer.
  - Respect the +/- polarity.
  - Do not short circuit the power supply terminals: risk of fire or explosion.
  - Always remove the batteries when the toy is not used for a long time.
  - Do not throw the batteries into a fire.
  - Never try to recharge batteries if they are not rechargeable.
  - Do not mix old and new batteries.
  - Remove flat batteries.
  - Dispose of flat batteries in the appropriate recycling containers.



## BATTERY WARNINGS

Battery charging must be carried out and supervised by adults only.  
Do not allow children to play with the battery.

### CHARGING THE BATTERY

- To avoid damage, the battery should be charged as soon as the vehicle starts to lose speed.
- If the vehicle is left unused for a long time, remember to charge the battery and to keep it disconnected from the electrical system. Repeat the recharge procedure at least once every three months.
- Do not forget about the battery which is being charged! Check it from time to time.
- Only use the battery charger provided and the original PEG PEREGO battery.
- The battery is sealed and does not require maintenance.
- Do not remove the battery charger from the socket by pulling the cable.
- Do not move the toy by pulling the battery charger cable.
- Do not cover the battery charger cable, as this would cause it to overheat.
- Do not place the cable and/or battery on hot surfaces.
- Take care on how and where you wrap the cable to so as not to damage it or compromise its operation.

### WARNING

- In case of a prolonged period of non-use, the battery should be stored in a cool, dry place, away from heat sources, direct sunlight, and humidity. It is also advisable to avoid extreme temperatures, both too hot and too cold.
- **THE BATTERY CONTAINS CORROSIVE TOXIC SUBSTANCES. DO NOT TAMPER WITH IT.**
- The battery contains acid-based electrolytes.
- Do not create direct contact between the battery terminals, avoid strong impacts: risk of explosion and/or fire.
- Charge the battery in a well-ventilated environment, away from sources of heat and flammable materials.
- The flat battery must be removed from the vehicle.
- It is not advisable to bring the battery into contact with clothes, as it could damage them.
- Only use batteries or accumulators of the recommended kind.
- **In case of loss or damage to the batteries and/or battery charger, replace them with components that are compatible with each other.**

### IF THERE IS A BATTERY LEAK

Protect your eyes. Avoid direct contact with the electrolyte. Protect your hands.  
Put the battery in a plastic bag and follow the instructions for battery disposal.

### IF SKIN OR EYES COME INTO CONTACT WITH THE ELECTROLYTE

Thoroughly rinse the area concerned with running water.  
Consult a doctor immediately.

### IF THE ELECTROLYTE IS SWALLOWED

Rinse the mouth and spit out the water.  
Consult a doctor immediately.

## MAINTENANCE AND VEHICLE CARE

- Do not apply rubber strips, rubber inserts, or other elements to the wheels, as this could compromise the vehicle's safety. The manufacturer will not be held liable for any inconvenience resulting from improper use of the vehicle or tampering with one or more of its parts.
- Do not disassemble or try to repair the vehicle on your own. Contact an authorised Peg Perego customer support centre.
- The toy should not be left anywhere with a temperature below 0°C. If it were to be used without being warmed up to a temperature above 0°C, irreversible damage could be caused to the motors and batteries.
- Check the condition of the vehicle regularly, paying particular attention to the electrical system, the plug connections, the terminal protectors and the battery charger. If defects are identified, the electrical vehicle and the battery charger must not be used.
- Always disconnect the battery charger from the toy before carrying out cleaning, maintenance, or any type of intervention.
- For repairs use only original PEG PEREGO spare parts.
- PEG PEREGO do not accept any responsibility for cases of tampering with the electrical system.
- Do not leave the batteries or the vehicle close to sources of heat like radiators, fireplaces, etc.
- Protect the vehicle from water, rain, snow, etc. Using the vehicle on sand or mud may damage the buttons, motors and gears.
- Lubricate moving parts like bearings, steering, etc. periodically with light oil.
- The vehicle surfaces can be cleaned with a damp cloth and, if necessary, with non-abrasive domestic cleaning products.
- Cleaning must only be carried out by adults.
- Never dismantle the vehicle mechanisms or motors, unless authorized by PEG PEREGO.

## RULES FOR SAFE DRIVING

For the safety of the child, before starting up the vehicle read and carefully follow the following instructions.

- Teach the child how to use the vehicle properly for safe and enjoyable driving.
- The toy must be used with caution, as it requires substantial dexterity in order to avoid falls or collisions which could cause injuries to the user or third parties.
- Before starting, check that there are no people or objects obstructing the vehicle's path.
- Drive with hands on the handlebars/steering wheel and always watch the road ahead.
- Brake in good time to avoid collisions.

**ATTENTION!** The item is equipped with a brake system which needs to be appropriately illustrated to the child by an adult.

### 2nd GEAR (if present)

Initially, use in 1st gear is recommended. Before enabling 2nd gear, check that the child has learned to use the handlebars/steering wheel, 1st gear and the brake correctly, and has become familiar with the vehicle.

### WARNING!

- Check that all the wheel fixing studs/nuts are fastened properly.
- If the vehicle is overloaded, as can happen on soft sand, mud, or very uneven ground, the overload switch will immediately disconnect the power. The power supply will be restored after a few seconds.

UNINTERRUPTED FUN: Keep a spare set of charged batteries ready for use.

## PROBLEMS?

### THE VEHICLE DOES NOT WORK?

- Check that there are no disconnected cables under the accelerator plate.
- Check the operation of the accelerator button and replace it if necessary.
- Check that the battery is connected to the electrical system.

### THE VEHICLE LACKS POWER?

- Charge the batteries. If after charging the problem persists, have the battery and charger checked by an assistance centre.

## CUSTOMER SERVICE

PEG PEREGO offers an after-sales assistance service, directly or through a network of authorized assistance centres, for any repairs or replacements and the sale of original spare parts.

To contact a service center, visit our website:  
<http://www.pegperego.com>

The item's serial number must always be quoted. Refer to the last illustration in this manual to find the serial number.

## ASSEMBLY INSTRUCTIONS

### WARNING

ASSEMBLY MUST ONLY BE CARRIED OUT BY ADULTS. TAKE CARE WHEN REMOVING THE VEHICLE FROM ITS PACKAGING. ALL THE SCREWS AND SMALL PARTS ARE CONTAINED IN A BAG INSIDE THE PACKAGING. THE BATTERY MAY ALREADY BE FITTED INSIDE THE ITEM.

Do not use the toy if you find it damaged after opening the packaging. Contact the shop where you bought it or the customer support centre. Take care in the presence of children while assembling the toy, given the risks caused by small parts (ingestion hazard) and the plastic bags that contain them (choking hazard).

To assemble the toy, you will need a flat-head screwdriver, a Phillips screwdriver, a hammer, and a pair of pliers.

## ASSEMBLY

- 1-2 • Unscrew and remove the bottom of the trailer from the bottom of the tractor.
- 3 • Insert one of the 4 self-locking washers (the tractor comes with 2 spare washers) into the special tool provided with the tractor.  
**ATTENTION:** the tabs on the self-locking washer must be turned towards the interior of the tool.
- 4 • Remove the axle from the packing. Remove the protective caps from the axle. Insert the axle by pounding the special tool all the way in using a hammer. Remove the tool.
- 5 • Slide the components onto the axle in the following order: spacer washer, rim, wheel, other wheel, rim, spacer washer.  
**WARNING:** Make sure that the wheels are fitted correctly, with the hub caps facing out.
- 6 • Place a self-locking washer in the special tool, and insert the prepared axle, pounding it all the way in.
- 7 • Attach the wheel unit to the base of the trailer by pressing on it.
- 8 • Insert the red pin into the end of the trailer.
- 9 • Remove the 5 protective caps from the bottom of the bed.
- 10 • Attach the bottom of the trailer (prepared beforehand) to the bed by pressing, as shown in the figure.
- 11 • Assemble the 3 sides of the trailer, ensuring that the parts with the wooden effect are facing outwards.
- 12 • Fit the assembled parts into the slots in the base of the trailer.
- 13 • Attach the 2 hubcaps to the wheels on the trailer (Attention, in the packaging you will find 6 hubcaps; the remaining 4 are to be attached to the wheels of the tractor).
- 14 • Place green counterweight on the black chassis; chassis pegs will pass through holes in counterweight. Press lower sides of counterweight into chassis to latch.
- 15 • Secure with 2 screws **(a)**.

- 16 • Fit the 2 side inserts of the bonnet in their respective slots in the chassis, as shown in the figure.
- 17 • Assemble the bonnet by inserting the hinge into the dedicated slot on the chassis (1) and secure it using the screw provided (2) (b). Rotate hood closed and turn black latch with coin to secure.
- 18 • Press the 2 identical central headlights into place paying attention to the 3 respective slots.
- 19 • Proceed to mount the remaining 2 side headlights. Caution! The 2 headlights are not identical: check the direction of insertion into the slots.
- 20 • Press the side inserts into place on the body.
- 21 • Unscrew the knobs on the bottom of the seat.
- 22 • Line the seat up with the two holes on the seat support.
- 23 • The seat can be adjusted to 2 positions to suit the height of the child (see figure).
- 24 • After adjusting the seat, tighten the 2 knobs that hold it in place.
- 25 • Insert front green seat support fingers into chassis.
- 26 • Put the seat support back in position on the chassis of the tractor, and screw in place with the 2 screws provided (c).
- 27 • Attach the headlights by pressing from the bottom upwards.
- 28 • Install left & right black plastic covers into "C" slots on each rear fender.
- 29 • Install 2 AA batteries in FM radio (through door on back side)
- 30 • Attach radio to tractor; insert 2 fingers on radio into the slots in the chassis beneath the steering column. Secure with a screw (d).
- 31 • Press the ring nut into place under the steering wheel and the cap.
- 32 • Push the steering column through the bottom of the tractor to the upper part of the body.
- 33 • Hold the column in place and slip the steering wheel onto it.
- 34 • Fasten the steering wheel with its screw and nut (e), being careful to insert the screw into the circular hole and to screw the nut onto the hexagonal part.
- 35/6 • Place exhaust stack into bracket and secure with long screw (f).
- 37 • Attach the trailer to the tractor as follows: insert the trailer coupling into the opening on the back of the tractor, and rotate it (see fig. 38).
- 38 • Position 1: the trailer can be removed.  
Position 2: the trailer is locked into place.  
**WARNING:** The trailer will hold a load weighing up to 10 kg.
- 39 • Open hood by turning black latch with 90 degrees with a coin. Rotate hood forward to open.
- 40 • Connect the battery plug to the electrical system.
- 41 • Close again the cab by repositioning the hook, as done above.

## FEATURES AND INSTRUCTIONS FOR USE

### RADIO CONTROL DRIVE MODE

**WARNING:** THE RADIO CONTROL MUST BE USED BY ADULTS ONLY.

**WARNING:** THE RADIO CONTROL IS NOT A TOY. KEEP IT OUT OF THE REACH OF CHILDREN!

**WARNING:** THE RADIO CONTROL MUST NOT, UNDER ANY CIRCUMSTANCE, BE CONSIDERED A SAFETY DEVICE AND CANNOT IN ANY WAY REPLACE THE SUPERVISION OF AN ADULT AND THE NEED TO BE CLOSE TO THE TOY IN CASE OF DANGER.

- Insert 2 AAA 1.5V batteries into the radio control device (to be purchased separately).
- Make sure the selector switch in the battery compartment is set to RADIO CONTROL DRIVE ("RC") - fig. 45.

- 42 • Press the "M" button on the radio control device for 2 - 4 seconds, until the light flashes. Press the ON/OFF key near the gearstick to activate the vehicle (the key will light up).  
The radio control light will go from flashing to steady if the frequency has been paired successfully. If the connection is unsuccessful and the lights continue to flash, remove the batteries from the radio control device and repeat the same steps (this operation is only necessary for the first use, or after the batteries of the vehicle or the radio control device have been replaced).  
- After the radio control device has been inactive for 10 seconds, the light will switch off in standby mode.
- 43 • Description of the radio control buttons
  - Arrows: indicate the direction of movement
  - "S" button: used to select the three speeds; press repeatedly to select speed.
  - "P" button: emergency brake; press to stop the

vehicle and press again to restart it.

- 44 • **SEATBELT.** Adjust the belt according to your child's height. To release the seatbelt, press the sides of the hook and pull.

### MANUAL DRIVE MODE

- 45 • To change over from RADIO CONTROL DRIVE MODE to MANUAL DRIVE MODE, switch the selector to "MANUAL". With this setting, the vehicle will move exclusively in MANUAL mode.
- 46 • **GEAR SHIFT LEVER.** The vehicle has 3 speeds. **ATTENTION:** when the vehicle is taken out of the parking, it runs only in first gear and reverse gear. To use the second speed, follow the instructions in figure 47.
- 47 • Loosen the lock screw for the second speed (fig. A). Turn the lock screw to the next notch (fig. B), and tighten it. All of the gears are now ready for use.
- 48 • **ACCELERATOR PEDAL/ELECTRIC BRAKE.** When the foot is lifted from the accelerator pedal, the electric brake automatically stops the tractor.
- 49 • **FM RADIO.**
  - A - turn the knob to switch on and off, and to adjust the volume
  - B - RESET button for the radio stations
  - C - button for moving through radio stations
  - N:B.: the radio will memorise the last station selected.

### REPLACING THE BATTERY

**PLEASE NOTE: THE PICTURES OF THE BATTERIES ARE FOR ILLUSTRATIVE PURPOSES ONLY. YOUR BATTERY MAY BE DIFFERENT FROM THE MODEL SHOWN. THIS DOES NOT AFFECT THE REPLACEMENT AND CHARGING PROCEDURES DESCRIBED.**

- 50 • Open the battery compartment, as shown in before. Disconnect the battery power plugs.
- 51 • Unscrew the two screws of the battery holder and remove it as shown in the figure. Extract the battery.
- 52 • If you possess or have purchased a 12V/12Ah Peg Perego battery, you should remove the plastic filler (A) by slipping it off the battery holder.
- 53 • Put the new battery into place with the battery holder, taking care to insert it sideways into the false motors housing; fix the battery holder in place with the two screws.
- 54 • Connect the battery and electrical system plugs. Close the hood by repositioning the lock, as shown before.

### CHARGING THE BATTERY

**WARNING: BATTERY CHARGING AND EVERY OTHER OPERATION ON THE ELECTRICAL SYSTEM MUST BE CARRIED OUT BY ADULTS ONLY. THE BATTERY CAN ALSO BE CHARGED WITHOUT REMOVING IT FROM THE TOY.**

**ATTENTION! Fully charge the battery before using the toy.**

- After every use or at least once every 3 months, charge the lithium battery.
- 55 • Insert the battery charger plug in a domestic power socket in accordance with the instructions enclosed with it. Connect plug B with the battery charger plug C. When the battery is charged, remove the battery charger from the domestic socket, then disconnect plug C from plug B.
  - 56 • Fully insert plug B into plug A, ensuring that they click together. Insert the battery holder. Once finished, always remember to close and lock the lid of the battery compartment.

## How to use the battery charger

### WARNING

- 1 • Insert only lithium batteries supplied by PEG PEREGO.
- 2 • Do not use with non-rechargeable batteries. **Risk of explosion.**
- 3 • For adult use only. **It is not a toy.** This appliance is not intended for use by infirm persons unless they are being adequately supervised by a responsible person to ensure that they can use the appliance safely.
- 4 • Do not use with damaged sheathing, cable or connector.
- 5 • Charge the battery only in a well ventilated area.
- 6 • Do not remove the plug by pulling on the cable.
- 7 • Do not drag the vehicle along on its wheels by pulling the battery charger's cable.
- 8 • Avoid overheating the cable by covering it and do not rest it on hot surfaces.
- 9 • Be aware of how the output cable is wound to prevent damaging it.
- 10 • Should the battery charger be damaged, do not use it until it is fully repaired.
- 11 • The product contains some elements that are considered harmful to the environment. Disposal of these elements or of the entire product at the end of its life should be in accordance with the regulations in force in the country where it is used.
- 12 • Before using the battery charger make sure that it is fitted with the specific plug for the country in which it is going to be used.
- 13 • Children should not play with the battery charger as IT IS NOT A TOY.

### LED INDICATORS

#### Peg Perego Battery NOT connected

- GREEN LIGHT: the battery charger is working correctly. It's in the socket, ready for operation.

#### Peg Perego Battery connected

- GREEN LIGHT: the battery is fully charged
- RED LIGHT: the battery is charging

The battery charger is fitted with a safety device which means that in the event of overheating or a short circuit of the battery, a protection system will intervene to prevent current peaks, which could damage the battery charger.

In this case unplug the battery charger from the power outlet, remove the cause of the short circuit and reconnect everything.

# FRANÇAIS

**PEG PEREGO® vous remercie d'avoir choisi ce produit. Depuis plus de 70 ans, PEG PEREGO accompagne les promenades des enfants. Dès leur naissance, avec les landaus puis avec les poussettes et plus tard, avec les jouets à pédales et à batterie.**

**Découvrez sur notre site la gamme complète des produits, les nouveautés et d'autres renseignements sur le monde Peg Perego.**

[www.pegperego.com](http://www.pegperego.com)

**Peg Perego S.p.A.** est une entreprise disposant d'un système de management de la qualité certifié conforme à la norme ISO 9001 par **TÜV Italia Srl**. Cette certification garantit aux clients et aux consommateurs une transparence et une confiance en l'entreprise et son mode de fonctionnement.

## RECOMMANDATIONS IMPORTANTES

Lisez attentivement ce manuel d'instructions pour vous familiariser avec le modèle et apprendre à votre enfant à le conduire de façon correcte, amusante et en toute sécurité. Conserver ensuite ce manuel pour pouvoir vous y référer à l'avenir.

Si le produit est confié à des tiers, assurez-vous qu'il soit accompagné du manuel d'instructions.

**ATTENTION ! Avant la première utilisation, chargez la batterie pendant 10 à 15 heures.**

**ATTENTION ! La batterie au lithium maintient ses performances maximales jusqu'à environ 80 % de sa capacité totale. Au-delà de cette limite, les performances diminuent rapidement jusqu'à l'épuisement complet de la charge.**

- De 1 1/2 à 3 ans : utiliser uniquement en mode **RADIOCOMMANDE**
- Plus de 3 ans : deux modes d'utilisation **RADIOCOMMANDE** ou **MANUEL**
- Poids maximum autorisé 40 kg
- Véhicule 1 place
- 1 Batterie rechargeable de 12V 8Ah au lithium
- 2 roues motrices
- 2 moteurs de 165 W

### CONDUITE AVEC RADIOCOMMANDE

- Vitesse en 1e vitesse 1,5 km/h
- Vitesse en 2e vitesse 3,2 km/h
- Vitesse en 3e vitesse 6,6 km/h
- Vitesse en marche arrière 1,5 km/h

### CONDUITE MANUELLE

- Vitesse en 1e vitesse 3,3 km/h
- Vitesse en 2e vitesse 6,8 km/h
- Vitesse en marche arrière 3,3 km/h

Ne pas dépasser le poids maximal autorisé de 40 kg. Cette limite s'applique aussi bien aux conducteurs qu'à l'éventuel chargement.

Peg Perego se réserve le droit d'apporter, à tout moment, des modifications aux modèles et aux données figurant dans ce livret, pour des raisons de caractère technique ou de management.

## DECLARATION DE CONFORMITE

Produit marqué CE, conçu et homologué conformément aux directives communautaires applicables, destiné aux marchés et pays de transposition de ces normes.

### DENOMINATION DU PRODUIT

John Deere RC TRACTOR

### CODE D'IDENTIFICATION DU PRODUIT

IGOR0117

### REFERENCES NORMATIVES (origine)

Directive on the safety of toys 2009/48/EC  
Standard EN 71-1 - 2 - 3  
Standard EN 62115  
General Product Safety Regulation (GPSR) (UE)  
2023/988

Directive regulates the electromagnetic compatibility of equipment 2014/30/UE  
Standard EN 55014-1 & EN55014-2  
Standard EN 55022  
Standard EN 61000

### Information:

Directive on WEEE - RAEE 2002/96/EC  
Regulation (EU) 2023/1542 concerning batteries  
Directive on RoHS 2011/65/UE - EN 50581:2012  
Reg. (CE) n.1907/2006 (Reach) allegato XVII-51 & 52  
phthalates in toys

Ce produit n'est pas conforme aux normes de circulation routière et, par conséquent, ne doit pas circuler sur les voies publiques.

### DECLARATION DE CONFORMITE

Peg Perego S.p.A. déclare sous son entière responsabilité que l'article ci-dessus référencé a été soumis à des essais internes et a été homologué auprès de laboratoires externes et indépendants, conformément aux normes en vigueur.

### DATE ET LIEU DE DELIVRANCE

Italie - 10. 07. 2025

Peg Perego S.p.A.  
Via A. De Gasperi, 50  
20862 - Arcore (MB) - ITALIA

classé RAEE et, par conséquent, ne doit pas être éliminé comme déchet urbain mais doit faire l'objet du tri sélectif des déchets;

- Déposer le déchet dans les conteneurs écologiques des déchetteries prévus à cet effet;
- Si les produits ne sont pas éliminés comme il se doit, la présence de substances dangereuses dans les composants électriques de ce produit en fait une source potentielle de danger pour la santé et l'environnement;
- La poubelle barrée indique que le produit doit faire l'objet du tri sélectif des déchets.



### ELIMINATION DE LA BATTERIE

- Contribuez à la sauvegarde de l'environnement.
- Ne pas jeter la batterie usée parmi les ordures ménagères.
- Vous pouvez la confier à un centre de collecte des batteries usées ou de traitement des déchets spéciaux; renseignez-vous auprès de votre mairie.



### RECOMMANDATIONS CONCERNANT LES PILES LR44 - 1,5 V

Les piles doivent être mises exclusivement par un adulte et sous sa responsabilité. Ne pas laisser les enfants jouer avec les piles.

- Les piles doivent être remplacées par un adulte.
- N'utiliser que le type de pile recommandé par le fabricant.
- Respecter la polarité +/-
- Ne pas court-circuiter les bornes d'alimentation: risque d'incendie ou d'explosion.
- Enlevez toujours les piles quand le jouet n'est pas utilisé pendant une longue période.
- Ne pas jeter les piles dans le feu.
- Ne jamais tenter de recharger des piles non rechargeables.
- Ne pas mélanger des piles neuves avec de vieilles piles.
- Enlever les piles usées.
- Jeter les piles usées dans les conteneurs de recyclage prévus à cet effet.



## NORMES DE SECURITE

Nos jouets sont conformes aux normes de sécurité européennes sur les jouets (conditions essentielles de sécurité prévues par le Conseil de l'EEC) et par l' « U.S. Consumer Toy Safety Specification ». Ils sont par ailleurs certifiés par des organismes agréés en matière de sécurité des jouets, conformément à la directive 2009/48/CE. Ces produits ne sont pas conformes aux normes de circulation routière et, par conséquent, ne doivent pas circuler sur les voies publiques.

- **ATTENTION.** Ce jouet ne convient pas aux enfants de moins de 18 mois en raison de sa vitesse maximale.
- **ATTENTION !** Le véhicule n'est pas apte aux enfants âgés de moins de 18 mois pour se caractériser fonctionnelles et dimensionnelles.
- **ATTENTION.** Il convient de porter un équipement de protection. Ne pas utiliser sur la voie publique.
- **ATTENTION ! NE JAMAIS UTILISER** le jouet sur la voie publique.
- **ATTENTION !** L'utilisation du véhicule sur routes publiques ou à proximité de cours d'eau ou de piscines ou en espaces confinés peut entraîner un risque de lésion pour les utilisateurs et/ou les tierces parties. La surveillance d'un adulte est toujours nécessaire.
- Les enfants doivent toujours porter des chaussures lorsqu'ils jouent avec le véhicule.
- Quand le véhicule est en fonction, veillez à ce que les enfants ne mettent pas les mains, les pieds ou autres parties du corps, ni des vêtements ou autres objets près des parties en mouvement.
- Ne jamais mouiller les composants du véhicule tels que moteurs, circuits, boutons, etc.
- Ne jamais utiliser d'essence ou autres substances inflammables à proximité du véhicule.
- Si le véhicule n'appartient pas à la catégorie des véhicules à deux places, il devra impérativement n'être utilisé que par un seul enfant.

### DIRECTIVE RAEE (UE seulement)

- A la fin de sa vie, ce produit constitue un déchet

## RECOMMANDATIONS CONCERNANT LA BATTERIE

La mise en charge de la batterie doit être faite et surveillée exclusivement par un adulte. Ne pas laisser les enfants jouer avec la batterie.

### MISE EN CHARGE DE LA BATTERIE

- Mettre la batterie en charge dès que le véhicule perd de la vitesse, vous éviterez tout dommage.
- Si le véhicule n'est pas utilisé pendant longtemps, n'oubliez pas de mettre la batterie en charge puis de la conserver débranchée du secteur; répéter cette opération au moins tous les trois mois.
- Ne pas oublier la batterie en charge! Contrôlez-la de temps en temps.
- Utilisez uniquement le chargeur de batterie fourni et la batterie originale PEG PEREGO.
- La batterie est scellée et ne nécessite aucun entretien.
- Ne pas retirer le chargeur de batterie de la prise de courant en tirant sur le câble.
- Ne pas déplacer le jouet en tirant sur le câble du chargeur de batterie.
- Ne pas couvrir le câble du chargeur de batterie car il pourrait surchauffer.
- Ne pas poser le câble et/ou la batterie sur des surfaces chaudes.
- Faire attention à la façon et le lieu où le câble est enroulé, pour éviter de l'abîmer ou d'altérer son fonctionnement.

### ATTENTION!

- En cas de période prolongée de non-utilisation, la batterie doit être conservée dans un endroit frais et sec, à l'abri des sources de chaleur, de la lumière directe du soleil et de l'humidité. Il est également conseillé d'éviter les températures extrêmes, qu'elles soient trop chaudes ou trop froides.
- LA BATTERIE CONTIENT DES SUBSTANCES TOXIQUES CORROSIVES. NE PAS L'OUVRIR NI LA MANIPULER.
- La batterie contient des électrolytes à base acide.
- Evitez tout contact direct entre les cosses de la

batterie, évitez les chocs: risque d'explosion et/ou d'incendie.

- Mettre la batterie en charge dans un endroit bien aéré, loin de toute source de chaleur et des matières inflammables.
- Retirer la batterie déchargée du véhicule.
- Il est déconseillé de poser la batterie sur des vêtements, cela risquerait de les abîmer.
- Utiliser uniquement des batteries ou des accumulateurs du type conseillé.
- **En cas de perte ou de dommage des piles et/ou du chargeur de piles, remplacez-les par des composants compatibles entre eux.**

#### EN CAS DE FUITE

Protégez vos yeux ; évitez tout contact direct avec l'électrolyte : protégez vos mains.  
Mettre la batterie dans un sac en plastique et suivre les instructions concernant l'élimination de la batterie.

#### EN CAS DE CONTACT DE LA PEAU OU DES YEUX AVEC L' ELECTROLYTE

Rincer abondamment la partie touchée sous l'eau courante.  
Consulter immédiatement un médecin.

#### EN CAS D'INGESTION D'ELECTROLYTE

Se rincer la bouche et cracher.  
Consulter immédiatement un médecin.

### ENTRETIEN ET SOIN DU VEHICULE

- Ne pas appliquer de bandes élastiques, d'épaisseurs en caoutchouc ou d'autres objets sur les roues du véhicule. Vous risquez d'en compromettre la fonctionnalité et la sécurité. Le fabricant décline toute responsabilité en cas d'utilisation impropre du véhicule et/ou d'altération d'une ou plusieurs pièces et ne sera pas responsable des inconvénients qui pourraient en résulter.
- Éviter de démonter ou de tenter de réparer le véhicule de votre propre initiative. Contactez un centre d'assistance agréé Peg Perego.
- Il est déconseillé de laisser le jouet dans des lieux où la température est inférieure à 0° C. S'il est utilisé alors que sa température ne dépasse pas 0° C, les moteurs et les batteries pourraient subir des dommages irréversibles.
- Contrôler régulièrement l'état du véhicule, en particulier le circuit électrique, le branchement des fiches, les cosses de protection et le chargeur de batterie. Au cas où vous relèveriez des anomalies, n'utilisez ni le véhicule électrique ni le chargeur de batterie.
- Lors de l'entretien, de la manutention ou de toute intervention sur le jouet, le chargeur de batterie de l'objet doit être débranché.
- Pour les réparations, n'utilisez que des pièces de rechange originales PEG PEREGO.
- PEG PEREGO décline toute responsabilité en cas d'intervention technique sur le circuit électrique par un tiers non agréé.
- Ne pas laisser les batteries ou le véhicule à proximité de sources de chaleur telles que poêles, cheminées, etc.
- Protéger le véhicule contre l'eau, la pluie, la neige etc.; l'utiliser sur du sable ou de la boue pourrait endommager les boutons, les moteurs et les réducteurs.
- Graisser périodiquement (avec une huile légère) les parties mobiles telles que coussinets, volant, etc.
- Les surfaces du véhicule peuvent être nettoyées avec un chiffon humide et, si nécessaire, avec des produits d'entretien ordinaires non abrasifs.
- Les opérations de nettoyage doivent être effectuées uniquement par un adulte.
- Ne jamais démonter les mécanismes ou les moteurs du véhicule sans l'autorisation de PEG PEREGO.

### REGLES POUR UNE CONDUITE EN TOUTE SECURITE

Pour la sécurité de l'enfant: avant de mettre en marche le véhicule, lire et suivre attentivement les instructions suivantes:

- apprenez à l'enfant à utiliser correctement le véhicule pour garantir une conduite amusante en toute sécurité.
- l'usage du jouet requérant une grande habileté, il doit être utilisé avec prudence de façon à éviter des chutes ou des collisions pouvant causer des lésions à l'utilisateur ou à des tiers.
- avant de démarrer, vérifier qu'il n'y ait pas d'obstacle et que personne ne se trouve sur le parcours.
- conduire avec les mains sur le guidon/volant et toujours regarder la route.
- freiner à temps pour éviter les chocs.

**ATTENTION !** L'article est doté d'un système de frein nécessitant une explication adaptée à l'enfant de la part d'un adulte.

#### SECONDE (s'il y a lieu)

Au début, il est conseillé d'utiliser la première vitesse. Avant de passer la seconde, s'assurer que l'enfant a bien appris à utiliser le guidon/volant, la première vitesse, le frein, et qu'il s'est familiarisé avec le véhicule.

#### ATTENTION!

- Contrôler si toutes les plaques/écrous de fixation des roues sont bien serrés.
- Si le véhicule fonctionne en surcharge, comme sur du sable, de la boue ou des terrains très irréguliers, l'interrupteur de surcharge coupera aussitôt la puissance. La distribution de puissance reprendra après quelques secondes.

**DIVERTISSEMENT SANS INTERRUPTION:** prévoyez une batterie de rechange chargée et prête à l'emploi.

### DES PROBLEMES?

#### LEVEHICULE NE FONCTIONNE PAS?

- Vérifiez si les câbles ne sont pas débranchés sous la plaque de l'accélérateur.
- Contrôlez le fonctionnement du bouton de l'accélérateur et, s'il y a lieu, remplacez-le.
- Vérifiez si la batterie est branchée sur le circuit électrique.

#### LEVEHICULE MANQUE DE PUISSANCE?

- Chargez les batteries. Si le problème persiste après le chargement, faire contrôler les batteries et le chargeur de batterie auprès d'un centre d'assistance.

### SERVICE D'ASSISTANCE

PEG PEREGO offre un service d'assistance après-vente, directement ou par le biais de centres d'assistance agréés, pour toute réparation, remplacement et achat de pièces de rechange originales.

Pour contacter un centre d'assistance, visitez notre site  
<http://www.pegperego.com>

Pour toute communication, avoir à disposition le numéro de série de l'article. Pour identifier le numéro de série, faire référence à la dernière illustration présente dans ce manuel.

### GARANTIE

Nos véhicules sont garantis pendant une période de 24 mois à compter de la date d'achat (le ticket de caisse faisant foi) contre vice ou défaut de fabrication, à l'exception de la batterie et du chargeur (se reporter aux instructions d'utilisation détaillées dans cette notice).

La garantie s'applique dans le cadre d'une utilisation normale du véhicule, le fabricant se réservant le droit d'expertiser les pièces.

Le fabricant ne saurait en aucune manière être tenu responsable en cas:

- de non respect des recommandations de ce manuel d'utilisation.
- de mauvaise utilisation du véhicule ou d'endommagements accidentels.
- de modifications techniques du véhicule qui pourraient endommager le véhicule et entraîner de graves dangers pour la sécurité de l'enfant.
- d'usure normale des pièces (exemples: roues).

**Conserver cette notice d'utilisation durant toute la durée de vie du véhicule.**

### INSTRUCTIONS POUR LE MONTAGE

#### ATTENTION!

LE MONTAGE DOIT ETRE EFFECTUE UNIQUEMENT PAR UN ADULTE. DEBALLEZ LEVEHICULE AVEC PRECAUTION. TOUTES LES VIS ET LES PETITES PIECES SONT DANS UN SACHET DANS L'EMBALLAGE. IL SE POURRAIT QUE LA BATTERIE SOIT DEJA MONTEE SUR LEVEHICULE.

Ne pas utiliser le produit s'il est endommagé à l'ouverture de l'emballage, contacter le service après-vente ou téléphoner au centre d'assistance. Tenir les enfants à l'écart lors de l'opération de montage, car il existe des risques liés aux petites pièces (risque d'ingestion) et aux sachets en plastique qui les contiennent (risque d'étouffement). Pour le montage du jeu, se munir de tournevis plats et cruciformes, d'un marteau et d'une pince.

### MONTAGE

- 1-2 • Dévisser et démonter le fond de la remorque du fond du tracteur.
- 3 • Insérer une des 4 rondelles à blocage automatique (2 de réserve) dans l'outil spécial fourni. ATTENTION : les languettes de la rondelle à blocage automatique doivent être tournées vers l'intérieur de l'outil.
- 4 • Sortir l'essieu de l'emballage. Retirer les bouchons de protection de l'essieu. Marteler l'essieu pour l'insérer complètement dans l'outil spécial, puis retirer l'outil.
- 5 • Enfiler les composants sur l'essieu dans l'ordre suivant : rondelle d'écartement, jante, roue, autre roue, jante, rondelle d'écartement. ATTENTION : vérifier que les roues sont enfilées correctement, c'est-à-dire avec les cache-moyeux orientés vers l'extérieur.
- 6 • Placer une rondelle à blocage automatique dans l'outil spécial, insérer l'essieu préparé et le marteler jusqu'à insertion complète.
- 7 • Enfiler par pression le groupe des roues sur la base de la remorque.
- 8 • Insérer la cheville rouge dans l'extrémité de la remorque.
- 9 • Retirer les 5 bouchons de protection du fond de la benne.
- 10 • Accrocher le fond de la remorque (préparée auparavant) sur la benne en appuyant comme indiqué sur la figure.
- 11 • Assembler les 3 flancs de la remorque en plaçant vers l'extérieur les côtés où l'effet bois est représenté.
- 12 • Positionner les pièces assemblées sur la partie inférieure de la remorque en les enclenchant dans les trous prévus à cet effet.
- 13 • Appliquer les 2 enjoliveurs aux roues de la remorque (Attention ! Vous trouverez 6 enjoliveurs dans l'emballage ; les 4 autres doivent être appliqués aux roues du tracteur).
- 14 • Positionner le contrepoids vert sur le châssis noir ; les taquets du châssis passeront à travers les orifices du contrepoids. Appuyer sur les côtés inférieurs du contrepoids sur le châssis pour l'enclencher.
- 15 • Fixer avec 2 vis (a).
- 16 • Enfiler les 2 plaquettes latérales du coffre dans les logements respectifs du châssis, comme indiqué dans la figure.
- 17 • Monter le capot en insérant la charnière dans le

logement approprié du châssis (1) et le fixer avec la vis fournie (2) (b). Tournez le capot fermé et tourner le loquet noir à l'aide d'une pièce de monnaie pour le fixer (3).

- 18 • Insérer par pression les 2 feux centraux semblables, en faisant attention aux 3 gorges respectives de chacun.
- 19 • Continuer en montant les 2 feux latéraux restants. ATTENTION ! Les 2 feux sont différents : contrôler le sens d'insertion dans les gorges.
- 20 • Accrocher par pression les inserts latéraux du châssis.
- 21 • Dévisser les poignées situées au fond du siège.
- 22 • Aligner le siège sur les trous de son support.
- 23 • Le siège est réglable en 2 positions selon la hauteur de l'enfant (voir figure).
- 24 • Après avoir placé le siège, revisser les 2 poignées de fixation.
- 25 • Insérer les doigts avant du support du siège dans le châssis.
- 26 • Repositionner le support du siège sur le châssis du tracteur et le fixer avec les 2 vis fournies (c).
- 27 • Accrocher les phares du bas vers le haut.
- 28 • Installer les deux couvercles en plastique noirs droite et gauche dans les fentes "C" de chaque aile arrière.
- 29 • Insérer 2 piles AA dans la radio FM (à travers le volet à l'arrière).
- 30 • Positionnez la radio en insérant les deux crochets les fentes du châssis au-dessous de la colonne de direction, en la fixant avec une vis (d) comme indiqué sur la figure.
- 31 • Monter par pression la couronne sous le volant et le cache du volant.
- 32 • Du fond du tracteur, pousser la tige du volant jusqu'à la faire sortir par l'extrémité supérieure du châssis.
- 33 • Maintenir la tige dans cette position et insérer le volant.
- 34 • Fixer le volant avec la vis et l'écrou fournis (e) en prenant soin d'insérer la vis dans le trou rond et l'écrou dans le trou hexagonal.
- 35/6 • Placer la cheminée d'échappement sur son support et la fixer à l'aide d'une vis longue (f).
- 37 • Pour accrocher la remorque au tracteur, agir comme suit : insérer le crochet de la remorque dans le trou situé à l'arrière du tracteur et le faire pivoter (voir fig. 38).
- 38 • Position 1 : la remorque peut être démontée. Position 2 : la remorque est bloquée. ATTENTION : La remorque peut contenir des objets pour un poids maximum de 10 kg.
- 39 • Ouvrir le capot en tournant le loquet noir de 90° à l'aide d'une pièce de monnaie.
- 40 • Branchez la fiche de la batterie à celle de l'installation électrique.
- 41 • Refermer la cabine en remettant en place le crochet, comme précédemment.

## CARACTERISTIQUES ET EMPLOI DU VEHICULE

### MODE CONDUITE AVEC RADIOCOMMANDE

**AVERTISSEMENT** : SEULS LES ADULTES PEUVENT UTILISER LA RADIOCOMMANDE.

**AVERTISSEMENT** : LA RADIOCOMMANDE N'EST PAS UN JOUET : GARDER HORS DE PORTÉE DES ENFANTS !

**AVERTISSEMENT** : EN AUCUN CAS LA RADIOCOMMANDE NE DOIT ÊTRE CONSIDÉRÉE COMME UN DISPOSITIF DE SÉCURITÉ. ELLE NE PEUT DONC EN AUCUN CAS REMPLACER LA SURVEILLANCE D'UN ADULTE NI LA NÉCESSITÉ DE RESTER À PROXIMITÉ DU JOUET EN CAS DE DANGER.

- Insérer 2 piles AAA de 1,5V dans la radiocommande (à acheter séparément).

- S'assurer que le sélecteur situé à l'intérieur du compartiment des batteries du véhicule indique le mode de CONDUITE AVEC RADIOCOMMANDE (« RC ») - fig. 45.

- 42 • Appuyer longuement sur le bouton « M » de la radiocommande pendant 2 à 4 secondes, le voyant clignotera. Appuyer sur le BOUTON ON/OFF situé à côté du levier de vitesse pour activer le véhicule (le bouton s'allumera). Le voyant de la radiocommande clignote puis reste fixe si l'appairage des fréquences est réussi. Si l'appairage des fréquences échoue et que les voyants clignotent, retirer les piles de la radiocommande et répéter les étapes (cette opération n'est nécessaire que lors de la première utilisation ou après le remplacement des piles, aussi bien du véhicule que de la radiocommande).
- Après 10 secondes d'inactivité de la radiocommande, le voyant s'éteindra en mode économie d'énergie.

- 43 • **Description des boutons de la radiocommande**
  - Flèches : indiquent la direction du mouvement
  - Bouton « S » : sélecteur des 3 vitesses de déplacement, appuyer plusieurs fois pour sélectionner la vitesse.
  - Bouton « P » : frein d'urgence, appuyer sur ce bouton pour arrêter le véhicule et appuyer à nouveau pour le faire redémarrer.
- 44 • **CEINTURE DE SÉCURITÉ.** Régler la ceinture en fonction de la taille de l'enfant. Pour détacher la ceinture de sécurité, appuyer sur le crochet latéralement et tirer.

### MODE CONDUITE MANUELLE

- 45 • Pour passer du mode CONDUITE AVEC RADIOCOMMANDE au mode CONDUITE MANUELLE, appuyer sur le sélecteur en position « MANUAL ». Dans ce cas, le véhicule ne roulera qu'en mode MANUEL.
- 46 • **LEVIER DE VITESSE.** Le véhicule a 3 vitesses. ATTENTION : au déballage, le véhicule ne roule qu'en première et marche arrière. Pour utiliser la seconde, agir comme indiqué sur la figure 47.
- 47 • **Desserrer la vis du verrou de la seconde (fig. A).** Faire pivoter le verrou jusqu'à la position suivante (fig. B). Revisser le verrou. Toutes les vitesses sont désormais disponibles.
- 48 • **PÉDALE D'ACCELERATEUR/FREIN ELECTRIQUE.** En soulevant le pied de la pédale, le frein entre automatiquement en fonction.
- 49 • **RADIO FM.**
  - A - tourner le bouton pour allumer, éteindre et régler le volume
  - B - bouton de réinitialisation RESET des stations de radio
  - C - bouton d'avancement des stations radio**REMARQUE** : la radio garde en mémoire la dernière station sélectionnée.

### REPLACEMENT DE LA BATTERIE

**ATTENTION** : LES DESSINS DES BATTERIES SONT DONNÉS PUREMENT À TITRE INDICATIF. LA BATTERIE EN VOTRE POSSESSION POURRAIT ÊTRE DIFFÉRENTE DU MODÈLE REPRÉSENTÉ. LES SÉQUENCES DE REMPLACEMENT ET DE CHARGE REPRÉSENTÉES N'EN RESTENT PAS MOINS VALABLES.

- 50 • Ouvrir le compartiment de la batterie, comme indiqué précédemment. Débrancher les fiches d'alimentation de la batterie.
- 51 • Dévisser les 2 vis de la barrette de fermeture de la batterie et la retirer en procédant comme indiqué sur la figure. Extraire la batterie.
- 52 • Si vous avez acheté ou si vous possédez une batterie Peg Perego de 12V/12 Ah, vous devrez retirer l'épaisseur de plastique (A) en l'enlevant de la barrette de fermeture de la batterie.
- 53 • Repositionner la nouvelle batterie avec la barrette de fermeture de la batterie en veillant à l'insérer dans les logements latéraux des moteurs factices. Fixer la barrette de fermeture de la batterie avec les deux vis.
- 54 • Brancher les fiches de la batterie sur l'installation électrique. Fermer le capot en remettant le crochet en place, comme indiqué précédemment.

### CHARGE DE LA BATTERIE

**ATTENTION**: L'OPERATION DE CHARGE DES BATTERIES ET TOUTES AUTRES INTERVENTIONS SUR L'EQUIPEMENT ELECTRIQUE DOIVENT ETRE EFFECTUEES EXCLUSIVEMENT PAR DES ADULTES. IL EST POSSIBLE DE CHARGER LA BATTERIE SANS LA DEMONTER DU JOUET.

**ATTENTION ! Chargez complètement la batterie avant d'utiliser le jouet.**

- Après chaque utilisation ou au moins une fois tous les 3 mois, charger la batterie au lithium.
- 55 • Brancher la fiche du chargeur de batterie à une prise de courant en suivant les instructions jointes. Brancher la fiche B à la fiche C du chargeur de batterie. Une fois la batterie chargée, débrancher le chargeur de batterie de la prise de courant puis débrancher les fiches C et B.
  - 56 • Insérer la fiche B dans la fiche A jusqu'au dé clic. Insérer la barrette de fermeture de la batterie. Une fois ces opérations terminées, toujours refermer et verrouiller le battant du compartiment de la batterie.

## Instructions pour l'utilisation du chargeur

### AVERTISSEMENTS

- 1 • Charger exclusivement les batteries au lithium fournies par PEG PEREGO.
- 2 • Ne jamais utiliser avec des batteries non rechargeables. **Risque d'explosion.**
- 3 • L'appareil doit uniquement être utilisé par des adultes. **Ce n'est pas un jouet.** Il n'est pas prévu pour des personnes infirmes à moins qu'elles ne soient supervisées par une personne responsable pour s'assurer de l'utilisation correcte.
- 4 • Ne pas utiliser enveloppé, ou bien si le câble ou le connecteur sont abîmés.
- 5 • Lors de la charge, s'assurer qu'il y a une bonne ventilation autour de la batterie.
- 6 • Ne pas débrancher la prise en tirant sur le câble.
- 7 • Ne pas traîner le véhicule sur roues en tirant sur le câble du chargeur.
- 8 • Ne pas couvrir le câble pour éviter une surchauffe, ne pas le placer sur une surface chaude.
- 9 • Attention à la façon d'enrouler le câble de sortie pour éviter de l'endommager.
- 10 • Si le chargeur est endommagé, il ne doit pas être utilisé jusqu'à ce qu'il ait été réparé.
- 11 • Le produit contient certains éléments considérés comme nuisibles à l'environnement ; le traitement de fin de vie de ces éléments ou de tout le produit devront se dérouler conformément aux dispositions en vigueur dans le pays dans lequel il est utilisé.
- 12 • Avant d'utiliser le chargeur de batterie s'assurer qu'il est équipé de la prise spécifique du pays dans lequel vous souhaitez l'utiliser.
- 13 • S'assurer que les enfants ne jouent pas avec le chargeur de batterie car CE N'EST PAS UN JOUET.

### INDICATIONS VOYANT

**Batterie Peg Perego NON branchée**

- LUMIÈRE VERTE : chargeur en fonctionnement introduit dans la prise domestique, prêt à la charge.

**Batterie Peg Perego branchée**

- LUMIÈRE VERTE : batterie chargée
- LUMIÈRE ROUGE : batterie en cours de chargement

Le chargeur est équipé d'un dispositif de sécurité qui, en cas de températures internes élevées ou si avait lieu un court-circuit sur la batterie, fera intervenir un protecteur en empêchant un fort courant qui provoquerait la rupture de la batterie.

Dans ce cas, débrancher le chargeur de la prise électrique, éliminer la cause du court-circuit et tout rebrancher.

# DEUTSCH

**PEG PEREGO® bedankt sich für den Kauf dieses Produktes. Seit über 70 Jahren führt PEG PEREGO die Kinder spazieren. Als Neugeborene im Kinderwagen, dann im Kindersportwagen und später mit dem Trot- und Batterie-Spielfahrzeugen.**

**Entdecken Sie die komplette Produktreihe, die Neuheiten und weitere Informationen über die Welt von Peg Perego auf unserer Webseite**

[www.pegperego.com](http://www.pegperego.com)

**Peg Perego S.p.A.** ist ein Unternehmen mit einem von **TÜV Italia Srl** nach der ISO-Norm 9001 zertifizierten Qualitätsmanagementsystem. Die Zertifizierung gewährleistet Kunden und Verbrauchern Transparenz und Vertrauen hinsichtlich der Arbeitsweise des Unternehmens.

## WICHTIGE INFORMATIONEN

Bitte lesen Sie aufmerksam die Bedienungsanleitung durch, um sich mit dem Gebrauch des Modells vertraut zu machen und um Ihrem Kind den richtigen, sicheren und unterhaltsamen Umgang damit zeigen zu können. Bitte bewahren Sie das Handbuch auch für spätere Hinweise auf.

Stellen Sie bei einer Überlassung des Produkts an eine dritte Partei sicher, dass die Betriebsanleitung bei dem Produkt bleibt und mit ihm übergeben wird.

**ACHTUNG! Vor dem ersten Gebrauch die Batterie 10-15 Stunden lang aufladen.**

**ACHTUNG! Die Lithiumbatterie behält ihre maximale Leistung bis zu etwa 80% ihrer Gesamtkapazität bei. Nach Überschreiten dieser Grenze sinkt die Leistung rapide bis zur vollständigen Entladung.**

- 1 1/2 - 3 Jahre: nur im Modus FERNSTEUERUNG verwenden
- ab 3 Jahre: zwei Verwendungsmöglichkeiten: FERNSTEUERUNG oder HANDBETRIEB
- Zulässiges Gesamtgewicht 40 kg
- 1-sitziges Fahrzeug
- 1 wiederaufladbare Lithiumbatterie 12V 8Ah
- 2 angetriebene Räder
- 2 Motoren mit je 165 W

### FAHREN MIT FERNBEDIENUNG

- Geschwindigkeit im 1. Gang 1,5 km/h
- Geschwindigkeit im 2. Gang 3,2 km/h
- Geschwindigkeit im 3. Gang 6,6 km/h
- Höchstgeschwindigkeit im Rückwärtsgang 1,5 km/h

### FAHREN MIT HANDBETRIEB

- Geschwindigkeit im 1. Gang 3,3 km/h
- Geschwindigkeit im 2. Gang 6,8 km/h
- Höchstgeschwindigkeit im Rückwärtsgang 3,3 km/h

Das zulässige Gesamtgewicht von 40 kg darf nicht überschritten werden. Dieses Gewicht schließt sowohl die Fahrgäste, als auch eine etwaige Ladung mit ein.

Peg Perego behält sich das Recht vor, zu jedem beliebigen Zeitpunkt und aus technischen oder betrieblichen Gründen Abänderungen an den in dieser Ausgabe aufgeführten Modellen und technischen Daten vorzunehmen.

## KONFORMITÄTSERKLÄRUNG

Das Produkt trägt eine CE-Plakette, wurde unter Berücksichtigung der anwendbaren europäischen Normen entworfen und gebaut und ist für die Märkte derjenigen Länder bestimmt, die diesen Normen unterliegen.

### PRODUKTBEZEICHNUNG

John Deere RC TRACTOR

### IDENTIFIKATIONSKODE DES PRODUKTES

IGOR0117

### HINWEISE AUF GESETZLICHE BESTIMMUNGEN (Herkunft)

Directive on the safety of toys 2009/48/EC  
Standard EN 71-1 - 2 - 3  
Standard EN 62115  
General Product Safety Regulation (GPSR) (UE)  
2023/988

Directive regulates the electromagnetic compatibility of equipment 2014/30/UE  
Standard EN 55014-1 & EN55014-2  
Standard EN 55022  
Standard EN 61000

### Information:

Directive on WEEE - RAEE 2002/108/EC  
Regulation (EU) 2023/1542 concerning batteries  
Directive on RoHS 2011/65/UE - EN 50581:2012  
Reg. (CE) n.1907/2006 (Reach) allegato XVII-51 & 52  
phthalates in toys

Das Fahrzeug stimmt nicht mit den Richtlinien der Straßenverkehrsordnung überein und darf demnach nicht auf öffentlichen Straßen gefahren werden.

### KONFORMITÄTSERKLÄRUNG

Peg Perego S.p.A. erklärt auf eigene Verantwortung, dass der beschriebene Artikel internen Prüfungen unterzogen und gemäß der gültigen Bestimmungen von externen und unabhängigen Labors zugelassen wurde.

### DATUM UND ORT DER AUSSTELLUNG

Italien - 10. 07. 2025

Peg Perego S.p.A.  
Via A. De Gasperi, 50  
20862 - Arcore (MB) - ITALIA

## SICHERHEITSBESTIMMUNGEN

Unsere Spielwaren entsprechen den vorgesehenen Sicherheits-Erfordernissen für Spielzeug, die vom Rat der Europäischen Wirtschaftsgemeinschaft und von der „U.S. Consumer Toy Safety Specification“ festgelegt wurden. Darüber hinaus sind sie von zugelassenen Stellen für die Sicherheit von Spielzeug nach der EU-Richtlinie 2009/48/EG zertifiziert. Sie stimmen nicht mit den Richtlinien der Straßenverkehrsordnung überein und dürfen demnach nicht auf öffentlichen Straßen benutzt werden.

- **ACHTUNG.** Dieses Spielzeug ist aufgrund seiner Höchstgeschwindigkeit nicht für Kinder unter 18 Monaten geeignet.
- **ACHTUNG!** Aufgrund der funktionellen Gegebenheiten und der Größe ist das Fahrzeug für Kinder mit einem Alter von unter 18 Monaten nicht geeignet.
- **ACHTUNG.** Mit Schutzausrüstung zu benutzen. Nicht im Straßenverkehr zu verwenden.
- **ACHTUNG!** Dieses Spielzeug NIEMALS auf öffentlichen Straßen verwenden.
- **ACHTUNG!** Die Verwendung des Fahrzeugs auf öffentlichen Straßen oder neben offenen Gewässern, Poolanlagen oder in begrenzten Räumen kann zu Unfällen und in der Folge zu Verletzungen Ihres Kindes und/oder Dritter führen. Die Aufsicht eines Erwachsenen ist stets notwendig.
- Die Kinder müssen während der Benutzung des Fahrzeugs immer Schuhe tragen.
- Beim Betrieb des Fahrzeuges darauf achten, dass die Kinder weder Hände, Füße und andere Körperteile, noch Kleidungsstücke oder andere Gegenstände in die Nähe der sich bewegenden Teile bringen.
- Fahrzeugteile wie den Motor, die elektrische Anlage, die Tasten usw. nie mit Wasser in Berührung bringen.
- Benzin oder andere entflammable Stoffe nicht in der Nähe des Fahrzeuges benutzen.
- Das Kinderfahrzeug ist nur für die Benutzung durch ein Kind ausgelegt, sofern es nicht unter die Kategorie der zweisitzigen Fahrzeuge fällt.

## BESTIMMUNGEN RAEE (nur EU)

- Dieses Produkt wird am Ende seiner Lebensdauer als RAEE - Elektronikschrott - klassifiziert und muss demnach gemäß der vorgesehenen Mülltrennungsvorgaben entsorgt werden;
- Das zu entsorgende Produkt bei den dafür vorgesehenen Sammelstellen abliefern;
- Die in den elektrischen Komponenten dieses Produktes enthaltenen gefährlichen Substanzen stellen eine potenzielle Gefahr für die Gesundheit des Menschen und die Umwelt dar, sofern diese Produkte nicht vorschriftsmäßig entsorgt werden;
- Die durchgestrichene Tonne weist darauf hin, dass das Produkt der Mülltrennung unterliegt.



## ENTSORGUNG DER BATTERIE

- Leisten Sie Ihren Beitrag zum Umweltschutz.
- Die gebrauchte Batterie nicht mit dem Hausmüll entsorgen.
- Sie können dieses Produkt an einem geeigneten Sammelplatz für gebrauchte Batterien oder für Problemmüll anliefern, Informieren Sie sich bei Ihrer Gemeinde.



## HINWEISE ZU DEN 1,5 V/LR44-BATTERIEN

Das Laden der Batterien muss von Erwachsenen ausgeführt und überwacht werden. Kinder nicht mit den Batterien spielen lassen.

- Die Batterien dürfen nur von Erwachsenen ausgetauscht werden.
- Ausschließlich die vom Hersteller angegebene Batterieart benutzen.
- Die Batterien polrichtig +/- einsetzen
- Die Batterieklammern nicht kurzschließen: Explosions- und Brandgefahr.
- Die Batterien immer herausnehmen, wenn das Spielzeug über eine längere Zeit nicht benutzt wird.
- Die Batterien nicht in offene Flammen werfen.
- Batterien, die nicht wiederaufladbar sind, dürfen nicht an das Aufladegerät angeschlossen werden.
- Neue und gebrauchte Batterien nicht vermischen.
- Verbrauchte Batterien herausnehmen.
- Verbrauchte Batterien in den vorgesehenen Recycling-Behältern entsorgen.



## HINWEISE ZUR BATTERIE

Das Laden der Batterie darf nur von Erwachsenen ausgeführt und überwacht werden. Kinder nicht mit den Batterien spielen lassen.

### LADEN DER BATTERIE

- Die Batterie rechtzeitig laden, sobald das Fahrzeug an Geschwindigkeit verliert. Auf diese Weise verhindern Sie Schäden.
- Sollte das Fahrzeug längere Zeit unbenutzt bleiben, vergessen Sie nicht, die Batterie zu laden und sie aus dem Fahrzeug zu nehmen; das Neuladen mindestens alle drei Monate wiederholen.
- Die Batterie nicht im Ladegerät vergessen! Regelmäßig kontrollieren.
- Nur das mitgelieferte Ladegerät und die Original-PEG PEREGO-Batterien verwenden.
- Die Batterie ist versiegelt und erfordert keine Wartung.
- Den Stecker des Ladegeräts niemals am Kabel aus der Steckdose ziehen.
- Beim Bewegen des Spielzeugs niemals am Kabel des Ladegeräts ziehen.
- Das Kabel des Ladegeräts niemals abdecken, da dies zu einer Überwärmung führen könnte.
- Das Kabel und/oder die Batterie niemals auf eine heiße Oberfläche legen/stellen.
- Achten Sie beim Aufwickeln des Kabels darauf, dass es nicht beschädigt oder seine Funktionalität beeinträchtigt wird.

### ACHTUNG

- Bei längerer Nichtbenutzung sollte die Batterie an einem kühlen und trockenen Ort aufbewahrt werden, fern von Wärmequellen, direkter Sonneneinstrahlung und Feuchtigkeit. Es ist auch ratsam, extreme Temperaturen, sowohl zu heiße als

## REGELN FÜR EINE SICHERE FAHRT

Für die Sicherheit des Kindes: Bitte lesen und befolgen Sie die nachstehenden Anweisungen, bevor Sie das Fahrzeug benutzen.

- auch zu kalte, zu vermeiden.
- DIE BATTERIE ENTHÄLT KORROSIVE UND GIFTIGE STOFFE. NICHT BESCHÄDIGEN.
- Die Batterie enthält außerdem Elektrolyte auf Säurebasis.
- Keinen direkten Kontakt zwischen den Batteriefenden verursachen und starke Stöße vermeiden: Explosions- und Brandgefahr.
- Das Laden daher in gut gelüfteten Räumen vornehmen. Nicht in die Nähe von Wärmequellen und entflammaren Materialien bringen.
- Die leere Batterie ist aus dem Fahrzeug zu nehmen.
- Die Batterien sollten mit der Kleidung nicht in Berührung kommen; sie könnte beschädigt werden.
- Verwenden Sie ausschließlich empfohlene Batterien oder Akkus.
- **Im Falle des Verlusts oder der Beschädigung der Batterien und/oder des Batterieladegeräts ersetzen Sie diese durch miteinander kompatible Komponenten.**

### UNDICHTHE BATTERIEN

Schützen Sie Ihre Augen; vermeiden Sie jeden direkten Kontakt mit dem Elektrolyt. Schützen Sie Ihre Hände. Geben Sie die Batterie in eine Plastiktüte und entsorgen Sie die Batterie vorschriftsmäßig.

### IM FALLE EINER BERÜHRUNG DER HAUT ODER DER AUGEN MIT DEM ELEKTROLYT

Die betreffenden Bereiche mit reichlich fließendem Wasser waschen. Sofort den Arzt aufsuchen.

### VERSCHLUCKEN DES ELEKTROLYTS

Den Mund ausspülen und ausspucken. Sofort den Arzt aufsuchen.

## WARTUNG UND PFLEGE DES FAHRZEUGS

- Bringen Sie keine Gummibänder, Gummieinsätze oder sonstige Objekte an den Rädern des Fahrzeugs an. Funktionsweise und Sicherheit könnten dadurch beeinträchtigt werden. Der Hersteller haftet in keiner Weise für Schäden infolge einer unsachgemäßen Verwendung des Fahrzeugs und/oder der Manipulation eines oder mehrerer Bauteile und übernimmt keine Verantwortung für etwaige Unannehmlichkeiten.
- Das Fahrzeug nicht demontieren oder versuchen, es selbst zu reparieren. Wenden Sie sich dazu an einen von Peg Perego autorisierten Kundendienst.
- Das Spielzeug sollte nicht bei Temperaturen unter 0° aufbewahrt werden. Vor dem Gebrauch in eine Umgebungstemperatur von über 0° bringen, sonst könnten irreversible Schäden an Motoren und Batterien entstehen.
- Regelmäßig den Zustand des Fahrzeuges prüfen, vor allem die Elektroanlage, die Steckerverbindungen, die Schutzhauben und die Ladegeräte. Bei festgestellten Schäden dürfen das Elektrofahrzeug und das Ladegerät nicht mehr benutzt werden.
- Zur Durchführung der Reinigung, Wartung oder eines anderen Eingriffs am Spielzeug muss das Ladegerät immer vom Gerät getrennt werden.
- Für Reparaturen nur Original-PEG PEREGO-Ersatzteile verwenden.
- PEG PEREGO übernimmt keine Haftung, wenn die elektrische Anlage verändert worden ist.
- Die Batterien oder das Fahrzeug nicht in der Nähe von Wärmequellen wie Heizkörper, Kamine usw. abstellen.
- Das Fahrzeug vor Wasser, Regen, Schnee usw. schützen; sein Einsatz auf Sand oder Schlamm kann Schäden an den Tasten, dem Motor und dem Getriebe verursachen.
- Regelmäßig die beweglichen Teile wie Lager, Lenkrad usw. mit einem leichten Öl schmieren.
- Die Oberflächen des Fahrzeugs können mit einem feuchten Tuch und, wenn notwendig, mit nicht scheuernden Wasch- oder Spülmitteln gereinigt werden.
- Die Reinigung sollte ausschließlich durch Erwachsene erfolgen.
- Ohne vorherige Genehmigung seitens PEG PEREGO ist das Abmontieren der Fahrzeugmechanismen oder der Motoren untersagt.

## MONTAGEANWEISUNGEN

### ACHTUNG:

DIE MONTAGE DARF NUR VON ERWACHSENEN VORGENOMMEN WERDEN. BEIM AUSPACKEN DES FAHRZEUGES VORSICHT WALTEN LASSEN. ALLE SCHRAUBEN UND KLEINEN TEILE BEFINDEN SICH IN EINEM SÄCKCHEN IN DER VERPACKUNG. DIE BATTERIE KÖNNTE BEREITS IN DAS FAHRZEUG EINGESETZT WORDEN SEIN. Verwenden Sie das Spielzeug nicht, wenn es nach dem Öffnen der Verpackung beschädigt erscheint. Wenden Sie sich an Ihren Fachhändler oder kontaktieren Sie den Kundendienst. Achten Sie bei der Montage auf die Anwesenheit von Kindern, da die kleinen Teile (Gefahr des Verschluckens) und die Plastiktüten, in denen sie enthalten sind (Erstickungsgefahr) ein Risiko darstellen. Für die Montage des Spielzeugs werden ein Schlitz- und ein Sternschraubenzieher, ein Hammer und eine Zange benötigt.

## MONTAGE

- 1-2 • Lösen Sie die Schrauben, mit denen das Fahrgestell des Anhängers am Traktorboden befestigt ist und nehmen Sie ihn ab.
- 3 • Setzen Sie eine der vier selbstblockierenden Unterlegscheiben (2 Ersatzscheiben sind beigelegt) in das Endteil ein. ACHTUNG: Achten Sie darauf, dass die gezahnte Seite der Scheibe ins Innere des Endteils gerichtet ist.
- 4 • Entnehmen Sie die Achse aus der Verpackung. Nehmen Sie die Schutzkappen ab. Schlagen Sie die Achse zum Befestigen mit einem Hammer bis auf den Boden in das Endstück ein; entfernen Sie anschließend das Endstück.
- 5 • Stecken Sie die Komponenten in folgender Reihenfolge auf die Achse: Distanzscheibe, Felge, Rad, anderes Rad, Felge, Distanzscheibe. ACHTUNG: Stellen Sie sicher, dass die Räder korrekt aufgesteckt sind, also mit den Radkappen nach außen gerichtet.
- 6 • Setzen Sie eine selbstblockierende Unterlegscheibe in das Endstück ein, stecken Sie die bestückte Achse auf und klopfen Sie sie bis zum Anschlag ein.
- 7 • Stecken Sie die Achse mit Rädern und Scheiben mit Druck auf das Fahrgestell des Anhängers.
- 8 • Stecken Sie den roten Riegel durch die Anhängerkupplung.
- 9 • Entfernen Sie die 5 Schutzkappen von der Unterseite des Anhängerbodens.
- 10 • Befestigen Sie das zuvor montierte Fahrgestell mit Druck am Anhängerboden, wie in der Abbildung dargestellt.
- 11 • Setzen Sie die 3 Seitenteile des Hängers zusammen. Achten Sie dabei darauf, dass die Seiten mit der Holzimitation nach außen zeigen.
- 12 • Stecken Sie die zusammengesetzten Teile in die dafür vorgesehenen Löcher auf der Ladefläche des Hängers.
- 13 • Stecken Sie die 2 Nietenabdeckungen auf die Anhängerräder (Achtung, der Lieferumfang umfasst 6 Nietenabdeckungen, die übrigen 4 werden an den Traktorrädern befestigt).
- 14 • Befestigen Sie das grüne Gegengewicht an der Vorderseite des Traktorrahmens. Stecken Sie den unter Teil des Gegengewichts auf die dafür vorgesehenen Stifte am Rahmen.
- 15 • Befestigen Sie das Gegengewicht mit den zwei Schrauben (a).
- 16 • Stecken Sie die 2 seitlichen Einsätze der Motorhaube in die entsprechenden Aussparungen des Rahmens, wie in der Abbildung gezeigt.
- 17 • Montieren Sie die Motorhaube, indem Sie das Scharnier in seinen Sitz am Fahrzeugrahmen (1) einsetzen und fixieren Sie sie mit der mitgelieferten Schraube (2) (b). Klappen Sie die Motorhaube zu und verschließen Sie sie durch Verriegelung des Sicherungsverchlusses mit Hilfe eines Geldstücks (3).
- 18 • Setzen Sie die zwei mittleren Lichter mit Druck ein. Achten Sie dabei auf die Ausrichtung der drei Orientierungszahnungen.
- 19 • Setzen Sie die zwei äußeren Lichter ein. Achten Sie auch hierbei auf die Ausrichtung der Orientierungszahnungen. Achtung! Die mittleren und äußeren Lichter sind nicht identisch. Vergewissern Sie sich, dass Ausrichtung und Form übereinstimmen, bevor Sie die Kunststoffteile festdrücken.
- 20 • Stecken Sie mit Druck die Seitenteile in den Rahmen.
- 21 • Lösen Sie die Schraubknöpfe an der Unterseite des Sitzes.
- 22 • Richten Sie den Sitz an den Öffnungen in der Sitzhalterung aus.
- 23 • Der Sitz kann entsprechend der Größe des

## PROBLEME?

### DAS FAHRZEUG FUNKTIONIERT NICHT?

- Die korrekte Verbindung der Kabel unter dem Gaspedal überprüfen.
- Die Funktionstüchtigkeit der Drucktaste des Gaspedals kontrollieren und diese bei Bedarf ersetzen.
- Prüfen, ob die Batterie mit der elektrischen Anlage verbunden ist.

### DAS FAHRZEUG LÄUFT LANGSAM?

- Die Batterien laden. Sollte die Schwierigkeit auch bei aufgeladenen Batterien bestehen, diese und das Ladegerät von einer Kundendienststelle kontrollieren lassen.

## KUNDENDIENST

PEG PEREGO bietet Hilfestellung nach dem Verkauf, direkt oder über das Netz der zugelassenen Kundendienststellen für etwaige Reparaturen oder Ersatzleistungen und die Bereitstellung von Originalersatzteilen an.

Die Kontaktadressen der Kundendienstzentren finden Sie auf unserer Website:  
<http://www.pegperego.com>

Bei Mitteilungen an den Händler müssen Sie die Seriennummer des Artikels angeben. Die Seriennummer finden Sie in der letzten Abbildung in diesem Handbuch.

Kindes auf 2 Positionen eingestellt werden (siehe Abbildung).

- 24 • Drehen Sie nach der Positionierung des Sitzes die 2 Schraubknöpfe wieder ein.
- 25 • Stecken Sie die vorderen Verbindungsstücke der Sitzhalterung in die Öffnungen im Rahmen.
- 26 • Positionieren Sie den Sitzunterbau auf der Karosserie des Traktors neu und schrauben Sie ihn mit den 2 mitgelieferten Schrauben (c) fest.
- 27 • Haken Sie zunächst die untere, dann die obere Kante der Rücklichter ein.
- 28 • Befestigen Sie die zwei Abdeckungen an den c-förmigen Öffnungen links und rechts auf den hinteren Schutzblechen.
- 29 • Zum Einsetzen der zwei 1,5 Volt AA-Batterien in das Radio öffnen Sie die Klappe an der Rückseite des Armaturenbretts (siehe Abbildung).
- 30 • Zum Einbau des Radios stecken Sie die zwei Haken unterhalb der Lenkradstange in den Rahmen und befestigen das Radio mit einer Schraube (d), wie in der Abbildung dargestellt.
- 31 • Setzen Sie die Nutmutter an der Unterseite des Lenkrades sowie den Zapfen an und drücken Sie beides fest.
- 32 • Schieben Sie die Lenkradstange vom Traktorboden her durch die Oberseite des Rahmens.
- 33 • Halten Sie die Lenkradstange in dieser Position und stecken Sie das Lenkrad auf.
- 34 • Befestigen Sie das Lenkrad mit der mitgelieferten Schraube und Mutter (e). Achten Sie dabei darauf, dass die Schraube in die runde, die Mutter in die sechseckige Öffnung eingesetzt wird.
- 35/6 • Setzen Sie das Auspuffrohr in die Halterung. Achten Sie dabei auf die Rückseite. Schrauben Sie es mit der dafür vorgesehenen langen Schraube fest (f).
- 37 • Gehen Sie zum Einhängen des Anhängers am Traktor wie folgt vor: Stecken Sie den Haken des Anhängers in die Öffnung an der Rückseite des Traktors und drehen Sie den Haken (siehe Abb. 38).
- 38 • •Position 1: Der Anhänger kann abgenommen werden. Position 2: Der Anhänger ist blockiert. ACHTUNG: Der Anhänger ist für Lasten bis zu 10 kg ausgelegt.
- 39 • Entriegeln Sie die Motorhaube, indem Sie den Sicherungsverschluss mit einem Geldstück aufdrehen und die Motorhaube 90° weit aufklappen.
- 40 • Verbinden Sie den Stecker der Batterie mit dem der Elektroanlage.
- 41 • Schließen Sie die Motorhaube, indem Sie sie zum Zuklappen um 90° drehen und den Sicherungsverschluss mit einem Geldstück zudrehen.

## EIGENSCHAFTEN UND GEBRAUCH DES FAHRZEUGS

### FAHRMODUS MIT FERNBEDIENUNG

**HINWEIS:** DIE FERNBEDIENUNG DARF NUR VON ERWACHSENEN BENUTZT WERDEN.

**HINWEIS:** DIE FERNBEDIENUNG IST KEIN SPIELZEUG: AUSSERHALB DER REICHWEITE VON KINDERN AUFBEWAHREN!

**HINWEIS:** DIE FERNBEDIENUNG DARF KEINESFALLS ALS SICHERHEITSVORRICHTUNG ANGESEHEN WERDEN UND KANN DAHER WEDER DIE ÜBERWACHUNG DURCH EINEN ERWACHSENEN, NOCH DIE NOTWENDIGKEIT, SICH IN GEFAHRSITUATIONEN IN DER NÄHE DES SPIELZEUGS ZU BEFINDEN, ERSETZEN.

- Legen Sie 2 Batterien vom Typ AAA mit 1,5 V in die Fernsteuerung ein (separat zu erwerben).
  - Vergewissern Sie sich, dass der Wahlschalter im Batteriefach des Fahrzeugs auf dem Modus FAHREN MIT FERNSTEUERUNG („RC“) steht – Abb. 45.
- 42 • Halten Sie die Taste „M“ an der Fernsteuerung für 2-4 Sekunden gedrückt, die Kontrollleuchte blinkt. Drücken Sie die EIN/AUS-TASTE neben dem Schalthebel, um das Fahrzeug einzuschalten (die Taste leuchtet auf). Die Kontrollleuchte an der Fernsteuerung hört zu blinken auf und leuchtet durchgehend, wenn die Frequenz erfolgreich zugeordnet wurde. Wenn die Frequenzverbindung fehlschlägt und die Kontrollleuchten blinken, entfernen Sie die Batterien aus der Fernsteuerung und wiederholen die zuvor beschriebenen Schritte (dieses Vorgehen ist nur bei der ersten Verwendung oder nach dem Austausch der Batterien sowohl des Fahrzeugs als auch der Fernsteuerung erforderlich).
  - Nach 10 Sekunden Inaktivität der Fernsteuerung schaltet sich die Kontrollleuchte ab und wechselt in den Energiesparmodus.
- 43 • **Beschreibung der Fernsteuerungstasten**
    - Pfeiltasten: geben die Bewegungsrichtung an

- Taste „S“: Wahlschalter für die 3 Gänge, wiederholt drücken, um den gewünschten Gang auszuwählen.
  - Taste „P“: Notbremse, drücken, um das Fahrzeug anzuhalten, nochmals drücken, um ein Weiterfahren zu ermöglichen.
- 44 • **SICHERHEITSGURT.** Stellen Sie den Sicherheitsgurt auf die Größe Ihres Kindes ein. Um den Sicherheitsgurt zu öffnen, müssen Sie seitlich die Verriegelung zusammendrücken und ziehen.

### FAHRMODUS IM HANDBETRIEB

- 45 • Um vom Modus FAHREN MIT FERNSTEUERUNG in den Modus FAHREN IM HANDBETRIEB zu gelangen, schalten Sie den Wahlschalter auf „MANUAL“. In diesem Zustand kann das Fahrzeug nur im Modus HANDBETRIEB genutzt werden.
- 46 • **SCHALTHEBEL.** Das Fahrzeug kann mit 3 Geschwindigkeiten fahren. ACHTUNG: Geliefert wird das Fahrzeug mit einer Einstellung für das Fahren im 1. Gang sowie im Rückwärtsgang. Um den 2. Gang zu nutzen, gehen Sie wie in Punkt 47 beschrieben vor.
- 47 • Lösen Sie die Schrauben der Sperre für den 2. Gang (Abb. A). Drehen Sie die Sperre in die nächste Position (Abb. B). Schrauben Sie sie fest. Es können nun alle Gänge genutzt werden.
- 48 • **GASPEDAL/ELEKTRISCHE BREMSE.** Wenn der Fuß vom Gaspedal genommen wird, setzt automatisch die Funktion der Bremse ein.
- 49 • **FM-RADIO.**
  - A - drehen Sie den Knopf zum Ein- und Ausschalten und zur Lautstärkeeinstellung
  - B - RESET-Taste für die Radiosender
  - C - Taste zur Auswahl des nächsten RadiosendersBITTE BEACHTEN: Im Radio bleibt der zuletzt eingestellte Radiosender gespeichert.

### AUSWECHSELN DER BATTERIE

ACHTUNG: DIE ZEICHNUNGEN DER BATTERIEN SIND NUR BEISPIELE. IHRE BATTERIE KANN SICH VON DEM DARGESTELLTEN MODELL UNTERSCHIEDEN. DAS HAT JEDOCH KEINEN EINFLUSS AUF DIE DARGESTELLTEN AUSTAUSCH- UND LADESEQUENZEN.

- 50 • Das Batteriefach öffnen, wie vorstehend beschrieben. Die Spannungsanschlüsse der Batterie trennen.
- 51 • Die zwei Schrauben der Batteriehalterung lösen und diese herausnehmen, wie in der Abbildung gezeigt. Die Batterie herausnehmen.
- 52 • Wenn Sie eine Batterie Peg Perego mit 12V/12Ah besitzen oder erworben haben, muss der Abstandhalter aus Kunststoff (A) von der Batteriehalterung abgezogen werden.
- 53 • Die neue Batterie mit der Batteriehalterung positionieren. Hierzu die Batteriehalterung seitlich in die Aussparungen an den Motortrappen einführen und mit den zwei Schrauben fixieren.
- 54 • Die Stecker der Batterie und der Elektrik verbinden. Die Motorhaube schließen und mit dem Haken sichern, wie vorstehend beschrieben.

### LADEN DER BATTERIE

ACHTUNG: DAS LADEN DER BATTERIE UND SÄMTLICHE ARBEITEN AN DER ELEKTRISCHEN ANLAGE DÜRFEN NUR VON ERWACHSENEN AUSGEFÜHRT WERDEN. DIE BATTERIE KANN BEIM AUFLADEN AUCH IM SPIELZEUG GELASSEN WERDEN.

**ACHTUNG! Laden Sie den Akku vollständig auf, bevor Sie das Spielzeug verwenden.**

- Nach jedem Gebrauch oder mindestens alle 3 Monate, die Lithiumbatterie aufladen.
- 55 • Den Netzstecker des Batterieladegeräts an eine Hausnetzsteckdose anschließen, wie in der beigefügten Anleitung beschrieben. Den Stecker B mit dem Anschluss C am Batterieladegerät verbinden. Nach dem Ladevorgang das Batterieladegerät aus der Netzsteckdose ziehen und anschließend den Anschluss C vom Stecker B trennen.
  - 56 • Den Stecker B bis zum Anschlag in den Anschluss A schieben. Die Batteriehalterung anbringen. Nach jedem Eingriff bitte daran denken, das Batteriefach wieder zu schließen und zu sichern.

## Anleitung zur Verwendung des Ladegeräts

### ACHTUNG

- 1 • Nur mit Lithiumbatterien benutzen, die von PEG PEREGO geliefert wurden.
- 2 • Niemals mit nicht wiederaufladbaren Batterien benutzen. **Es besteht Explosionsgefahr.**
- 3 • Das Gerät darf nur von Erwachsenen betrieben werden. **Es ist kein Spielzeug.** Es ist nicht für den Gebrauch durch körperlich behinderte Menschen vorgesehen, in diesem Fall muss eine Aufsichtsperson anwesend sein, die den korrekten Gebrauch garantiert.
- 4 • Nicht zu verwenden im Falle von beschädigtem Gehäuse, Kabel oder Verbinder.
- 5 • Die Batterie nur in einem ausreichend belüfteten Raum laden.
- 6 • Den Stecker nicht am Kabel herausziehen, sondern den Stecker beim Herausziehen festhalten.
- 7 • Das Fahrzeug auf Rädern nicht durch Ziehen am Kabel des Batterieladegeräts bewegen.
- 8 • Das Kabel nicht abdecken, um ein Überhitzen zu vermeiden, und es nicht mit warmen Flächen in Berührung kommen lassen.
- 9 • Das Ausgangskabel immer vorsichtig aufwickeln, damit es nicht beschädigt wird.
- 10 • Beschädigte Ladegeräte dürfen nicht gebraucht werden, bis sie repariert worden sind.
- 11 • Das Produkt enthält Elemente, die als umweltschädlich gelten. Nach Ablauf der Lebensdauer dieser Elemente oder des ganzen Produktes muss die Entsorgung gemäß den jeweiligen national gültigen Vorschriften des Landes erfolgen, in dem das Produkt verwendet wird.
- 12 • Vergewissern Sie sich vor dem Einsatz des Batterieladegeräts, dass es mit dem für das jeweilige Land, in dem Sie es zu verwenden beabsichtigen, passenden Netzstecker ausgestattet ist.
- 13 • Stellen Sie sicher, dass keine Kinder mit dem Batterieladegerät spielen, ES IST KEIN SPIELZEUG.

### LED-ANZEIGEN

**Batterie von Peg Perego ist NICHT angeschlossen**

- GRÜNES LICHT: Funktionierendes Ladegerät an die Haushaltssteckdose angeschlossen, bereit zum Aufladen.

**Batterie von Peg Perego ist angeschlossen**

- GRÜNES LICHT: Batterie geladen
- ROTES LICHT: Batterie wird aufgeladen

Das Ladegerät ist mit einer thermischen Sicherung gegen Kurzschluss bzw. Überhitzung ausgerüstet: Im Falle hoher Innentemperaturen oder eines Kurzschlusses oder einer Überladung der Batterie unterbricht eine Automatik-Funktion den Stromkreis und verhindert somit die Beschädigung des Ladegeräts selbst.

Im Falle einer Störung zuerst das Ladegerät von der Haushaltssteckdose trennen, die Ursache des Kurzschlusses beseitigen und die Verbindung wieder herstellen.

**PEG PEREGO® le agradece que haya elegido este producto. Hace más de 70 años que PEG PEREGO lleva a pasear a los niños. Al nacer, con sus cochecitos, después con los coches de paseo y, posteriormente, con los juguetes de pedal y batería.**

**Descubre la gama completa de los productos, las novedades y otras informaciones acerca del manual Peg Perego en nuestra página Web.**

[www.pegperego.com](http://www.pegperego.com)

**Peg Perego S.p.A.** es una empresa con sistema de gestión de calidad certificado por **TÜV Italia Srl** conforme a la norma ISO 9001. Esta certificación ofrece a clientes y consumidores garantía de transparencia y confianza en el modo de trabajar de la empresa.

## INFORMACIONES IMPORTANTES

Lea atentamente este manual de instrucciones para familiarizarse con el uso del modelo y enseñarle a su niño un modo de conducir correcto, seguro y divertido. Conserve después el manual para cualquier consulta futura.

En caso de cesión del producto a terceros, asegurarse de incluir el manual de instrucciones con el producto.

**¡ATENCIÓN! Antes del primer uso, cargue la batería durante 10-15 horas.**

**¡ATENCIÓN! La batería de litio mantiene su máximo rendimiento hasta aproximadamente el 80% de su capacidad total. Superado este límite, el rendimiento disminuye rápidamente hasta el agotamiento completo de la carga.**

- Años 1 1/2 -3 : utilizar solo en modo CONTROL REMOTO
- Años 3+ : dos modos de uso CONTROL REMOTO o MANUAL
- Peso máximo permitido 40 kg
- Vehículo de 1 plaza
- 1 Batería recargable de 12V 8Ah de litio
- 2 ruedas motrices
- 2 motores de 165 W

### CONDUCCIÓN CON CONTROL REMOTO

- Velocidad en 1ª marcha 1,5 km/h
- Velocidad en 2ª marcha 3,2 km/h
- Velocidad en 3ª marcha 6,6 km/h
- Velocidad marcha atrás 1,5 km/h

### CONDUCCIÓN MANUAL

- Velocidad en 1ª marcha 3,3 km/h
- Velocidad en 2ª marcha 6,8 km/h
- Velocidad marcha atrás 3,3 km

No superar el peso máximo total permitido de 40 kg. Dicho límite se refiere a los ocupantes más la carga.

Peg Perego podrá modificar en cualquier momento los modelos descritos en este folleto, por razones técnicas o comerciales.

## DECLARACIÓN DE CONFORMIDAD

Producto con marca CE, diseñado y homologado respetando las directivas comunitarias pertinentes, destinado a los mercados y países que aplican y adaptan dichas normas.

### DENOMINACIÓN DEL PRODUCTO

John Deere RC TRACTOR

### CÓDIGO DE IDENTIFICACIÓN DEL PRODUCTO

IGOR0117

### NORMATIVAS de REFERENCIA (origen)

Directive on the safety of toys 2009/48/EC  
Standard EN 71-1 - 2 - 3

Standard EN 62115

General Product Safety Regulation (GPSR) (UE)  
2023/988

Directive regulates the electromagnetic compatibility of equipment 2014/30/UE

Standard EN 55014-1 & EN55014-2

Standard EN 55022

Standard EN 61000

Information:

Directive on WEEE - RAEE 2003/108/EC

Regulation (EU) 2023/1542 concerning batteries

Directive on RoHS 2011/65/UE - EN 50581:2012

Reg. (CE) n.1907/2006 (Reach) allegato XVII-51 & 52  
phthalates in toys

No cumple con las disposiciones de las normas de circulación por carreteras, por tanto no puede circular por vías públicas.

### DECLARACIÓN DE CONFORMIDAD

Peg Perego S.p.A. reconoce bajo su propia responsabilidad que el presente artículo ha sido sometido a ensayos internos y se ha homologado conforme a las normas vigentes en laboratorios externos e independientes.

### FECHA Y LUGAR DE EXPEDICIÓN

Italia - 10.07.2025

Peg Perego S.p.A.  
via A. De Gasperi, 50  
20862 - Arcore (MB) - ITALIA

## NORMAS DE SEGURIDAD

Nuestros juguetes respetan los requisitos de seguridad previstos por el Consejo de la CEE (cumple con las normas europeas de seguridad para juguetes), por el "U.S. Consumer Toy Safety Specification". Están también certificados por entidades de evaluación de la seguridad de los juguetes de conformidad con la Directiva 2009/48/CE. No cumplen con las disposiciones de las normas de circulación por carreteras, por tanto no pueden circular por vías públicas.

- **¡ADVERTENCIA!** : No adecuado para niños con una edad inferior a los 18 meses debido a su velocidad máxima.
- **¡ATENCIÓN!** No apto para niños menores de 18 meses por sus características funcionales y dimensiones.
- **ADVERTENCIA.** Conviene utilizar equipo de protección. No utilizar en lugares con tráfico.
- **¡ATENCIÓN!** NO USAR NUNCA el juguete en calzadas públicas.
- **¡ATENCIÓN!** El uso del vehículo en vías públicas o en proximidades de cursos de agua o de piscinas o en espacios reducidos podría ocasionar el riesgo de sufrir lesiones a los usuarios y/o a terceros. La supervisión de un adulto es siempre necesaria.
- Los niños deben usar siempre zapatos durante el uso del vehículo.
- Cuando el vehículo está funcionando, prestar atención para que los niños no metan las manos, los pies u otras partes del cuerpo cerca de las partes en movimiento.
- No mojar nunca los componentes eléctricos del vehículo como motores, cableado, botones...
- No usar gasolina u otras sustancias inflamables cerca del vehículo.
- El vehículo debe ser usado únicamente por un niño, siempre que no se incluya en la categoría de vehículos con 2 plazas.

### DIRECTIVA RAEE (sólo UE)

- Este producto representa al final de su vida un residuo clasificado RAEE y, por tanto, no debe

- eliminarse como residuo urbano, pero sí está sujeto a la recogida diferenciada;
- Entregar el residuo en las correspondientes islas ecológicas puestas a disposición;
- La presencia de sustancias peligrosas contenidas en los componentes eléctricos de este producto constituyen una fuente de peligro potencial para la salud humana y para el ambiente si los productos no se eliminan correctamente;
- El contenedor tachado indica que el producto está sujeto a la recogida diferenciada.



### ELIMINACIÓN DE LA BATERÍA

- Contribuya a la protección del medio ambiente
- La batería usada no se elimina con los residuos domésticos.
- Pueden depositarla en un centro de recogida de baterías usadas o de eliminación de residuos especiales. Infórmese en su ayuntamiento.



### ADVERTENCIA PILAS LR44 -1,5 V

- La colocación de las pilas debe ser efectuada y supervisada sólo por personas adultas. No deje que los niños jueguen con las pilas.
- Las pilas deben ser sustituidas por un adulto.
- Utilizar sólo el tipo de pilas indicado por el fabricante.
- Respetar la polaridad +/-
- No poner en contacto las pilas con partes metálicas: riesgo de incendio o explosión.
- Retirar siempre las pilas cuando el juguete no sea utilizado durante un largo periodo.
- No arrojar las pilas en el fuego.
- No intentar cargar nunca las pilas si no son recargables.
- No mezclar pilas viejas y nuevas.
- Quitar las pilas descargadas del vehículo.
- Tirar la pila descargada en los contenedores correspondientes para reciclaje de pilas usadas.



## ADVERTENCIA BATERÍA

La recarga de la batería debe ser efectuada y supervisada por personas adultas. No deje que los niños jueguen con la batería.

### RECARGA DE LA BATERÍA

- Recargar la batería a tiempo, apenas el vehículo pierda velocidad. De este modo se evitarán daños.
- Si el vehículo se queda sin usarlo por largo tiempo, recordar recargar la batería y mantenerla desconectada de la instalación. Repetir la operación de recarga al menos cada tres meses.
- ¡No olvidar la batería si se está cargando! Controlarla periódicamente.
- Usar sólo el cargador puesto a disposición y la batería original PEG PEREGO.
- La batería está sellada y no necesita mantenimiento
- No desenchufar el cargador de baterías de la toma de corriente tirando del cable.
- No se debe mover el juguete tirando del cable del cargador de baterías.
- No cubrir el cable del cargador de baterías, pues podría sobrecalentarse.
- No apoyar el cable y/o la batería sobre superficies calientes.
- Prestar atención a dónde y cómo se enrolla el cable, para no estropearlo ni comprometer su buen funcionamiento.

### ATENCIÓN

- En caso de un período prolongado de inactividad, la batería debe guardarse en un lugar fresco y seco, lejos de fuentes de calor, luz solar directa y humedad. También es aconsejable evitar temperaturas extremas, tanto demasiado cálidas como demasiado frías.
- LA BATERÍA CONTIENE SUSTANCIAS TÓXICAS CORROSIVAS. NO DEBE MANIPULARSE.
- La batería contiene electrolitos de base ácida.
- Evitar el contacto directo entre los terminales de la batería y golpes fuertes: riesgo de explosión o incendio.
- Recargarla en un lugar bien ventilado, lejos de fuentes de calor y materiales inflamables.
- La batería agotada debe sacarse del vehículo.
- No colocar la batería sobre prendas, pues se podrían dañar.
- Utilizar únicamente baterías o acumuladores del

tipo recomendado.

- **En caso de pérdida o daño de las baterías y/o del cargador de baterías, reemplácelos con componentes que sean compatibles entre sí.**

#### SI HAY UNA PÉRDIDA

Protegerse los ojos. Evitar el contacto directo con el electrolito. Proteger las manos.

Poner la batería en una bolsa de plástico y seguir las instrucciones para la eliminación de baterías.

#### SI PIEL Y OJOS ENTRAN EN CONTACTO CON EL ELECTROLITO

Lavar abundantemente la parte afectada con agua. Consultar un médico inmediatamente.

#### SI SE INGIERE ELECTROLITO

Enjuagar la boca y escupir.

Consultar un médico inmediatamente.

### MANTENIMIENTO Y CUIDADOS DEL VEHICULO

- No aplicar a las ruedas del vehículo bandas o añadidos de goma, ni cualquier otro tipo de objetos. Su buen funcionamiento y la seguridad podrían verse comprometidos. El fabricante se exime de toda responsabilidad en relación con el uso indebido del vehículo y/o con la alteración de una o varias partes del mismo y no se hace responsable de cualquier inconveniente que pudiera manifestarse.
- No desmontar ni tratar de reparar el vehículo solos. Contactar con un centro de asistencia Peg Perego autorizado.
- No es aconsejable dejar el juguete en ambientes con temperaturas por debajo del cero. Si no se usa el juguete en un ambiente con una temperatura por encima del cero, podrán producirse daños irreversibles en los motores y en las baterías.
- Controlar periódicamente el estado del vehículo, en especial la instalación eléctrica, las conexiones de las clavijas, las caperuzas de protección y el cargador. En caso de defectos comprobados, el vehículo eléctrico y el cargador no deben utilizarse.
- En caso de limpieza, mantenimiento o cualquier intervención en el juguete, es necesario desconectar del artículo el cargador de baterías.
- Para las reparaciones, utilizar sólo piezas de repuesto originales PEG PEREGO.
- PEG PEREGO no se asume ninguna responsabilidad en caso de uso indebido de la instalación eléctrica.
- No dejar las baterías o el vehículo cerca de fuentes de calor como radiadores, chimeneas...
- Proteger el vehículo contra el agua, la lluvia, la nieve... No use el vehículo sobre arena o barro, pues podría causar daños a los botones, motores y reductores.
- Lubricar periódicamente (con aceite ligero) las partes móviles como cojinetes, dirección...
- Las superficies del vehículo deben limpiarse con un paño húmedo y, si es necesario, con productos no abrasivos de uso doméstico.
- Las operaciones de limpieza siempre deben realizarse por personas adultas.
- No desmontar nunca los dispositivos del vehículo o los motores, sin la autorización de PEG PEREGO.

### REGLAS PARA UNA CONDUCCIÓN SEGURA

Para la seguridad del niño: antes de accionar el vehículo, leer y seguir atentamente las siguientes instrucciones.

- Enseñar a su niño el uso correcto del vehículo para una conducción segura y divertida.
- El juguete debe utilizarse con precaución, ya que requiere gran habilidad, evitando caídas o colisiones que provoquen lesiones al usuario o a tercero.
- Antes de partir, comprobar que el recorrido esté libre de personas o cosas.
- Conducir con las manos sobre el volante/manubrio y mirar siempre el camino.
- Frenar a tiempo para evitar choques.

**¡ATENCIÓN!** El artículo está dotado de un sistema de freno que es necesario que el adulto enseñe idóneamente al niño.

#### 2ª MARCHA (si presente)

Inicialmente se aconseja utilizar la 1ª marcha. Antes de pasar a la 2ª marcha, cerciorarse de que el niño haya aprendido a usar correctamente el volante/manubrio, la 1ª marcha, el freno y haya adquirido familiaridad con el vehículo.

#### ¡ATENCIÓN!

- Controlar que todos los remaches/las tuercas de fijación de las ruedas estén firmes.

- Si el vehículo funciona en condiciones de sobrecarga, por ejemplo sobre arena blanda, barro o terrenos muy accidentados, el interruptor de sobrecarga desconectará inmediatamente la potencia. Después de algunos segundos, se reanudará el suministro de corriente.

**DIVERTIMIENTO SIN INTERRUPCIÓN:** Hay un set de baterías recargadas de repuesto puesto a disposición y listo para su uso.

### ¿PROBLEMAS?

#### ¿EL VEHÍCULO NO FUNCIONA?

- Controlar que la batería esté conectada a la pastilla del acelerador.
- Controlar el botón del acelerador y, eventualmente, sustituirlo.
- Controlar que la batería esté conectada a la instalación eléctrica.

#### ¿EL VEHÍCULO PIERDE POTENCIA?

- Recargar la batería. Si después de haberla recargado el problema persiste, controlar la batería y el cargador en un centro de asistencia.

### SERVICIO DE ASISTENCIA

PEG PEREGO ofrece un servicio de asistencia post-venta, directa o a través de una red de centros de asistencia autorizados para eventuales reparaciones o sustituciones y venta de repuestos originales.

Para contactar con un centro de asistencia, visite nuestra web <http://www.pegperego.com>

Para cualquier notificación, es indispensable disponer del número de serie del artículo. Para identificar el número de serie, ver la última ilustración de este manual.

### INSTRUCCIONES DE MONTAJE

#### ATENCIÓN

**LAS OPERACIONES DE MONTAJE DEBEN SER REALIZADAS ÚNICAMENTE POR PERSONAS ADULTAS. PRESTAR ATENCIÓN AL SACARSE EL VEHÍCULO DEL EMBALAJE.**

**TODOS LOS TORNILLOS Y LAS PIEZAS PEQUEÑAS SE ENCUENTRAN EN UNA BOLSA DENTRO DEL EMBALAJE.**

**LA BATERÍA PODRÍA ESTAR INTRODUCIDA EN EL ARTÍCULO.**

No utilizar el juguete si se notan desperfectos al abrir el embalaje. Acudir al punto de venta o llamar al centro de asistencia.

Prestar atención si hay niños durante la operación de montaje, ya que existen riesgos debidos a la presencia de piezas pequeñas (peligro de ingestión) y de las bolsitas de plástico que las contienen (peligro de asfixia). Para el montaje del juguete, es necesario utilizar un destornillador plano, un destornillador de estrella, un martillo y unos alicates.

### MONTAJE

- 1-2 • Destornillar y quitar del tractor el fondo del remolque.
- 3 • Meter una de las 4 arandelas autobloqueantes (2 son de repuesto) en la herramienta que se entrega. **ATENCIÓN:** las lengüetas de la arandela autobloqueante tienen que estar hacia el interior de la herramienta.
- 4 • Quitar el eje del embalaje. Quitar los tapones de protección del eje. Meter el eje golpeando con un martillo en la herramienta hasta el fondo; quitar luego la herramienta.
- 5 • Introducir los componentes en el eje en este orden: arandela separadora, llanta, rueda, otra rueda, llanta, arandela separadora. **ATENCIÓN:** comprobar que las ruedas se hayan introducido en la dirección correcta, es decir, con el tapacubos vuelto hacia el exterior.
- 6 • Colocar una arandela autobloqueante en la herramienta, meter el eje preparado y golpear hasta el fondo.
- 7 • Presionando, meter el grupo de ruedas en la base del remolque.
- 8 • Meter el pivote rojo en el extremo del remolque.
- 9 • Quitar los 5 tapones de protección del fondo del cajón.
- 10 • Enganchar el fondo del remolque (preparado con anterioridad) sobre el cajón presionando como

indica la figura.

- 11 • Montar los 3 lados del remolque colocando las partes que reproducen el efecto madera hacia el exterior.
- 12 • Colocar las partes montadas en el fondo del remolque encajándolas en los orificios correspondientes.
- 13 • Aplicar los 2 cubre-pernos a las ruedas del remolque (**Atención**, en el embalaje hay 6 cubre-pernos; los otros 4 son para aplicar a las ruedas del tractor).
- 14 • Poner el contrapeso verde en el chasis negro; las clavijas del chasis pasarán a través de los orificios del contrapeso. Apretar los costados inferiores del contrapeso en el chasis para bloquearlo.
- 15 • Sujetar con dos tornillos (**a**).
- 16 • Introducir las 2 piezas laterales del capó en las ranuras correspondientes del chasis, como muestra la figura.
- 17 • Montar el capó introduciendo la bisagra en el asiento correspondiente del chasis (**1**) y fijarlo con el tornillo suministrado (**2**) (**b**). Girar el capó para cerrarlo y girar el pasador negro con una moneda para bloquearlo (**3**).
- 18 • Introducir a presión las 2 luces iguales centrales, prestando atención a las 3 ranuras de cada una.
- 19 • Montar las 2 luces laterales restantes. ¡Atención! Las 2 luces no son iguales: controlar el sentido de introducción en las ranuras.
- 20 • Enganchar a presión las piezas laterales al chasis.
- 21 • Desenroscar los botones esféricos que hay en el fondo del asiento.
- 22 • Colocar el asiento de manera que corresponda con los orificios del soporte del asiento.
- 23 • El asiento se puede regular en 2 posiciones según la altura del niño (véase la figura).
- 24 • Después de haber colocado el asiento, volver a atornillar los dos botones esféricos de fijación.
- 25 • Introducir las lengüetas de soporte del asiento verde delantero en el chasis.
- 26 • Volver a colocar el soporte del asiento en el chasis del tractor y apretar con los 2 tornillos suministrados (**c**).
- 27 • Enganchar los faros desde abajo hacia arriba.
- 28 • Instalar las cubiertas de plástico derecha e izquierda en las ranuras "C" de cada guardabarros posterior.
- 29 • Instalar las 2 pilas AA en la radio FM (por la puerta de la parte trasera).
- 30 • Acoplar la radio al tractor; introducir las 2 lengüetas en la radio en las ranuras situada en el chasis debajo del volante. Sujetar con un tornillo (**d**).
- 31 • Encajar la abrazadera debajo del volante y el tapón.
- 32 • Empujar desde el fondo del tractor la varilla del volante hasta que salga por el extremo superior del chasis.
- 33 • Mantener la varilla en esta posición y meter el volante.
- 34 • Fijar el volante con el tornillo y la tuerca que se entregan (**e**), teniendo cuidado en meter el tornillo en el orificio circular y la tuerca en el hexagonal.
- 35/6 • Enroscar la chimenea en la abrazadera con el tornillo largo incluido (**f**).
- 37 • Para enganchar el remolque al tractor, seguir los pasos siguientes: meter el gancho del remolque en el orificio que hay en la parte de detrás del tractor y girarlo (véase la fig. 38).
- 38 • Posición 1: el remolque puede quitarse. Posición 2: el remolque está bloqueado. **ATENCIÓN:** El remolque puede contener objetos por un máximo de 10 kg.
- 39 • Abrir y subir el capó girando el pasador negro 90 grados con una moneda. Girar el capó hacia adelante.
- 40 • Conectar la clavija de la batería a la de la instalación eléctrica.
- 41 • Volver a cerrar la cabina colocando el gancho, como anteriormente mostrado.

### CARACTERÍSTICAS Y USO DEL VEHICULO

#### MODALIDAD DE CONDUCCIÓN CON MANDO A DISTANCIA

**ADVERTENCIA:** EL MANDO A DISTANCIA DEBE SER USADO ÚNICAMENTE POR ADULTOS. **ADVERTENCIA:** EL MANDO A DISTANCIA NO ES UN JUGUETE; ¡MANTENERLO FUERA DEL ALCANCE DE LOS NIÑOS! **ADVERTENCIA:** EL MANDO A DISTANCIA NO SE DEBE CONSIDERAR EN MODO ALGUNO UN DISPOSITIVO DE SEGURIDAD, Y NO PUEDE, POR TANTO, SUSTITUIR EN MODO ALGUNO A LA SUPERVISIÓN DE UN ADULTO NI A LA NECESIDAD DE ESTAR CERCA DEL JUGUETE EN CASO DE PELIGRO.

- Introducir 2 pilas AAA de 1,5V en el control

remoto (se adquiere por separado).

- Asegurar que el selector situado en el interior del compartimento de la batería del vehículo indique el modo CONDUCCIÓN CON CONTROL REMOTO («RC») - fig. 45.

- 42 • Mantener pulsado el botón «M» en el control remoto durante 2-4 segundos, el piloto parpadeará. Pulsar el BOTÓN ON/OFF situado junto a la palanca de cambios para activar el vehículo (el botón se iluminará). El piloto del mando a distancia dejará de parpadear y se quedará fijo cuando la sincronización de frecuencias se haya realizado correctamente. Si la conexión de frecuencia falla y los pilotos parpadean, retirar las pilas del control remoto y repetir los pasos (esta operación solo es necesaria la primera vez que se utiliza o después de sustituir las pilas, tanto del vehículo como del control remoto).
- Después de 10 segundos de inactividad del control remoto, el piloto se apagará en modo de ahorro de energía.
- 43 • Descripción de los botones del control remoto
- Flechas: indican la dirección del movimiento
- Botón «S»: selector de marchas de 3 velocidades, pulsar repetidamente para seleccionar la velocidad.
- Botón «P»: freno de emergencia, pulsar para detener el vehículo y volver a pulsar para volver a arrancar.
- 44 • CINTURÓN DE SEGURIDAD. Ajustar el cinturón en función del tamaño de su hijo. Para soltar el cinturón de seguridad, presionar el lateral del gancho y tirar.

### MODO CONDUCCIÓN MANUAL

- 45 • Para pasar del modo CONDUCCIÓN CON CONTROL REMOTO al modo CONDUCCIÓN MANUAL, pulsar el selector para elegir «MANUAL». De este modo, el vehículo solo circulará en modo MANUAL.
- 46 • PALANCA DEL CAMBIO. El vehículo tiene 3 velocidades. ATENCIÓN: cuando se saca del embalaje, el vehículo va sólo en la primera marcha y hacia atrás. Para utilizar la segunda velocidad, actuar como indica la figura 47.
- 47 • Destornillar el tornillo del retén de la segunda velocidad (fig. A). Girar el retén hasta la posición siguiente (fig. B). Volver a atornillar el retén. Ahora van todas las marchas.
- 48 • PEDAL ACELERADOR/FRENO ELÉCTRICO. Al levantar el pie del pedal, el freno entra en funcionamiento automáticamente.
- 49 • RADIO FM.
- A - girar el pomo para encender, apagar y ajustar el volumen
- B - botón RESET de la emisora de radio
- C - botón para cambiar las emisoras de radio
- NOTA: la radio reproduce automáticamente la última emisora seleccionada.

### SUSTITUCIÓN DE LA BATERÍA

ATENCIÓN: LOS DIBUJOS DE LAS BATERÍAS SON ÚNICAMENTE INDICATIVOS. SU BATERÍA PODRÍA SER DIFERENTE CON RESPECTO AL MODELO REPRESENTADO. NO OBSTANTE, DEBERÁN SEGUIRSE LAS SECUENCIAS DE SUSTITUCIÓN Y DE CARGA ILUSTRADAS.

- 50 • Abrir el receptáculo de la batería tal y como se ha mostrado anteriormente. Desconectar las clavijas de alimentación de la batería.
- 51 • Desatornillar los dos tornillos del pasador de la batería y retirarlo tal y como se muestra en la figura. Extraer la batería.
- 52 • Si ha comprado o posee una batería Peg Perego de 12V/12Ah, deberá retirar el calzo de plástico (A) sacándolo del pasador de la batería.
- 53 • Colocar la nueva batería con el pasador, con cuidado al insertarlo lateralmente en los receptáculos de los motores simulados; fijar el pasador de la batería con los dos tornillos correspondientes.
- 54 • Unir las clavijas de la batería a la del sistema eléctrico. Cerrar el capó volviendo a colocar el gancho, tal y como se ha mostrado anteriormente.

### CARGA DE LA BATERÍA

ATENCIÓN: LA OPERACIÓN DE CARGA DE LA BATERÍA ASÍ COMO CUALQUIER INTERVENCIÓN ELÉCTRICA, DEBEN SER REALIZADAS ÚNICAMENTE POR ADULTOS. LA BATERÍA TAMBIÉN SE PUEDE CARGAR SIN QUITARLA DEL JUGUETE.

¡ATENCIÓN! Cargue completamente la batería antes de usar el juguete.

- Después de cada uso o al menos una vez cada 3 meses, cargar la batería de litio.

- 55 • Insertar la clavija del cargador de batería en una toma de corriente doméstica siguiendo las instrucciones adjuntas. Conectar la clavija B con la clavija C del cargador de batería. Cuando finalice la carga, desenchufar el cargador de batería de la toma de corriente y, a continuación, desconectar la clavija C de la clavija B.
- 56 • Insertar hasta el fondo la clavija B en la clavija A, hasta escuchar un chasquido. Insertar el pasador de la batería. Finalizadas las operaciones, recordar siempre de cerrar y fijar la tapa del compartimento de la batería.

### Instrucciones para el uso del cargador de baterías

#### ATENCIÓN

- 1 • Cargue exclusivamente baterías con litio proporcionadas por PEG PEREGO.
- 2 • No utilice baterías no recargables. **Riesgo de explosión.**
- 3 • Sólo las personas adultas deben utilizar este aparato. **No es un juguete.** Su uso no está destinado a discapacitados salvo que los vigile una persona responsable que asegure un uso correcto.
- 4 • No lo utilice con revestimientos, cables o conectores defectuosos.
- 5 • Durante la carga hay que asegurarse de que haya una buena ventilación alrededor de la batería.
- 6 • No extraer la toma tirando del cable.
- 7 • No arrastrar el vehículo sobre ruedas tirando del cable del cargador.
- 8 • No cubrir el cable para no sobrecalentarlo, no apoyarlo sobre superficies calientes.
- 9 • Prestar atención al enrollar el cable de salida para no dañarlo.
- 10 • Si el cargador de baterías se hubiera dañado, no se debe utilizar hasta que no haya sido reparado.
- 11 • El producto contiene algunos elementos considerados dañinos para el medio ambiente; cuando ya no se usa el producto hay que eliminar estos elementos o el producto íntegramente según las disposiciones vigentes en el país en el que se ha utilizado.
- 12 • Antes de usar el cargador de baterías hay que asegurarse de que lleve la clavija específica del país en el que se va a utilizar.
- 13 • Asegurarse de que los niños no jueguen con el cargador de baterías. **NO ES UN JUGUETE.**

#### INDICADOR LED

##### Batería Peg Perego NO conectada

- LUZ VERDE: cargador de baterías que funciona enchufado en la red doméstica, listo para la carga.

##### Batería Peg Perego conectada

- LUZ VERDE: batería cargada
- LUZ ROJA: batería en carga

El cargador está provisto de un dispositivo de seguridad que, en caso de una elevada temperatura interna, o si se produjera un cortocircuito en la batería, un dispositivo de protección intervendrá para impedir el suministro de una corriente fuerte, que podría romper el cargador.

En este caso es necesario desconectar el cargador de baterías de la toma doméstica, resolver la causa del cortocircuito y volver a conectar el conjunto.

## PORTUGUÊS

**PEG PEREGO® agradece pela escolha deste produto. Há mais de 70 anos PEG PEREGO leva crianças a passear. Logo que nascem com seus carrinhos e depois com as cadeirinhas de passeio, e ainda depois com os brinquedos a pedais e bateria.**

**Descubra a linha completa dos produtos, as novidades e outras informações acerca de Peg Perego através de nosso site**

[www.pegperego.com](http://www.pegperego.com)

**Peg Perego S.p.A.** é uma empresa com sistema de gestão da qualidade certificado pela **TÜV Italia Srl**, de acordo com a norma ISO 9001. A certificação oferece aos clientes e aos consumidores a garantia de transparência e confiança no modo de trabalhar da empresa.

### INFORMAÇÕES IMPORTANTES

Leia atentamente este manual de instruções para familiarizar-se com o uso do modelo e ensinar ao seu filho como dirigir de forma correta, segura e divertida. Conserve então o manual para consultas futuras.

Em caso de cessão do produto a terceiros, certificar-se de que o manual de instruções seja entregue juntamente com o produto.

**ATENÇÃO! Antes da primeira utilização, carregue a bateria por 10-15 horas.**

**ATENÇÃO! A bateria de lítio mantém o desempenho máximo até cerca de 80% da sua capacidade total. Ultrapassado este limite, o desempenho diminui rapidamente até o esgotamento completo da carga.**

- 1 1/2 - 3 anos: usar apenas na modalidade **CONTROLE REMOTO**
- +3 anos: duas modalidades de operação **CONTROLE REMOTO** ou **MANUAL**
- Peso máximo permitido 40 kg
- Veículo de 1 lugar
- 1 Bateria recarregável de 12V 8Ah de lítio
- 2 rodas motrizes
- 2 motores de 165 W

#### CONDUÇÃO COM CONTROLE REMOTO

- Velocidade na 1ª marcha 1,5 km/h
- Velocidade na 2ª marcha 3,2 km/h
- Velocidade na 3ª marcha 6,6 km/h
- Velocidade em marcha à ré 1,5 km/h

#### CONDUÇÃO MANUAL

- Velocidade na 1ª marcha 3,3 km/h
- Velocidade na 2ª marcha 6,8 km/h
- Velocidade em marcha à ré 3,3 km

Não exceder o peso máximo total admitido de 40 kg. Tal limite inclui os ocupantes e a eventual carga.

Peg Perego reserva-se o direito de efetuar a qualquer momento, alterações nos modelos e informações contidas nesta publicação, por razões técnicas ou comerciais.

## DECLARAÇÃO DE CONFORMIDADE

Produto com marcação CE, projetado e homologado no respeito das diretivas comunitárias aplicáveis, destinado aos mercados e aos países que adotaram tais normas.

### DENOMINAÇÃO DO PRODUTO

John Deere RC TRACTOR

### CÓDIGO DE IDENTIFICAÇÃO DO PRODUTO

IGOR0117

### NORMAS DE REFERÊNCIA (origem)

Directive on the safety of toys 2009/48/EC  
Standard EN 71-1 - 2 - 3

Standard EN 62115

General Product Safety Regulation (GPSR) (UE)  
2023/988

Directive regulates the electromagnetic compatibility of equipment 2014/30/UE

Standard EN 55014-1 & EN55014-2

Standard EN 55022

Standard EN 61000

Information:

Directive on WEEE - RAEE 2002/108/EC

Regulation (EU) 2023/1542 concerning batteries

Directive on RoHS 2011/65/UE - EN 50581:2012  
Reg. (CE) n.1907/2006 (Reach) allegato XVII-51 & 52  
phthalates in toys

Não está de acordo com as leis de circulação viária e portanto não pode circular em vias públicas.

### DECLARAÇÃO DE CONFORMIDADE

Peg Perego S.p.A. declara sob a própria responsabilidade que o artigo em objeto foi submetido a ensaios e testes internos e aprovado de acordo com as normas técnicas vigentes junto a laboratórios externos e independentes.

### DATA E LOCAL DE EMISSÃO

Itália - 10.07.2025

Peg Perego S.p.A.  
via A. De Gasperi, 50  
20862 - Arcore (MB) - ITALIA

## NORMAS DE SEGURANÇA

Nossos brinquedos respeitam as Normas de Segurança Europeias para brinquedos (requisitos de segurança previstos pelo Conselho da EEC) e pelo "U.S. Consumer Toy Safety Specification". São também certificados por organismos notificados para a segurança dos brinquedos, em conformidade com a diretiva 2009/48/CE. Não estão de acordo com as leis de circulação viária e portanto não podem circular em vias públicas.

- **ATENÇÃO.** Este brinquedo não é adequado para crianças menores de 18 meses devido à sua velocidade máxima.
- **ATENÇÃO!** Não é indicado para crianças menores de 18 meses por suas características funcionais.
- **ATENÇÃO.** A utilizar com equipamento de protecção. Não utilizar na via pública.
- **ATENÇÃO! NUNCA** usar o brinquedo em vias públicas.
- **ATENÇÃO!** A utilização do veículo em estradas públicas, perto de cursos de água ou piscinas ou em espaços reduzidos, pode causar perigo de ferimentos aos utilizadores e/ou a terceiros. A vigilância de um adulto é sempre necessária.
- As crianças devem estar sempre calçadas durante o uso do veículo.
- Quando o veículo estiver em funcionamento, preste atenção para que as crianças não coloquem as mãos, pés ou partes do corpo, roupas ou outros objetos, perto das peças em movimento.
- Não molhe jamais os componentes do veículo como motores, instalações, botões, etc.
- Não use gasolina ou outras substâncias inflamáveis perto do veículo.
- O veículo deve ser usado absolutamente por uma única criança, já que não se enquadra na categoria de veículos com dois lugares.

### DIRETRIZ RAEE (somente UE)

- Este produto constitui ao fim de sua vida útil como resíduo classificado RAEE e portanto não deve ser eliminado como simples resíduo urbano, mas deve

ser sujeito à coleta seletiva;

- Entregue este resíduo nas apropriadas e relativas ilhas ecológicas;
- A presença de substâncias perigosas contidas nos componentes elétricos deste produto constitui fonte de potencial perigo para a saúde humana e para o meio ambiente, caso tais produtos não forem corretamente eliminados;
- O desenho presente de um latão de lixo barrado significa que o produto deve ser sujeito a coleta seletiva.



### DESCARTE DE BATERIAS

- Contribua para proteger o meio ambiente.
- A bateria usada, não pode ser jogada fora com os resíduos domésticos.
- Podem ser depositadas num centro de coleta de baterias usadas ou de eliminação de resíduos especiais, informe-se junto ao setor competente.



### ADVERTÊNCIAS PILHAS DESCARTE DE BATERIAS LR44 - 1,5 V

A introdução das pilhas deve ser efetuada e supervisionada somente por adultos. Não deixe que crianças brinquem com as baterias.

- As pilhas devem ser substituídas por um adulto.
- Utilize somente o tipo de pilha especificada pelo fabricante.
- Respeite a polaridade +/-.
- Não deixe que os terminais de alimentação sofram curto-circuito, existe risco de fogo ou explosão.
- Retire sempre as pilhas quando o brinquedo não for usado por muito tempo.
- Não jogue as pilhas no fogo.
- Não tente jamais recarregar as pilhas se não forem de tipo recarregável.
- Não misture baterias velhas com novas.
- Remova as pilhas descarregadas.
- Jogue as pilhas descarregadas nas caixas de coleta apropriadas para a reciclagem de baterias usadas.



## ADVERTÊNCIAS: BATERIA

A recarga das baterias deve ser efetuada e supervisionada somente por adultos. Não deixe que crianças brinquem com as baterias.

### CARREGAMENTO DA BATERIA

- Recarregue a bateria assim que o veículo perca velocidade, para evitar danos.
- Caso seu veículo fique parado por muito tempo, lembre-se de carregar a bateria e conservá-la desligada da instalação; repita a operação de recarga ao menos a cada três meses.
- Não esqueça as baterias a carregar! Controle periodicamente.
- Use somente o carregador de baterias fornecido e baterias originais PEG PEREGO.
- A bateria é sigilada e não precisa de manutenção.
- Não tirar o carregador de bateria da tomada puxando pelo cabo.
- Não movimentar o brinquedo puxando pelo cabo do carregador de bateria.
- Não cobrir o cabo do carregador de bateria, para que não se aqueça excessivamente.
- Não apoiar o cabo e/ou a bateria em superfícies quentes.
- Prestar atenção no local e no modo em que é enrolado o cabo para não estragá-lo ou comprometer o seu funcionamento.

### ATENÇÃO

- Em caso de um período prolongado de inatividade, a bateria deve ser guardada num local fresco e seco, longe de fontes de calor, luz solar direta e humidade. É também aconselhável evitar temperaturas extremas, tanto muito quentes como muito frias.
- AS BATERIAS CONTÊM SUBSTÂNCIAS TÓXICAS CORROSIVAS. NÃO ADULTERÁ-LAS.
- As baterias contêm eletrólitos de base ácida.
- Não provoque contato direto entre os terminais da bateria, evite golpes fortes: risco de explosão e/ou incêndio.
- Carregue a bateria num local bem ventilado, longe de fontes de calor e materiais inflamáveis.

- A bateria gasta deve ser removida do veículo.
- É desaconselhável apoiar a bateria sobre roupas, poderiam danificar-se.
- Utilizar unicamente pilhas ou acumuladores do tipo recomendado.
- **Em caso de perda ou dano das pilhas e/ou carregador de pilhas, substitua-os por componentes que sejam compatíveis entre si.**

### CASO OCORRA VAZAMENTO

Proteja seus olhos, evite contato direto com o eletrólito: Proteja suas mãos.

Coloque a bateria numa bolsa de plástico e siga as instruções sobre eliminação de baterias.

### CASO A PELE OU ROUPAS ENTREM EM CONTATO COM O ELETRÓLITO

Lave a parte afetada abundantemente com água corrente.

Consulte um médico imediatamente.

### CASO O ELETRÓLITO SEJA INGERIDO

Enxágue a boca e cuspa.

Consulte um médico imediatamente.

## MANUTENÇÃO E CUIDADOS COM O VEÍCULO

- Não aplique faixas de borracha, inserções de borracha ou outros objetos nas rodas do veículo. Podem comprometer a funcionalidade e a segurança. O fabricante declina qualquer responsabilidade pelo uso inadequado do veículo e/ou adulteração de uma ou mais peças e não se responsabiliza por qualquer inconveniente que possa ocorrer.
- Não desmontar ou procurar consertar o veículo sozinho. Contatar um centro de assistência Peg Perego autorizado.
- Não é aconselhável deixar o brinquedo em ambientes com temperaturas abaixo de zero. Se vier a ser utilizado sem levá-lo a uma temperatura superior a zero, é possível haver danos irreversíveis ao motor e à bateria.
- Controle regularmente o estado do veículo, principalmente a instalação elétrica, as ligações das tomadas, as proteções e o carregador de baterias. Em caso de defeitos comprovados, o veículo elétrico e o carregador de baterias não devem ser usados.
- Em caso de limpeza, manutenção ou qualquer intervenção no brinquedo, é necessário desconectar o carregador de bateria do produto.
- Em caso de reparos, use somente peças sobressalentes originais PEG PEREGO.
- PEG PEREGO não assume qualquer responsabilidade em caso de adulteração do sistema elétrico.
- Não deixe as baterias ou o veículo perto de fontes de calor como aquecedores, lareiras, etc.
- Proteja o veículo da água, chuva, neve, etc.; usá-la sobre a areia ou lama pode ocasionar danos nos botões, motores e redutores.
- Lubrifique regularmente (com óleo leve) partes móveis, como rolamentos, eixo, etc.
- As superfícies do veículo podem ser limpas com um pano úmido e, se preciso, com produtos de uso doméstico não abrasivos.
- As operações de limpeza devem ser efetuadas somente por adultos.
- Não desmonte os mecanismos do veículo ou os motores, sem a autorização da PEG PEREGO.

## REGRAS PARA CONDUZIR COM SEGURANÇA

Para a segurança da criança: antes de ligar o veículo, leia e siga atentamente as seguintes instruções.

- Ensine a criança a usar corretamente o veículo para dirigi-lo de forma segura e divertida.
- O brinquedo tem de ser utilizado com cuidado, pois exige grande habilidade, de modo a evitar quedas ou colisões que provoquem ferimentos ao usuário e a terceiros.
- Antes de dar a partida, certifique-se que o percurso esteja desimpedido de pessoas ou coisas.
- Dirija com as mãos no volante e olhe sempre o percurso.
- Freie em tempo para evitar colisões.

**ATENÇÃO!** O artigo está equipado com um sistema de frenagem que precisa de uma instrução adequada da criança por parte de um adulto.

### 2ª VELOCIDADE (se existente)

Aconselha-se primeiramente o uso da 1ª marcha. Antes de colocar a 2ª marcha, certifique-se que a

criança tenha aprendido como usar corretamente o volante, a 1ª marcha, os freios, e tenha adquirido familiaridade com o veículo.

### ATENÇÃO!

- Controle que todos os tampos de fixação das rodas estejam bem firmes.
- Se o veículo funcionar em condições de sobrecarga, como sobre areia, lama ou terrenos muito irregulares, o interruptor de sobrecarga interromperá imediatamente a potência. A potência será retomada depois de alguns segundos.

**DIVERTIMENTO SEM INTERRUÇÃO:** conserve sempre um conjunto de baterias carregadas para a troca, prontas para serem usadas.

## PROBLEMAS?

### OVÉÍCULO NÃO FUNCIONA?

- Verifique se não existem cabos desligados em baixo da placa do acelerador.
- Controle o funcionamento do botão do acelerador e eventualmente substitua-o.
- Verifique se a bateria está ligada à rede elétrica.

### OVÉÍCULO NÃO TEM POTÊNCIA?

- Carregue as baterias. Se após a recarga o problema permanecer, peça o controle das baterias e do carregador de baterias junto a um centro de assistência.

## SERVIÇO DE ASSISTÊNCIA

PEG PEREGO oferece um serviço de assistência pós-venda, diretamente ou através de uma rede de centros de assistência autorizados, para eventuais consertos ou substituição e venda de sobressalentes originais.

Para contatar um centro de assistência, visite nosso site <http://www.pegperegocom.com>

Para qualquer comunicação, é necessário possuir o número de série correspondente ao artigo. Para localizar o número de série, consultar a última ilustração presente neste manual.

## INSTRUÇÕES DE MONTAGEM

### ATENÇÃO

AS OPERAÇÕES DE MONTAGEM DEVEM SER FEITAS SOMENTE POR ADULTOS. PRESTE ATENÇÃO AO RETIRAR O VEÍCULO DA EMBALAGEM. TODOS OS PARAFUSOS E PEQUENAS PEÇAS ENCONTRAM-SE EM UM SAQUINHO DENTRO DA EMBALAGEM. PODE SER QUE A BATERIA TENHA JÁ SIDO COLOCADA NO VEÍCULO.

Não utilizar o brinquedo caso esteja danificado após a abertura da embalagem. Contatar o ponto de venda ou ligar para o centro de assistência.

Prestar atenção na presença de crianças durante a operação de montagem, em razão dos riscos decorrentes de peças pequenas (perigo de ingestão) e dos sacos plásticos que os contêm (perigo de sufocamento).

Para a montagem do brinquedo, é necessário o uso de uma chave de fenda em forma de entalhe e estrela, martelo e pinça.

## MONTAGEM

- 1-2 • Desparafuse e remova o fundo do reboque do fundo do trator.
- 3 • Introduza uma das 4 arruelas de fixação (2 de reposição) na específica ferramenta fornecida. **ATENÇÃO:** as linguetas da arruela de fixação devem ficar viradas para dentro da ferramenta.
- 4 • Remova o eixo das rodas da embalagem. Remova as tampas de proteção do eixo. Introduza o eixo na específica ferramenta, batendo com um martelo até ao fundo; depois remova a ferramenta.
- 5 • Introduza os componentes no eixo pela ordem seguinte: arruela espaçadora, aro, roda, outra roda, aro, arruela espaçadora. **ATENÇÃO:** verifique se as rodas estão inseridas corretamente, ou seja, com as tampas dos cubos viradas para fora.
- 6 • Coloque uma arruela de fixação na específica ferramenta, insira o eixo já pronto e bata até ao fundo.
- 7 • Introduza, pressionando, o grupo das rodas na base do reboque.
- 8 • Introduza o pino vermelho na extremidade do

reboque.

- 9 • Remova as 5 tampas de proteção do fundo da caixa de carga.
- 10 • Encaixe o fundo do reboque (preparado anteriormente) na caixa de carga pressionando, como ilustrado na figura.
- 11 • Encaixe os 3 lados do reboque, mantendo viradas para fora as partes que representam o efeito madeira.
- 12 • Coloque as peças montadas no fundo do reboque, as encaixando nos específicos furos.
- 13 • Aplique as duas tampas no cubo das rodas do reboque (**Atenção**, na embalagem encontra 6 tampas de cubo; as restantes 4 devem ser aplicadas nas rodas do trator).
- 14 • Coloque o contrapeso verde na frente do chassi do trator: as buchas do chassi têm de passar nos furos do contrapeso. Encaixe a parte inferior do contrapeso no chassi.
- 15 • Fixe o contrapeso com os dois parafusos (**a**).
- 16 • Encaixe as 2 peças laterais do capô nas respectivas cavidades do chassi, como mostrado na figura.
- 17 • Monte o capô inserindo a dobradiça no alojamento apropriado na estrutura (1) e fixe com o parafuso fornecido (2) (**b**). Rode o capô para a posição certa e bloqueie com uma moeda o gancho de segurança (3).
- 18 • Encaixe por pressão os dois faróis centrais, preste atenção às 3 linguetas de referência
- 19 • Monte os restantes dois faróis laterais, prestando sempre atenção às linguetas de referência. **Atenção!** Os faróis centrais e laterais não são idênticos: verifique se a orientação e a forma correspondem, antes de fazer pressão para os encaixar.
- 20 • Encaixe por pressão as inserções laterais do chassi.
- 21 • Desparafuse as rodas que se encontram debaixo do banco.
- 22 • Coloque o banco alinhado com os furos do suporte do banco.
- 23 • O banco é regulável em 2 posições, consoante a altura da criança (ver figura).
- 24 • Após ter posicionado o banco, reparafuse as 2 rodas de fixação.
- 25 • Introduza as linguetas frontais do suporte do banco nas aberturas do chassi.
- 26 • Repositione o suporte do assento na estrutura do trator e parafuse-o com os 2 parafusos fornecidos (**c**).
- 27 • Encaixe os faróis, de baixo para cima.
- 28 • Monte as duas tampas nos encaixes em "C" das caixas das rodas traseiras, direita e esquerda.
- 29 • Coloque duas pilhas AA de 1,5V no rádio, abrindo a tampa atrás do painel de comando (ver figura).
- 30 • Monte o rádio, introduzindo os dois ganchos no chassi debaixo da haste do volante, fixando-o com um parafuso (**d**), como ilustrado na figura.
- 31 • Monte, fazendo pressão, o anel sob o volante e a tampa.
- 32 • Empurre a haste do volante, por baixo do trator, até essa sair pela parte superior do chassi.
- 33 • Segure a haste nessa posição e introduza o volante.
- 34 • Fixe o volante com o parafuso e a porca fornecidos (**e**), prestando atenção para introduzir o parafuso no furo circular e a porca no hexagonal.
- 35/6 • Monte o tubo de escapamento no suporte, prestando atenção à direção e o fixe com o parafuso comprido indicado (**f**).
- 37 • Para engatar o reboque no trator, proceda do seguinte modo: introduza o gancho do reboque no furo, que se encontra na traseira do trator e rode-o (ver fig. 38).
- 38 • Posição 1: o reboque pode ser removido. Posição 2: o reboque está preso. **ATENÇÃO:** o reboque pode conter objetos com 10 kg no máximo.
- 39 • Solte o capô, rodando o gancho de segurança com uma moeda, e abra o capô rodando de 90°.
- 40 • Ligue a ficha da bateria à ficha do circuito elétrico.
- 41 • Feche o capô, rodando de 90°, e o prenda girando o gancho de segurança com uma moeda.

## CARACTERÍSTICAS E USO DO VEÍCULO

### MODOS DE CONDUÇÃO COM CONTROLE REMOTO

**ADVERTÊNCIA:** O CONTROLE REMOTO DEVE SER USADO SOMENTE POR ADULTOS.

**ADVERTÊNCIA:** O CONTROLE REMOTO NÃO É UM BRINQUEDO: MANTENHA-O FORA DO ALCANCE DAS CRIANÇAS!

**ADVERTÊNCIA:** O CONTROLE REMOTO NÃO DEVE SER DE FORMA ALGUMA ENTENDIDO COMO UM DISPOSITIVO DE SEGURANÇA E, PORTANTO, NÃO PODE SUBSTITUIR DE

MANEIRA ALGUMA A SUPERVISÃO DE UM ADULTO, NEM A NECESSIDADE DE ESTAR PERTO DO BRINQUEDO EM CASO DE PERIGO.

- Insira 2 pilhas AAA de 1,5V no controle remoto (comprar separadamente).
  - Certifique-se de que o seletor localizado dentro do compartimento da bateria do veículo indica a modalidade CONDUÇÃO COM CONTROLE REMOTO ("RC") - fig. 45.
- 42 • Pressione longamente o botão "M" no controle remoto por 2 - 4 segundos, o indicador luminoso piscará. Prima a TECLA ON/OFF localizada ao lado da alavanca de câmbio para ativar o veículo (o botão se acenderá). O indicador luminoso no controle remoto mudará de intermitente para fixo se a associação de frequência for bem-sucedida. Se a conexão de frequência falhar e os indicadores luminosos estiverem piscando, remova as baterias do controle remoto e repita as etapas (essa operação só é necessária no primeiro uso ou após a substituição das baterias, tanto do veículo quanto do controle remoto).
  - Após 10 segundos de inatividade do controle remoto, o indicador luminoso será desligado no modo de economia de energia.
  - 43 • **Descrição dos botões do controle remoto**
    - Setas: indicam a direção do movimento
    - Botão "S": seletor das 3 velocidades de marcha, prima repetidamente para selecionar a marcha.
    - Botão "P": freio de emergência, prima para parar o veículo e pressione novamente para reiniciá-lo.
  - 44 • **CINTO DE SEGURANÇA.** Ajuste o cinto de acordo com o tamanho da criança. Para soltar o cinto de segurança, pressione lateralmente o gancho e puxe.

## MODALIDADE DE CONDUÇÃO MANUAL

- 45 • Para mudar da modalidade CONDUÇÃO COM CONTROLE REMOTO para a modalidade CONDUÇÃO MANUAL, prima o seletor colocando-o em "MANUAL". Nessa condição, o veículo só prosseguirá na modalidade MANUAL.
- 46 • **ALAVANCA DE MUDANÇA DE MARCHA.** O veículo tem 3 marchas. **ATENÇÃO:** quando é extraído da embalagem, o veículo viaja somente na 1ª marcha e em marcha à ré. Para utilizar a 2ª marcha, faça como ilustrado na figura 47.
- 47 • Desparafuse o parafuso do bloqueio da 2ª marcha (fig. A). Gire o bloqueio até a posição seguinte (fig. B). Reparafuse o bloqueio. Agora todas as marchas estão disponíveis.
- 48 • **PEDAL DO ACELERADOR/FREIO ELÉTRICO.** Levantando o pé do pedal, o freio se aciona automaticamente.
- 49 • **RÁDIO FM.**
  - A - gire o botão para ligar, desligar e regular o volume
  - B - botão RESET de estações de rádio
  - C - botão de avanço das estações de rádio**OBSERVAÇÃO:** o rádio memoriza a última estação selecionada.

## SUBSTITUIÇÃO DA BATERIA

**ATENÇÃO:** OS DESENHOS DAS BATERIAS SÃO SOMENTE INDICATIVOS. SUA BATERIA PODE SER DIFERENTE DO MODELO REPRESENTADO. ISSO NÃO COMPROMETE AS SEQUÊNCIAS DE SUBSTITUIÇÃO E DE CARREGAMENTO ILUSTRADAS.

- 50 • Abra o compartimento da bateria, como ilustrado acima. Desligue os plugues de alimentação da bateria.
- 51 • Desparafuse os 2 parafusos da trava da bateria e remova-a, como ilustrado na figura. Extraia a bateria.
- 52 • Se tiver comprado ou possuir uma bateria Peg Peregó de 12V/12Ah, tem de remover o calço de plástico (A) desafiando-o da trava da bateria.
- 53 • Coloque a bateria nova com a trava, tendo o cuidado de a encaixar lateralmente nos alojamentos dos motores falsos; fixe a trava da bateria com os dois parafusos.
- 54 • Ligue o plugue da bateria ao do circuito elétrico. Feche o capô prendendo o gancho, como indicado acima.

## CARGA DA BATERIA

**ATENÇÃO:** O CARREGAMENTO DAS BATERIAS E QUALQUER INTERVENÇÃO NO CIRCUITO ELÉTRICO DEVE SER EFETUADO POR ADULTOS. A BATERIA TAMBÉM PODE SER CARREGADA SEM A EXTRAIR DO BRINQUEDO. **SOMENTE PARA O BRASIL: TENSÃO DO CARREGADOR: 127V - 60Hz. OBSERVAÇÃO: NÃO LIGAR O CARREGADOR DA BATERIA EM TENSÃO DE 220V. ATENÇÃO! Carregue totalmente a bateria antes de usar o brinquedo.**

# SLOVENŠČINA

- Após cada utilização ou pelo menos uma vez a cada 3 meses, carregar a bateria de lítio.
- 55 • Introduza o plugue do carregador na tomada doméstica, seguindo as instruções anexas. Ligue o plugue B ao plugue C do carregador. No final do carregamento, desligue o carregador da tomada doméstica e depois desligue o plugue C do plugue B.
- 56 • Introduza bem, até ouvir um clique, o plugue B no plugue A. Monte a trava da bateria. Terminadas as operações se lembre sempre de fechar e fixar a tampa do compartimento da bateria.

## Instruções de uso do carregador de bateria

### ADVERTÊNCIAS

- 1 • Carregue totalmente a bateria antes de usar o brinquedo.
- 2 • Não utilize com baterias não recarregáveis.  
**Risco de explosão.**
- 3 • O aparelho deve ser usado apenas por pessoas adultas. **Não é um brinquedo.** Não deve ser usado por pessoas doentes, a não ser que se encontrem sob a supervisão de uma pessoa responsável por assegurar uma utilização correta.
- 4 • Não usar com invólucro, cabo ou conector danificado.
- 5 • Durante o carregamento, certificar-se de que a ventilação à volta da bateria seja adequada.
- 6 • Não remover a ficha puxando o cabo.
- 7 • Não arrastar o veículo com rodas puxando o cabo do carregador de baterias.
- 8 • Não tapar o cabo para não o sobreaquecer, não apoiá-lo em superfícies quentes.
- 9 • Cuidado ao enrolar o cabo de saída para não danificá-lo.
- 10 • Caso o carregador esteja danificado, não deve ser usado até ser reparado.
- 11 • O produto contém alguns elementos considerados nocivos para o ambiente; a eliminação no fim de vida destes elementos ou de todo o produto devem ser efetuados de acordo com as disposições vigentes no país em que for usado.
- 12 • Antes de usar o carregador de baterias, certificar-se de que está equipado com a tomada específica do país no qual se pretende usar.
- 13 • Certificar-se de que as crianças não brincam com o carregador de baterias, pois NÃO É UM BRINQUEDO.

### SINAIS LED

#### Bateria Peg Perego NÃO ligada

- LUZ VERDE: carregador de bateria conectado à tomada doméstica, pronto para carregar.

#### Bateria Peg Perego ligada

- LUZ VERDE: bateria carregada
- LUZ VERMELHA: bateria em carregamento

O carregador de baterias é munido de um dispositivo de segurança que no caso de elevadas temperaturas internas ou caso se verifique um curto-circuito na bateria, um protetor intervém impedindo emitir uma forte corrente que poderá causar a rutura do próprio carregador.

Neste caso, é necessário desligar o carregador de baterias da ficha, remover a causa do curto-circuito e ligar tudo.

**PEG PEREGO® se vam zahvaljuje za nakup tega izdelka. PEG PEREGO prevaža otroke že več kot 70 let. Čim se rodijo v košarah, nato v športnih vozičkih in še pozneje na igračah na pedale ali na akumulatorje.**

**Popolno paleto izdelkov, novosti in druge informacije iz sveta Peg Perego odkrijte na našem spletišču**

[www.pegperego.com](http://www.pegperego.com)

Peg Perego S.p.A. je podjetje s kakovostnim sistemom upravljanja, za katero ima certifikat TÜV Italia Srl podeljen v skladu s standardom ISO 9001. Certifikat za stranke in uporabnike pomeni garancijo transparentnosti in zaupanja v delo podjetja.

### POMEMBNE INFORMACIJE

Skrbno preberite ta priročnik z navodili, da bi vam bilo lažje uporabljati izdelek in naučiti otroka, kako pravilno in varno voziti ter se ob tem tudi zabavati. Priročnik shranite, da ga boste lahko še kdaj prebrali.

Če odstopite izdelek tretji osebi, zagotovite, da boste z izdelkom predali tudi knjižico z navodili.

**POZOR! Pred prvo uporabo polnite baterijo 10-15 ur.**

**POZOR! Litijeva baterija ohranja največjo zmogljivost do približno 80 % svoje celotne kapacitete. Ko je ta meja presežena, se zmogljivost hitro zmanjšuje do popolne izpraznitve.**

- **Starost od 1 1/2 - 3 : uporabljate samo v načinu DALJINSKO UPRAVLJANJE**
- **Starost 3+ : dva načina uporabe DALJINSKI UPRAVLJALNIK ali ROČNI NAČIN VOŽNJE**
- Največja dovoljena teža je 40 kg.
- 1 sedežno vozilo
- 1 litijeva polnilna akumulatorska baterija 12V 8Ah
- 2 pogonski kolesi
- 2 165 W motorja

#### VOŽNJA Z DALJINSKIM UPRAVLJANJEM

- Hitrost v 1. prestavi 1,5 km/h
- Hitrost v 2. prestavi 3,2 km/h
- Hitrost v 3. prestavi 6,6 km/h
- Hitrost pri vzvratni vožnji 1,5 km/h

#### ROČNI NAČIN VOŽNJE

- Hitrost v 1. prestavi 3,3 km/h
- Hitrost v 2. prestavi 6,8 km/h
- Hitrost pri vzvratni vožnji 3,3 km

Največja dovoljena teža 40 kg ne sme biti presežena. Ta omejitev vključuje tudi morebitni tovor.

Peg Perego si pridržuje pravico do sprememb na modelih in v podatkih v pričujoči publikaciji iz tehničnih ali podjetniških razlogov v kateremkoli trenutku.

## IZJAVA O SKLADNOSTI

Izdelek z oznako ES, načrtovan in homologiran glede na ustrezne direktive evropske skupnosti, namenjen za tržišča v državah, ki spoštujejo te predpise.

**NAZIV IZDELKA**  
John Deere RC TRACTOR

**IDENTIFIKACIJSKA KODA IZDELKA**  
IGOR0117

**ZAKONSKA PODLAGA (izvor)**  
Directive on the safety of toys 2009/48/EC  
Standard EN 71-1 - 2 - 3  
Standard EN 621 15  
General Product Safety Regulation (GPSR) (UE)  
2023/988

Directive regulates the electromagnetic compatibility of equipment 2014/30/UE  
Standard EN 55014-1 & EN55014-2  
Standard EN 55022  
Standard EN 61000

Information:  
Directive on WEEE - RAEE 2003/108/EC  
Regulation (EU) 2023/1542 concerning batteries  
Directive on RoHS 2011/65/UE - EN 50581:2012  
Reg. (CE) n.1907/2006 (Reach) allegato XVII-51 & 52  
phthalates in toys

Ne ustreza predpisom za vožnjo po cestah, zato se z njim otroci ne smejo voziti po javnih cestah.

### IZJAVA O SKLADNOSTI

Peg Perego S.p.A. na lastno odgovornost izjavlja, da je bil izdelek podvržen notranjim kolavdacijskim preizkusom in da je homologiran v skladu z veljavnimi predpisi v zunanjih, neodvisnih laboratorijih.

**DATUM IN KRAJ IZDAJE**  
Italija - 10. 07. 2025

Peg Perego S.p.A.  
via A. De Gasperi 50  
20862 - Arcore (MB) - ITALIA

### VARNOSTNI PREDPISI

Naše igrače so izdelane v skladu z evropskimi varnostnimi predpisi za igrače (varnostni ukrepi, ki jih predvideva Svet EGS) in s specifikacijo o uporabi igrač, ki so jo izdale ZDA (U.S. Consumer Toy Safety Specification). Poleg tega so jih odobrile ustanove, zadolžene za varnost igrač, v skladu z direktivo 2009/48/ES. Ne ustrezajo predpisom za vožnjo po cestah, zato se z njimi otroci ne smejo voziti po javnih cestah.

- **OPOZORILO!** Zaradi svoje maksimalne hitrosti ta igrača ni primerna za otroke mlajše od 18 mesecev.
- **POZOR!** Zaradi lastnosti delovanja ni primeren za otroke, mlajše od 18 mesecev.
- **OPOZORILO.** Nositi je treba zaščitno opremo. Ni za uporabo v prometu.
- **OPOZORILO!** Igrače NIKOLI NE UPORABLJAJTE na javnih cestah.
- **POZOR!** Uporaba vozila na javnih cestah ali v bližini vodnih tokov ali bazenov ali v majhnih prostorih pomeni tveganje za poškodbe uporabnika in drugih prisotnih ljudi. Otroke naj med igro vedno nadzoruje odrasla oseba.
- Otroci morajo imeti med vožnjo na vozilu vedno obute čevlje.
- Ko je vozilo v pogonu, pazite, da otroci ne bodo vtikali rok, nog ali drugih delov telesa, oblačil ali drugih predmetov med premikajoče se dele.
- Nikoli ne polivajte delov vozila, kot so motor, naprave, gumbi itd., z vodo.
- Ob vozilu nikoli ne uporabljajte bencina ali drugih vnetljivih snovi.
- Če vozilo ne sodi v kategorijo vozil, namenjenih za vožnjo dveh otrok, naj se z njim obvezno vozi le en otrok.

### DIREKTIVA RAEE (samo za EU)

- Ta izdelek je na koncu svoje življenjske dobe odpadek razreda RAEE, zato ga ne smete zavržiti kot gospodinjstvi odpadki, ampak je predmet ločenega zbiranja odpadkov;
- Odpadek odložite na ustreznem vnaprej pripravljenem ekološkem otoku;
- Prisotnost nevarnih snovi v električnih delih tega izdelka predstavljajo vir morebitne nevarnosti za človeško življenje in za okolje, če izdelek ne zavržete na pravičen način;

- Prekrižan smetnjak je oznaka, ki sporoča, da je treba izdelek zavreči kot predmet ločenega zbiranja odpadkov.



## VARNO ODLAGANJE AKUMULATORJA

- Prizadevajte si za varovanje okolja.
- Iztrošenega akumulatorja ne zavržite z gospodinjskimi odpadki.
- Zavržete ga lahko v centru za zbiranje izrabljenih baterij in akumulatorjev ali za zbiranje posebnih odpadkov; pozanimajte se v svoji občini.



## OPOZORILA ZA BATERIJE TIP LR44 - 1,5 V

- Baterije sme vstavljeti le odrasla oseba. Ne dovolite, da bi se z baterijami igrali otroci.
- Baterije sme zamenjati le odrasla oseba.
- Uporabljajte le tip baterij, ki ga je navedel proizvajalec.
- Upošteвайте pola +/-
- Napajalnih krtačk ne sklepajte v kratek stik, saj obstaja nevarnost požara ali eksplozije.
- Ko igrače dlje časa ni v uporabi, iz nje odstranite baterije.
- Baterij ne mečite v ogenj.
- Če baterije niso akumulatorske, jih nikoli ne skušajte polniti.
- Ne uporabljajte sočasno starih in novih baterij.
- Odstranite prazne baterije.
- Prazne baterije odvzete v ustrezne zbiralnike za recikliranje uporabljenih baterij.



## OPOZORILA ZA AKUMULATOR

Akumulator smejo polniti ali polnjenje nadzorovati samo odrasle osebe.

Ne dovolite, da bi se z akumulatorjem igrali otroci.

### POLNJENJE AKUMULATORJA

- Če boste akumulator napolnili, takoj ko začne vozilo izgubljati hitrost, se boste izognili njegovim poškodbam.
- Če bo vozilo dlje časa stalo, napolnite akumulator in ga odklopite iz naprave; napolnite ga vsaj vsake 3 mesece.
- Ne puščajte akumulatorja priključenega na polnilnik! Akumulator redno pregledujte.
- Uporabljajte le priloženi polnilnik in originalne akumulatorje PEG PEREGO.
- Zapečaten akumulator ne potrebuje vzdrževanja
- Polnilnika akumulatorjev ne izvlecite iz vtičnice električnega omrežja tako, da bi potegnili za kabel.
- Igrače ne premikajte tako, da bi jo vlekli za kabel polnilnika akumulatorjev.
- Kabla polnilnika akumulatorjev ne pokrivajte, da se ne bi pregrel.
- Kabla in/ali akumulatorja ne odlagajte na tople površine.
- Pazite na to, kako se kabel navija, da ga ne bi prelomili ali pretisnili in bi zato nehal delovati.

### POZOR

- V primeru daljše neuporabe je treba baterijo shraniti na hladnem in suhem mestu, stran od virov toplote, neposredne sončne svetlobe in vlage. Priporočljivo je tudi izogibanje ekstremnim temperaturam, tako previsokim kot prenizkim.
- V AKUMULATORJU SO STRUPENE IN KOROZIVNE SNOVI. NE POSEGAJTE VANJ.
- V akumulatorju so kislinski elektroliti.
- Ne vzpostavljajte direktnega kontakta med končniki na akumulatorjih in izogibajte se močnim udarcem: tvegate eksplozijo ali požar.
- Akumulator polnite v zračnem okolju, daleč od virov toplote in gorljivih materialov.
- Iztrošen akumulator morate odstraniti iz vozila.
- Odsvetujemo odlaganje akumulatorja na oblačila; lahko bi jih poškodovali.
- Uporabljajte le baterije ali akumulatorske baterije priporočenega tipa.
- V primeru izgube ali poškodbe baterij in/ali polnilnika baterij, jih nadomestite z medsebojno združljivimi komponentami.

### ČE AKUMULATOR PUŠČA

Zavarujte si oči; izogibajte se neposrednemu stiku z elektrolitom; zaščitite si roke.

Akumulator odložite v plastično vrečko in upoštevajte navodila za varno odlaganje akumulatorjev.

### ČE PRIDE ELEKTROLIT V STIK S KOŽO ALI OČMI

Prizadeto mesto sperite z veliko tekoče vode.

Takoj se posvetujte z zdravnikom.

### ČE BI ELEKTROLIT POPILI

Spaknite usta in izpljunite.

Takoj se posvetujte z zdravnikom.

## VZDRŽEVANJE IN SKRBE ZA VOZILO

- Na kolesa svojega vozila ne nameščajte gumijastih trakov, gumijastih vložkov ali drugih predmetov. Funkcionalnost in varnost bi lahko bili ogroženi. Proizvajalec zavrača kakršno koli odgovornost v zvezi z nepravilno uporabo vozila in/ali posegom v enega ali več delov in ne bo odgovoren za morebitne nastale nevarnosti.
- Vozila ne poskušajte sami razstavljati in popravljati. Stopite v stik s pooblaščenim centrom za pomoč uporabnikom Peg Perego.
- Ni priporočljivo puščati igrače v okolju, kjer je temperatura nižja od nič stopinj. Če bi jo uporabili, ne da bi jo najprej ogreli na temperaturo, višjo od nič stopinj, bi se lahko motor in akumulatorji nepopravljivo pokvarili.
- Redno preverjajte stanje vozila, še posebej električne dele, povezavo vtičev, zaščitnih pokrovčkov in polnilnika akumulatorjev. Če opazite okvare, električnega dela in polnilnika akumulatorjev ne smete uporabljati.
- Med čiščenjem, vzdrževanjem ali drugimi posegi na igrači je treba polnilnik akumulatorjev z izdelka odklopiti.
- Za popravilo uporabljajte le originalne nadomestne dele PEG PEREGO.
- PEG PEREGO ne prevzema odgovornosti za primer poseganja v električno napravo.
- Ne puščajte akumulatorjev ali vozila ob virih toplote, na primer radiatorjih, kaminih itd.
- Vozilo zaščitite pred vodo, dežjem, snegom itd.; uporaba vozila na pesku ali v blatu lahko gumbe, motor in reduktorje poškoduje.
- Občasno namažite (z lahkim oljem) dele, ki jih je mogoče odstraniti, kot so ležaji, volan itd.
- Površine vozila lahko očistite z mokro krpo in, če je to potrebno, blagim detergentom za rabo v gospodinjstvu.
- Čistijo ga lahko samo odrasli.
- Nikoli ne snemajte mehanskih delov vozila ali motorja, če vas za to ni pooblastil PEG PEREGO.

## PRAVILA ZA VARNO VOŽNJO

Za varnost otroka: preden vključite vozilo, preberite navodila in se jih natančno držite.

- Otroka naučite pravilno uporabljati vozilo, da bo vozil varno in da se bo ob tem lahko zabaval.
- Igrače je treba uporabljati pazljivo, saj zahteva veliko spretnosti. Tako se boste izognili padcem in trkom, ki bi lahko povzročili poškodbe malega voznika ali drugih oseb.
- Preden spelje, se prepričajte, da je pot prosta, da na njej ni oseb ali stvari.
- Voziti je treba z rokami na volanu/krmilu in vedno gledati na cesto.
- Vedno je treba pravočasno zavreti, da se ne bi vozilo zaletelo.

**OPOZORILO!** Izdelek je opremljen z zavornim sistemom, o katerem mora otroka skrbno poučiti odrasla oseba.

### 2. PRESTAVA (če je nameščena)

Za začetek vam svetujemo uporabo 1. prestave. Preden omogočite 2. prestavo, se prepričajte, da zna otrok pravilno uporabljati volan/krmilo, 1. prestavo, zavoro in da se je vozila privadil.

### POZOR!

- Preverite, da so vse pritrditvene zaponke/matice na kolesih dobro pritrjene.
- Če vozilo deluje s preobremenitvami, na primer na mehkem pesku, na blatni ali zelo razdrapani površini, bo stikalo za preobremenitev izključilo tok. Delovanje se bo vzpostavilo po nekaj sekundah.

NEPREKINJENA ZABAVA: imejte pripravljen komplet polnih akumulatorjev.

## TEŽAVE?

### VOZILO NE DELUJE?

- Preverite, da ni pod ploščico pospeševalnika kateri od kablov odklopljen.
- Preverite delovanje gumba za pospeševanje in če ne deluje, ga zamenjajte.
- Preverite, da je akumulator priključen na električno napeljavno vozila.

### VOZILO NIMA MOČI!

- Napolnite akumulatorje. Če po polnjenju akumulatorja težava še vedno obstaja, odnesite akumulatorje in polnilnike v center za pomoč uporabnikom.

## POMOČ UPORABNIKOM

PEG PEREGO ponuja pomoč uporabnikom, ki so kupili izdelek, neposredno ali prek svoje mreže pooblaščenih centrov za pomoč uporabnikom, za morebitna popravila, zamenjave ali nakup originalnih rezervnih delov.

Da bi lahko stopili v stik s centrom za pomoč uporabnikom, obiščite našo spletno stran <http://www.pegperego.com>

Za vse pripombe morate imeti serijsko številko, ki ustreza izdelku. Za serijsko številko glejte zadnjo sliko tega priročnika za uporabo.

## NAVODILA ZA SESTAVLJANJE

**POZOR**  
IZDELEK SMEJO SESTAVITI IZKLJUČNO ODRASLE OSEBE. PAZITE, KO IZDELEK VLEČETE IZ EMBALAŽE. VSI VIJAKI IN MAJHNI DELCI SO V VREČKI V EMBALAŽI.  
AKUMULATOR JE MORDA ŽE NAMEŠČEN V VOZILU.

Igrače ne uporabljajte, če ugotovite, da je poškodovana, ko jo vzamete iz embalaže. Obrnite se na trgovino ali pokličite center za pomoč uporabnikom.

Če so pri sestavljanju igrače prisotni otroci, pazite, da ne bo prišlo do nesreče zaradi majhnih delčkov, ki jih je treba namestiti (otroci bi jih lahko požrli), ali zaradi majhnih plastičnih vrečk, v kateri so deli obklavljeni (predstavljajo nevarnost zadušitve). Preden začnete sestavljati igrače, se opremite z ravnim in križnim izvijačem, kladivom in kleščami.

## SESTAVLJANJE

- 1-2• Odvijte in z dna traktorja odstranite dno prikolice.
- 3 • Vstavite eno od 4 samoblokirnih podložk (2 za rezervo) v za to namenjeno priloženo orodje. POZOR: jezički samoblokirne podložke morajo biti obrnjeni v notranjost orodja.
- 4 • Iz embalaže vzemite premo. Odstranite zaščitne pokrovčke preme. Premo vstavite tako, da za to namenjeno orodje nekajkrat udarite s kladivom, da prema sede na svoje mesto; orodje nato odstranite.
- 5 • Na os namestite dele v naslednjem vrstnem redu:
  - distančni obroček, platišče, kolo, drugo kolo, platišče in distančni obroček. POZOR: Prepričajte se, da so kolesa nameščena pravilno, pokrovčki morajo biti na zunanji strani.
- 6 • Samoblokirno podložko postavite v za to namenjeno orodje, vstavite pripravljeno premo in potolcite s kladivom, da sede na svoje mesto.
- 7 • S pritiskom vstavite sestav koles na podvozje prikolice.
- 8 • Vstavite rdeči zatič na skrajni konec prikolice.
- 9 • Odstranite 5 zaščitnih pokrovčkov z dna kesona.
- 10 • Pripnite podvozje prikolice (ki ste ga že pripravili) na keson, tako da pritisnete, kot je prikazano na risbi.
- 11 • Sestavite 3 stranice prikolice in pazite, da boste stran, na kateri je imitacija lesa, obrnili navzven.
- 12 • Sestavljene dele postavite na dno prikolice in jih vstavite v ustrezne luknje.
- 13 • Namestite 2 pokrova za zakovice na kolesa prikolice (pozor; v embalaži je 6 pokrovov za zakovice; preostale 4 je treba namestiti na kolesa traktorja).
- 14 • Postavite zeleno protiutež na sprednji del šasije traktorja: nosilci šasije morajo iti skozi luknje na

- protiuteži. Zataknite spodnji del protiuteži na šasijo (a).
- 15 • Protiutež pritrdite z dvema vijakoma.
  - 16 • Namestite dva stranska dela pokrova v pripravljene odprtine ogrodja, kot prikazuje slika.
  - 17 • Namestite pokrov tako, da vstavite tečaj v ustrezen sedež na okvirju (1) in ga pritrdite s priloženim vijakom (2) (b). Zavrtite pokrov motorja na njegovo mesto in s kovancem blokirajte varnostni spenjalni člen (3).
  - 18 • Na njun položaj pritisnite osrednja žarometa in pri tem pazite na 3 jezičke, s katerimi se zapnejo.
  - 19 • Namestite bočna žarometa in tudi pri teh pazite na jezičke, s katerimi se zapneta. Pozor! Osrednji žarometi so drugačni od bočnih: preverite, da so prav obrnjeni in prave oblike, preden plastiko pritisnete na ustrezno mesto.
  - 20 • S pritiskom pripnite bočne vložke na šasijo.
  - 21 • Odvijte ročaja na dnu sedeža.
  - 22 • Sedež namestite tako, da ustreza luknjicam na podpori sedeža.
  - 23 • Sedež je mogoče nastaviti v 2 položaja glede na velikost otroka (glejte risbo).
  - 24 • Ko nastavite sedež, spet privijte oba ročaja za pritrditev.
  - 25 • Vstavite sprednje jezičke podpornika za sedež v odprtine na šasiji.
  - 26 • Ponovno namestite nosilec sedeža na okvir traktorja in ga privijte z 2 priloženima vijakoma (c).
  - 27 • Žaromete pripnite od spodaj navzgor.
  - 28 • Namestite pokrovčka v ležišči v obliki črke "C" zadnjega levega in desnega ležišča kolesa.
  - 29 • Vstavite dve 1,5V bateriji AA v radio, tako da odprete zadnja vratca armaturne plošče (glejte risbo).
  - 30 • Na njegovo mesto postavite radio, tako da dva spenjalna člena vstavite v šasijo pod krmilnim drogom in ga pritrdite z vijakom (d), kot prikazuje risba.
  - 31 • S pritiskom namestite obroč pod volanom in pokrovček.
  - 32 • Z dna traktorja potisnite navzgor drog volana, tako da pride ven na zgornji strani šasije.
  - 33 • Zadržite ga v tem položaju in nanj nataknite volan.
  - 34 • Volan pritrdite s priloženima vijakom in matico (e), pri tem pa pazite, da boste vijak vstavili v okroglo, matico pa v šestkotno luknjico.
  - 35/6 • Vstavite izpušno cev v nosilec in pri tem pazite na njeno smer. Privijte jo s priloženim dolgim vijakom (f).
  - 37 • Da bi na traktor pripeli prikolico, naredite naslednje: vstavite spenjalni člen prikolice v luknjico na zadnji strani traktorja in ga zavrtite (glejte risbo št. 38).
  - 38 • Položaj 1: prikolico lahko odstranite. Položaj 2: priključno vozilo je blokirano. POZOR: V prikolicah smete prevažati tovor, težak največ 10 kg.
  - 39 • Odblokirajte pokrov motorja, tako da s kovancem zavrtite varnostni spenjalni člen, in ga odprite, tako da ga zavrtite za 90°.
  - 40 • Vtič akumulatorja priključite v vtičnico električne napeljave.
  - 41 • Zaprite pokrov motorja, tako da ga zavrtite za 90°, in ga blokirajte, tako da s kovancem zavrtite varnostni spenjalni člen.

## LASTNOSTI IN UPORABA VOZILA

### NAČINI VOŽNJE Z DALJINSKIM UPRAVLJALNIKOM

- POZOR:** DALJINSKI UPRAVLJALNIK SMEJO UPORABLJATI SAMO ODRASLI.
- POZOR:** DALJINSKI UPRAVLJALNIK NI IGRAČA: HRANITE GA IZVEN DOSEGA OTROK!
- POZOR:** DALJINSKI UPRAVLJALNIK V NOBENEM PRIMERU NI VARNOSTNA OPREMA IN V NOBENEM PRIMERU NE SME NADOMESTITI NADZORA ODRASLE OSEBE ALI NJENE PRISOTNOSTI V BLIŽINI IGRAČE V PRIMERU NEVARNOSTI.

- V daljinski upravljalnik vstavite 2 bateriji 1,5V AAA (kupiti posebej).  
- Prepričajte se, da izbirnik, ki se nahaja v prostoru za baterije v vozilu, označuje način VOŽNJA Z DALJINSKIM UPRAVLJANJEM ("RC") - sl. 45.

- 42 • Dolgo držite gumb "M" na daljinskem upravljalniku za 2-4 sekunde, lučka bo utripala. Pritisnite GUMB ZA VKLOP/IZKLOP, ki se nahaja v bližini prestavne ročice, da aktivirate vozilo (gumb bo zasvetil). Če bo povezava frekvenca uspešna, bo radijska kontrolna lučka prešla iz utripajoče luči v stalno. Če frekvenčna povezava ne bo uspešna in bodo lučke utripale, odstranite baterije iz daljinskega upravljalnika in ponovite korake (ta postopek je potreben samo ob prvi uporabi ali po zamenjavi

- baterij v vozilu in daljinskem upravljalniku).  
- Po 10 sekundah nedejavnosti radijskega upravljanja se lučka v varčnem načinu izklopi.
- 43 • **Opis gumbov za daljinski upravljalnik**  
- Puščice: označujejo smer gibanja  
- Gumb "S": izbirnik 3 hitrosti vožnje, za izbiro hitrosti večkrat pritisnite.  
- Gumb "P": zaviranje v sili, pritisnite za zaustavitev vozila in ponovno pritisnite za ponovni zagon.
  - 44 • **VARNOSTNI PAS.** Prilagodite pas glede na velikost svojega otroka. Varnostni pas odpnete tako, da s strani pritisnete na kavelj in povlecete.

## ROČNI NAČIN VOŽNJE

- 45 • Za prekop iz načina DALJINSKEGA UPRAVLJANJA v ROČNINAČIN VOŽNJE izbirnik postavite na "MANUAL". Pri tem pogoj bo vozilo vozilo izključno v ROČNEM načinu.
- 46 • **MENJALNIK.** Vozilo lahko vozi v 3 prestavah. POZOR: ko ga vzamete iz embalaže, lahko vozilo vozi v 1. ali v vzvratni prestavi. Da bi uporabili 2. prestavo, naredite, kar je prikazano na risbi št 47.
- 47 • Odvijte vijak za preprečevanje 2. prestave (risba A). Zavrtite zaustavitev do naslednjega položaja (risba B). Spet privijte zaustavitev. Zdjaj so na voljo vse prestave.
- 48 • **PEDAL ZA POSPEŠEVANJE/ELEKTRIČNA ZAVORA.** Ko otrok dvigne nogo s pedala za pospeševanje, se samodejno vključi električna zavora.
- 49 • **RADIO FM.**  
A - zavrtite gumb za vklop, izklop in nastavitev glasnosti  
B - gumb RESET za ponastavitev radijskih postaj  
C - gumb za pomikanje po radijskih postajah  
OPOMBA: radio shrani zadnjo izbrano postajo v spomin.

## ZAMENJAVA AKUMULATORJA

- OPOZORILO: RISBE AKUMULATORJA SO OKVIRNE, VAŠ AKUMULATOR JE MORDA DRUGAČEN MODEL, TO NEVPLIVA NA NARISANO ZAPOREDJE DEJANJ PRI ZAMENJAVI IN POLNENJU.**
- 50 • Odprite ležišče akumulatorja, kot je že opisano. Odklopite napajalne vtiče akumulatorja.
  - 51 • Odvijte 2 vijaka zaustavljalnika akumulatorja, kot je prikazano na risbi. Izvlecite akumulator.
  - 52 • Če ste kupili ali imate 12V/12Ah akumulator Peg Perego, morate odstraniti plastično podložko (A), tako da jo snamete z zaustavljalnika akumulatorja.
  - 53 • V ležišče vstavite novi akumulator z zaustavljalnikom in pri tem pazite, da ga vstavite bočno v ležišča lažnih motorjev; z dvema vijakoma pritrdite zaustavljalnik.
  - 54 • Povežite vtiče akumulatorja in električne napeljave. Zaprite pokrov motorja in spenjalni člen vrnite na njegovo mesto, kot je bilo prikazano že prej.

## POLNENJE AKUMULATORJA

**POZOR: POLNENJE AKUMULATORJA IN VSE DRUGE POSTOPKE, POVEZANE Z ELEKTRIČNO NAPELJAVO, SMEJO IZVAJATI LE ODRASLE OSEBE. AKUMULATOR JE MOGOČE NAPOLNITI, NE DA BI GA SNELI Z IGRAČE.**

**POZOR! Pred uporabo igrače popolnoma napolnite baterijo.**

- Po vsaki uporabi ali vsaj enkrat na 3 mesece, napolnite litijevo baterijo.
- 55 • Vtaknite vtič polnilnika za akumulator v vtičnico domačega električnega omrežja, tako da sledite priloženim navodilom na ilustracijah. Povežite vtič B z vtičem C polnilnika za akumulator. Ko končate polnjenje, odklopite polnilnik akumulatorja iz domačega omrežja in odklopite vtič C z vtiča B.
  - 56 • Vtaknite vtičnico B v vtičnico A do konca, tako da klikne. Vstavite zaustavljalnik akumulatorja. Ko končate postopek, se vedno spomnite, da morate zapreti in pritrditi vratca prostora za akumulator.

## Navodila za uporabo polnilnika akumulatorja

### OPOZORILO

- 1 • Polnite samo litijeve baterije, ki jih dobavlja Peg Perego.
- 2 • Ne uporabljajte baterij, ki jih ni mogoče polniti. **Obstaja tveganje eksplozije.**
- 3 • Napravo smejo uporabljati le odrasle osebe. **To ni igrača.** Ni namenjena invalidnim osebam, razen v prisotnosti odgovorne osebe, ki bo poskrbela, da bo naprava uporabljena pravilno.
- 4 • Naprave ne uporabljajte, če so ovoj, kabel ali priključek poškodovani.
- 5 • Med polnjenjem pazite, da je prostor okoli akumulatorja dobro prezračen.
- 6 • Pri izklopu naprave iz električnega omrežja nikoli ne vlecite za kabel.
- 7 • Ne vlecite vozila na kolesih za kabel polnilca akumulatorjev.
- 8 • Ne pokrivajte kabla, da se ne bi pregrel in ne polagajte ga na vroče površine.
- 9 • Pri navijanju izhodnega kabla bodite previdni, da ga ne poškodujete.
- 10 • Če je polnilce poškodovan, ga ne smete uporabljati, dokler ni popravljen.
- 11 • Nekateri deli izdelka so nevarni za okolje. Zato je treba te dele ali celotni izdelek na koncu njegove življenjske dobe zavreči v skladu z veljavno zakonodajo v državi uporabe izdelka.
- 12 • Preden uporabite akumulatorski polnilce, se prepričajte, da je opremljen z vtičem, prilagojenim državi, v kateri ga nameravate uporabljati.
- 13 • Otroci naj se s polnilcem akumulatorjev ne igrajo, saj NI IGRAČA.

### POMEN SVETLEČIH DIOD

**Akumulator Peg Perego NI priključen**

- ZELENA LUČKA: delujoč polnilnik za akumulator je priključen v domači vtičnici in je pripravljen za polnjenje.

**Akumulator Peg Perego je priključen**

- ZELENA LUČKA: akumulator je napolnjen
- RDEČA LUČKA: akumulator se polni

Polnilce akumulatorjev je opremljen z varnostno napravo. Če se notranja temperatura polnilca preveč zviša ali če pride do kratkega stika na akumulatorju, se sproži varnostno stikalo, ki prepreči pretok jakega toka, ki bi povzročil okvaro polnilca.

V tem primeru je treba polnilce izključiti iz omrežja, odstraniti vzrok kratkega stika in polnilce spet priključiti na omrežje tako.

# DANSK

**PEG PEREGO®** takker dig for dit valg af dette produkt. I mere end 70 år har PEG PEREGO taget ungerne med på tur. Som nyfødte med barnevogne, herefter med klapvogne og senere endnu med pedaltruktet eller batteridrevet kørelegetøj.

**Kom og se hele vores produktudvalg, nyhederne og andre nyttige oplysninger fra Peg Perego på vores website**

[www.pegperego.com](http://www.pegperego.com)

Peg Perego S.p.A. er en virksomhed med kvalitetsstyringssystem certificeret af TÜV Italia Srl i henhold til ISO 9001 standarden. Certificeringen giver kunder og forbrugere garanti for gennemsnitlighed og tillid til virksomhedens arbejdsmetoder.

## VIGTIGE OPlysNINGER

Læs denne brugsanvisning omhyggeligt, så du kan lære denne model at kende og kan lære dit barn, hvordan den skal køres på korrekt, sikker og fornøjelig måde. Opbevar denne manual med henblik på anvendelse i fremtiden.

Sørg for, at brugsanvisningen medfølger, hvis produktet skifter ejer.

**ADVARSEL! Før første brug skal batteriet oplades i 10-15 timer.**

**ADVARSEL! Litiumbatteriet opretholder maksimal ydeevne op til ca. 80% af sin samlede kapacitet. Efter denne grænse falder ydeevnen hurtigt, indtil opladningen er helt udtømt.**

- 11/2 -3 år: brug kun med FJERNBETJENINGEN
- Fra 3 år og op: brug med FJERNBETJENING eller i MANUEL tilstand
- Maksimal tilladt vægt 40 kg
- Køretøj til 1 person
- 1 genopladeligt lithiumbatteri 12V 8Ah
- 2 drivhjul
- 2 motorer på 165 W

### STYRING MED RADIOSTYRING

- Hastighed i 1. gear 1,5 km/t
- Hastighed i 2. gear 3,2 km/t
- Hastighed i 3. gear 6,6 km/t
- Hastighed i baggear 1,5 km/t

### MANUEL STYRING

- Hastighed i 1. gear 3,3 km/t
- Hastighed i 2. gear 6,8 km/t
- Hastighed i baggear 3,3 km/t

Overskrid ikke den tilladte maks. vægt på 40 kg. Vægten omfatter både passagerens og eventuel bagages vægt.

Peg Perego forbeholder sig ret til når som helst at foretage ændringer på modeller og data angivet i denne brochure på grund af tekniske eller erhvervs-mæssige årsager.

## KONFORMITETSERKLÆRING

Produktet er CE-mærket og projekteret og typegodkendt med overholdelse af de EU-direktiver, som finder anvendelse. Produktet er beregnet til de markeder og lande, hvor disse bestemmelser er gældende.

### PRODUKT BETEGNELSE

John Deere RC TRACTOR

### PRODUKTETS IDENTIFIKATIONSKODE

IGOR0117

### REFERENCENORMER (oprindelse)

Directive on the safety of toys 2009/48/EC  
Standard EN 71-1 - 2 - 3  
Standard EN 62115  
General Product Safety Regulation (GPSR) (UE)  
2023/988

Directive regulates the electromagnetic compatibility of equipment 2014/30/UE  
Standard EN 55014-1 & EN55014-2  
Standard EN 55022  
Standard EN 61000

### Information:

Directive on WEEE - RAEE 2003/108/EC  
Regulation (EU) 2023/1542 concerning batteries  
Directive on RoHS 2011/65/UE - EN 50581:2012  
Reg. (CE) n.1907/2006 (Reach) allegato XVII-51 & 52  
phthalates in toys

Køretøjet er ikke konformt med forskrifterne i færdselsloven og det må derfor ikke anvendes på offentlig vej.

### KONFORMITETSERKLÆRING

Peg-Perego S.p.A. erklærer under eget ansvar, at dette produkt har undergået interne tests og er typegodkendt i henhold til gældende normer af eksterne og uafhængige afprøvningslaboratorier.

### UDSTEDELSES DATO OG -STED

Italien - 10. 07. 2025

Peg Perego S.p.A.  
via A. De Gasperi, 50  
20862 - Arcore (MB) - ITALIA

## SIKKERHEDSNORMER

Vores legetøjsprodukter er fremstillet i overensstemmelse med de europæiske sikkerhedsforskrifter for legetøj (sikkerhedskrav foreskrevet af Europarådet) og med "U.S. Consumer Toy Safety Specification". Vores legetøj er ligeledes certificeret af myndighederne for deres sikkerhed i henhold til direktivet 2009/48/EU. De er ikke konforme med forskrifterne i færdselsloven og de må derfor ikke anvendes på offentlig vej.

- **ADVARSEL!** Dette legetøj er upassende for børn under 18 måneder på grund af sin maksimalhastighed.
- **ADVARSEL!** Bilen er ikke egnet til børn under 18 måneder p.g.a. dens funktionskarakteristika.
- **ADVARSEL.** Beskyttelsesudstyr bør anvendes. Må ikke anvendes i trafikken.
- **ADVARSEL: BRUG ALDRIG** legetøjet på offentlig vej.
- **ADVARSEL!** Hvis køretøjet anvendes på offentlig vej, på trange steder eller i nærheden af vandløb og swimmingpools, kan det føre til tilskadekomst for brugerne og/eller tredje-partner. Skal altid anvendes under opsyn af en voksen.
- Børnene skal altid være iført fodtøj, når de bruger køretøjet.
- Når køretøjet anvendes, bør du passe på, at barnet ikke stikker hænder, fødder eller andre legemsdele, beklædningsstykker eller ting ind i de bevægelige dele.
- Oversprøjt aldrig køretøjets dele som motor, elanlæg, trykknapper osv. med vand.
- Brug ikke benzin eller andre brandfarlige væsker i nærheden af køretøjet.
- Køretøjet må kun anvendes af et barn, med mindre det falder inden for kategorien køretøj med to pladser.

### WEEE-direktivet (kun EU)

- Ved udløbet af dette produkts levetid klassificeres det som WEEE-affald og må derfor ikke bortskaffes sammen med almindeligt husholdningsaffald, men skal indleveres til særligt opsamlingssted.
- Aflever det skrottede produkt på de dertil indrettede

- miljøpladser;
- De elektriske dele i dette produkt indeholder farlige stoffer, der indebærer fare for helbredet og for miljøet, hvis produkterne ikke skrottes på korrekt måde;
- Mærkaten med den overstregede skralsdespand angiver, at produktet skal bortskaffes til særlige opsamlingssteder.



### BORTSKAFFELSE AF BATTERIET

- Vær med til at passe på miljøet.
- Et brugt batteri bør aldrig smides væk sammen med almindeligt husholdningsaffald.
- De kan indleveres til et batteriindsamlingssted eller til specielle affaldsdeponer; få yderligere oplysninger hos din kommune.



### BEMÆRKNINGER OM BATTERIER LR44 - 1,5V

- Batterierne må kun sættes i og kontrolleres af voksne. Lad aldrig dine børn lege med batterierne.
- Batterierne må kun udskiftes af en voksen.
  - Brug kun den af producenten specificerede batteritype.
  - Overhold polretningen +/-
  - Foretag aldrig kortslutning af tilslutningsklemmerne, der er fare for brand eller eksplosion.
  - Tag altid batterierne ud, når legetøjet ikke anvendes i en længere periode.
  - Kast aldrig batterier ind i ild.
  - Forsøg aldrig at genoplade batterier, der ikke er genopladelige.
  - Bland ikke gamle batterier med nye.
  - Fjern opbrugte batterier.
  - Kast de opbrugte batterier i de dertil beregnede opsamlingsbeholdere med henblik på genanvendelse af brugte batterier.



### BEMÆRKNINGER OM BATTERIET

Opladning af batteriet må kun foretages og overvåges af voksne. Lad aldrig dine børn lege med batteriet.

### OPLADNING AF BATTERIET

- Genoplad batteriet, så snart køretøjet begynder at miste hastighed, for således at undgå at det beskadiges.
- Hvis køretøjet ikke anvendes i længere tid, skal du huske at genoplade batteriet og at frakoble det fra anlægget; foretag genopladning mindst hver tredje måned.
- Glem ikke batteriet under opladning! Kontroller det regelmæssigt.
- Brug kun den medfølgende batterioplader og det originale PEG PEREGO batteri.
- Batteriet er forseglet og har ikke behov for vedligeholdelse.
- Fjern ikke batteriladeren fra stikkontakten ved at trække i kablet.
- Flyt ikke legetøjet ved at trække i batteriladerens kabel.
- Tildæk ikke batteriladerens kabel. Herved undgås overophedning.
- Placér ikke kablet og/eller batteriet på varme overflader.
- Vær opmærksom på hvor og hvordan kablet oprulles for at undgå beskadigelse eller påvirkning af dets funktion.

### PAS PÅ!

- I tilfælde af en længere periode med inaktivitet skal batteriet opbevares et køligt og tørt sted, væk fra varmekilder, direkte sollys og fugt. Det anbefales også at undgå ekstreme temperaturer, både for varme og for kolde.
- **BATTERIET INDEHOLDER GIFTIGE OG ÆTSENDE STOFFER. FORETAG INGEN INDGREB PÅ DET.**
- Batteriet indeholder syrebaserede elektrolytter.
- Foretag ikke nogen direkte sammenkobling af batteriets terminalpunkter og undgå at det udsættes for hårde stød: Der er fare for eksplosion og/eller brand.
- Oplad batteriet på et godt ventileret sted og langt væk fra varmekilder og brændbare stoffer.
- Når batteriet er opbrugt, skal det fjernes fra køretøjet.

- Det frarådes at holde batteriet op mod tøj; der kunne opstå skader.
- Benyt kun den anbefalede type batterier eller akkumulatører.
- **I tilfælde af tab eller beskadigelse af batterierne og/eller batteriopladeren skal de udskiftes med komponenter, der er kompatible med hinanden.**

#### HVIS DER FOREKOMMER EN LÆKAGE

Beskyt øjnene; undgå direkte kontakt med elektrolytten; beskyt hænderne.

Anbring batteriet i en plastikpose og følg anvisningerne vedrørende bortskaffelse af batterier.

#### HVIS HUD ELLER ØJNE KOMMER I KONTAKT MED ELEKTROLYTTEN

Vask det ramte område med rigelige mængder rindende vand.

Henvend dig straks til en læge.

#### HVIS ELEKTROLYTTEN KOMMER I MUNDEN

Skyl munden grundigt og spyt ud.

Henvend dig straks til en læge.

### VEDLIGEHOVELSE OG BEHANDLING AF KØRETØJET

- Kom ikke gummibånd, gummiindsatser eller andre ting på køretøjets hjul. Funktionen og sikkerheden kunne eventuelt kompromitteres. Producenten fratager sig ethvert ansvar der er forbundet til et forkert brug af køretøjet og/eller manipulation med en eller flere dele, og vil derfor ikke være ansvarlig for eventuelle gener der kunne opstå.
- Fjern ikke eller forsøg ikke selv at reparere køretøjet. Kontakt et autoriseret Peg Perego servicecenter.
- Det anbefales ikke at efterlade legetøjet i miljøer med en temperatur på under frysepunktet. Hvis det bruges uden først at sørge for, at temperaturen er over frysepunktet, kan det forårsage ubodelige skader på motor og batterier.
- Kontroller køretøjets tilstand regelmæssigt, specielt hvad angår det elektriske anlæg, stikforbindelserne, beskyttelsesplader og batteriopladeren. Hvis du finder defekter, må dette elektriske køretøj og batteriopladeren ikke anvendes.
- Frakobl batteriopladeren i forbindelse med rengøring, vedligeholdelse eller andre former for indgreb i produktet.
- Ved reparationer må der kun anvendes originale PEG PEREGO reservedele.
- PEG PEREGO påtager sig intet ansvar i tilfælde af indgreb på det elektriske anlæg.
- Efterlad ikke batterierne eller køretøjet i nærheden af varmekilder, som f.eks. varmeapparater, åbne ildsteder osv.
- Beskyt køretøjet imod vand, regn, sne osv.; hvis det anvendes på sand eller i mudder kan det forårsage skader på trykknapper, motorer og reduktionsgear.
- Smør regelmæssigt (med en let olie) de bevægelige dele som f.eks. lejer, rat osv.
- Køretøjets overflader kan rengøres med en fugtig klud og - om nødvendigt - med almindelige milde rengøringsmidler til husholdningen.
- Rengøringen må kun udføres af voksne.
- Demonter aldrig nogen af køretøjets mekaniske dele eller motoren, med mindre dette er godkendt af PEG PEREGO.

### REGLER FOR SIKKER KØRSEL

Af hensyn til barnets sikkerhed: Læs og følg de nedenfor anførte anvisninger omhyggeligt, før køretøjet sættes igang:

- Lær dit barn, hvordan køretøjet bruges på den rigtige måde for en sikker og sjov køretur.
- Legetøjet kræver en vis behændighed, og skal anvendes med forsigtighed for at undgå fald eller sammenstød, der kan medføre skader på brugeren eller tredjeparter.
- Før kørslen starter, bør du kontrollere, at der ikke er ting eller personer i vejen.
- Kør med hænderne på styret/rattet og hold altid øje med vejen fremad.
- Brems op i tide for at undgå at køre ind i noget.

**VIGTIGT!** Produktet er udstyret med et bremsesystem, der kræver, at en voksen viser barnet den korrekte brug.

#### 2. kørselshastighed (hvis denne findes)

Det tilrådes kun at bruge den 1. kørselshastighed i begyndelsen. Før 2. hastighed aktiveres, skal du sikre dig, at barnet har lært, hvordan styret/rattet anvendes korrekt, og at det har lært 1. kørselshastighed, bremsens funktion og køretøjets funktioner godt at kende.

#### PAS PÅ!

- Kontroller at alle sikringsringene/møtrikker til fastspænding af hjulene er spændt godt fast.
- Hvis køretøjet under brug bliver overbelastet, som det kan ske ved kørsel på blødt sand, mudder eller meget løst terræn, aktiveres overbelastningsafbryderen, som frakobler strømmen. Strømforsyningen tilkobles igen efter nogle sekunder.

SJØV LEG UDEN AFBRYDELSER: Hav altid et ekstra sæt opladede batterier klar til brug.

### PROBLEMER?

#### VIRKER KØRETØJET IKKE?

- Kontroller om der er frakoblede kabler på pladen under acceleratoren.
- Kontroller om acceleratortrykknappen virker; i modsat fald udskift den.
- Kontroller om batteriet er tilkoblet det elektriske anlæg.

#### ER DER INGEN STRØM PÅ KØRETØJET?

- Oplad batterierne. Hvis problemet fortsætter efter opladningen, skal batterierne og opladeren efterses hos servicecenteret.

### SERVICECENTER

PEG PEREGO yder en service efter købet, enten direkte eller via et netværk af autoriserede værksteder med henblik på eventuelle reparationer eller udskiftninger samt salg af originale reservedele.

Besøg vores hjemmeside for at kontakte et servicecenter <http://www.pegperego.com>

Ved enhver henvendelse er det nødvendigt at have det serienummer, der svarer til produktet. For at finde serienummeret, henvises der til den sidste illustration der findes i manualen.

### REKLAMATIONSRET

Der er to års reklamationsret på køretøjet. Reklamationsretten dækker alle køretøjets dele ved normal og korrekt brug. Læs derfor brugsanvisningen nøje, inden køretøjet tages i brug. Udfyld skemaet nederst og gem brugsanvisningen sammen med købsbon til brug ved reklamation.

#### Procedure ved reklamation:

Ved evt. fejl og mangler bør du altid henvende dig, hvor køretøjet er købt. Af hensyn til vores løbende kvalitetssikring er det vigtigt, at du ved henvendelse har nedenstående oplysninger om køretøjet klar. Såfremt reklamationen ikke kan klares pr. telefon, skal køretøjet sendes til:

#### Maki A/S

Haarupvej 22D

8600 Silkeborg

Denmark

Tlf.nr: +45 44476603

Mobilnr: +45 40304228

E-mail: [service@maki.dk](mailto:service@maki.dk)

Web: [www.maki.dk](http://www.maki.dk)

Du er naturligvis også velkommen til at kontakte Maki Service

Køretøjer tages kun til reparation efter forudgående aftale. Køretøjer, der fremsendes uden forudgående aftale, vil blive afvist.

Skema til brug ved reklamationer :

Navn:

Adresse:

Postnr./by:

Kontaktperson:

Tlf.nr.:

#### Oplysninger på køretøjet:

Produktionskode (stregkodenr.):

Produktionsdato:

Kontrolnr. ("Controllo")

Købsdato:

Reklamationens art:

Med venlig hilsen

Peg Perego S.p.A. / Maki A/S

## MONTERINGSANVISNINGER

### PAS PÅ!

MONTERINGSARBEJDET MÅ KUN FORETAGES AF VOKSNE. VÆR FORSIGTIG MENS KØRETØJET TAGES UD FRA DETS EMBALLAGE.

ALLE SKRUE OG SMÅDELE BEFINDER SIG I EN POSE INDEN I EMBALLAGEN.

BATTERIET ER MULIGVIS ALLEREDE INDSAT I KØRETØJET.

Benyt ikke legetøjet, hvis det viser sig at være beskadiget ved åbning af emballagen. Kontakt salgsstedet eller servicecenteret. Hold øje med børn i forbindelse med monteringen pga. små dele (fare for indtagelse) og de tilhørende plastposer (fare for kvælning). Benyt en kærv- og en stjerneskruetrækker samt hammer og tang i forbindelse med montering af legetøjet.

## MONTERING

- 2 • Løsn skrue og tag bunden ud af anhængerens fra traktorens underside.
- 3 • Indsæt en af de 4 selvslående spændeskiver (2 i reserve) i det medfølgende værktøj. PAS PÅ!: Tapperne på den selvslående spændeskive skal vende ind mod indersiden af værktøjet.
- 4 • Tag akslen ud af emballagen. Fjern beskyttelsespropperne fra akslen. Indsæt akslen ned i det tilhørende værktøj ved at slå på den med en hammer, indtil den er i bund; fjern herefter værktøjet.
- 5 • Anbring følgende dele i oplyst rækkefølge på akslen: afstandsskive, fælg, hjul, det andet hjulet, fælg, afstandsskive. ADVARSEL: Sørg for, at hjulene er monteret korrekt, dvs. at hjulkapslerne vender udad.
- 6 • Anbring en selvslående spændeskive i det tilhørende værktøj og indsæt nu den allerede forberedte aksel og slå den helt i bund.
- 7 • Påsæt og tryk hele hjulgruppen fast på anhængerens bundstykke.
- 8 • Indsæt den røde tap yderst på anhængerens.
- 9 • Fjern de 5 beskyttelsespropper fra vippeladets bund.
- 10 • Hægt anhængerens bund (som allerede er forberedt) på vippeladet ved at trykke ned som vist på figuren.
- 11 • Saml anhængerens 3 sider og hold de 3 trælignende sider vendt mod ydersiden.
- 12 • Anbring de samlede stykker på anhængerens bund og skub dem fast i de tilsvarende huller.
- 13 • Tryk de 2 navkapsler fast på anhængerens hjul. (Pas på! Der medfølger 6 navkapsler i emballagen; de resterende 4 skal sættes på traktorens hjul).
- 14 • Anbring den grønne modvægt forrest på traktorens stel. Stellets bøsningsejer skal gå ind gennem hullerne i modvægten. Tryk modvægtens nederste del fast på stellet.
- 15 • Spænd modvægten fast med de 2 skrue (a).
- 16 • Anbring motorhjelmens to sideindlæg i hulrummene på rammen som vist i figuren.
- 17 • Monter motorhjelmens ved at sætte hængslet på rammen (1), og fastgør det med den medfølgende skrue (2) (b). Drej motorhjelmens ned på plads og bloker sikkerhedsproppen ved hjælp af en mønt (3).
- 18 • Tryk de 2 midterlygter fast på plads, vær opmærksom på de 3 referencetapper.
- 19 • Monter de 2 tilbageværende sidelygter, og vær stadig opmærksom på referencetapperne. Vigtigt! Midterlygterne og sidelygterne er ikke ens: Kontroller at retningen og formen er den rigtige, før plastikdelene trykkes på plads.
- 20 • Tryk sideindsatsstykkerne på plads på stellet.
- 21 • Løsn de runde greb, som befinder sig under sædet.
- 22 • Anbring sædet så det passer med hullerne i sædeholderen.
- 23 • Sædet kan justeres til 2 forskellige indstillinger i forhold til barnets højde (se tegningen).
- 24 • Når sædet er anbragt, fastspændes de 2 runde spændegreb igen.
- 25 • Indsæt sædeholderens forreste tapper i stellets hulninger.
- 26 • Sæt sædestøtten på traktorstellet, og skrue de 2 medfølgende skrue fast (c).
- 27 • Hægt baglygterne på fra undersiden og opad.
- 28 • Monter de 2 propper i C-lejerner på højre og venstre bageste hjulskærme.
- 29 • Indsæt de 2 batterier AA på 1,5V i radioen ved at åbne den bageste låge på instrumentbrættet (se tegningen).
- 30 • Anbring radioen ved at indsætte de 2 hæfter i stellet under ratstammen og spænd den fast med en skrue (d) som vist på tegningen.
- 31 • Monter spænderingen under rattet samt proppen ved at trykke dem fast.
- 32 • Skub ratstammen igennem fra traktorens bund,

- indtil den stikker ud igennem stellets øverste del.
- 33 • Hold ratstammen fast i denne position og sæt rattet på.
  - 34 • Spænd rattet fast med den medfølgende skrue og møtrik (e), og vær omhyggelig med at skruen indsættes i det runde hul og møtrikken i det sekskantede.
  - 35/6 • Stik udstødningsrøret ind i dets holder, vær opmærksom på at det vender den rigtige vej, og spænd det så fast med den lange tilhørende skrue (f).
  - 37 • Anhængerens hæftes på traktoren på følgende måde: Indsæt anhængerens krog i hullet, der befinder sig på traktorens bagside og drej krogen (se fig. 38).
  - 38 • Position 1: Anhængerens kan tages af. Position 2: Anhængerens er blokeret. PAS PÅ!: Anhængerens må højst fyldes med ting med en vægt på ialt 10 kg.
  - 39 • Frigør motorhjelmens ved at dreje sikkerhedsproppen med en mønt og åbn den ved at dreje den 90°.
  - 40 • Tilkobl stikket fra batteriet til stikket på elanlægget.
  - 41 • Luk motorhjelmens ved at dreje den 90° og bloker den ved at dreje sikkerhedsproppen med en mønt.

## KØRETØJETS EGENSKABER OG ANVENDELSE

### FJERNSTYRING KØRETILSTAND

- ADVARSEL:** FJERNSTYRINGEN MÅ KUN BENYTTES AF VOKSNE.
- ADVARSEL:** FJERNSTYRINGEN ER IKKE ET LEGETØJ: HOLD DEN UDENFOR BØRNS RÆKKEVIDDE!
- ADVARSEL:** FJERNSTYRINGEN MÅ IKKE PÅ NOGEN MÅDE BLIVE BETRAGTET SOM EN SIKKERHEDSANORDNING OG MÅ IKKE PÅ NOGEN MÅDE ERSTATTE EN VOKSENS OVERVÅGNING ELLER BEHOVET FOR OPHOLD I NÆRHEDEN AF LEGETØJET, I TILFÆLDE AF FARE.
- Sæt 2 x AAA 1,5V-batterier i fjernbetjeningen (skal købes separat).
  - Kontrollér, at vælgerkontakten i bilens batterirum viser STYRING MED FJERNBETJENING (RC") - fig. 45.
- 42 • Tryk på knappen "M" på fjernbetjeningen i 2-4 sekunder. Indikatorlampen blinker. Tryk på ON/OFF-KNAPPEN ved siden af gearstangen for at starte køretøjet (knappen tænder). Indikatorlampen på fjernbetjeningen skifter fra at blinke til at lyse fast, når frekvensparringen er gennemført. Hvis frekvensparringen mislykkes, og lysene blinker. Fjern batterierne fra fjernbetjeningen, og gentag trinnene (dette er kun nødvendigt ved ibrugtagning af køretøjet første gang, eller efter udsiftning af batterierne, både i køretøjet og i fjernstyringen).
  - Efter 10 sekunders inaktivitet på fjernbetjeningen slukker indikatorlampen for at spare på strømmen.
  - 43 • Beskrivelse af knapperne på fjernbetjeningen
    - Pile: angiver kørselsretningen
    - Knappen "S": vælger mellem de gearene med de tre kørselshastigheder. Tryk flere gange for at vælge hastigheden.
    - Knappen "P": nødbremse. Tryk for at stoppe køretøjet, og tryk igen for at genstarte køretøjet.
  - 44 • SIKKERHEDSSELE. Juster sikkerhedsselen, så den passer til barnets størrelse. Sikkerhedsselen spændes op ved at trykke krogen sidelæns og trække.

### MANUEL STYRING

- 45 • Tryk på valgknappen, og bring den til positionen "MANUAL" for at skifte fra KØRSEL MED FJERNBETJENING til MANUEL STYRING/MANUAL. I denne tilstand fortsætter køretøjet kun i MANUEL tilstand.
  - 46 • GEARSTANG Køretøjet har 3 hastigheder. PAS PÅ!: Ved udpakningen er køretøjet indstillet til kun at køre i 1. gear og i bakgear. For at anvende den 2. kørehastighed følges fremgangsmåden på figur 47.
  - 47 • Løsn stopskruen for 2. gear (fig. A). Drej stoppet til den næste position (fig. B). Fastspænd stoppet. Nu er det muligt at benytte alle gear.
  - 48 • GASPEDAL / ELEKTRISK BREMSE. Når barnet flytter foden fra pedalen, aktiveres bremsen automatisk.
  - 49 • RADIO FM.
    - A - drej knappen for at tænde, slukke og justere volumen
    - B - knappen til RESET af radiostationer
    - C - knap til fremrulning mellem radiostationer
- BEMÆRK: Radioen gemmer den sidst valgte station i sin hukommelse.

## UDSKIFTNING AF BATTERIET

PAS PÅ!: TEGNINGERNE AF BATTERIERNE ER KUN VEJLEDENDE. DIT BATTERI KAN EVENTUEL T SE ANDERLEDES UD END DEN VISTE MODEL. DETTE HAR DOG INGEN INDFLYDELSE PÅ DEN VISTE RÆKKEFØLGE VED UDSKIFTNING OG OPLADNING.

- 50 • Åbn batterirummet som vist ovenfor. Frakobl batteristikket.
- 51 • Løsn batteristoppets to skrue, og fjern det som vist i figuren. Fjern batteriet.
- 52 • Hvis du allerede har eller har købt et Peg Perego batteri på 12V/12 Ah, skal tykkelsesskiven af plast (A) fjernes fra batteristoppet.
- 53 • Anbring det nye batteri sammen med batteristoppet, og sørg for at indsætte det fra siden i sæderne på "motorerne". Fastgør batteristoppet med de to skrue.
- 54 • Forbind batteristikket og strømforsynings stik. Luk motorhjelmens ved igen at placere spændet som vist ovenfor.

## OPLADNING AF BATTERIET

PAS PÅ!: GENOPLADNING AF BATTERIERNE OG ETHVERT ANDET INDGREB PÅ DET ELEKTRISKE ANLÆG MÅ KUN UDFØRES AF VOKSNE. BATTERIET KAN GENOPLADES UDEN AT TAGE DET UD AF LEGETØJET.

**ADVARSEL! Oplad batteriet helt, før du bruger legetøjet.**

- Efter hver brug eller mindst én gang hver 3. måned, oplad litiumbatteriet.
- 55 • Sæt batteriopladerens stik i en stikkontakt som beskrevet i den vedlagte brugsanvisning. Forbind stikket B med batteriopladerens stik C. Kobl batteriopladeren fra stikkontakten efter opladningen. Kobl herefter stikket C fra stikket B.
  - 56 • Pres stikket B i bund i stikket A (der høres et klik). Indsæt batteristoppet. Husk altid at lukke og fastspænde lågen til batterirummet efter indgrebet.

## ADVARSLER

- Indsæt kun lithium-batterier fra PEG PEREGO.
- Brug aldrig batterier, der ikke er beregnet til genopladning. **Eksplisionsfare.**
- Må kun anvendes af voksne. **Det er ikke et stykke legetøj.** Dette apparat er ikke beregnet til, at svagelige personer bruger det, medmindre de er overvågende af en ansvarlig person, der kan sikre, at det bruges korrekt.
- Benyt aldrig batteriopladeren, hvis tildækningen, kablet eller stikket er beskadiget.
- Oplad kun batteriet et sted med god luftcirkulation.
- Fjern ikke kontakten ved at trække i ledningen.
- Træk ikke bilen af sted på hjulene ved at trække i batteriopladerens ledning.
- Undgå at overophede ledningen ved at dække den til, og efterlad den ikke på en varm overflade.
- Vær opmærksom på, hvordan ledningen er rullet op, så den ikke beskadiges.
- Hvis batteriopladeren beskadiges, må den ikke bruges, før den er repareret.
- I Produktet indeholder visse elementer, der betragtes som skadelige for miljøet. Bortskaffelse af disse elementer eller af hele produktet, når det er opslidt, bør ske i henhold til gældende forskrifter i det land, hvor det bruges.
- Ifør batteriopladeren anvendes, skal du sikre dig, at den er udstyret med det korrekte stik til brug det land, hvor den skal anvendes.
- Børn må ikke lege med batteriopladeren DEN ER IKKE ET STYKKE LEGETØJ.

## LYSDIODER

### Peg Perego batteri IKKE tilslettet

- GRØNT LYS: den fungerende batterioplader er tilslettet stikkontakten, klar til opladning.

### Peg Perego batteri tilslettet

- GRØNT LYS: batteriet er opladet
- RØDT LYS: batteriet oplades

Batteriopladeren er forsynet med en sikkerhedsanordning, som betyder, at hvis der opstår en for høj intern temperatur eller der sker en kortslutning af batteriet, griber et beskyttelsessystem ind og forhindrer udsendelse af stærk strøm, som vil kunne beskadige batteriopladeren.

I dette tilfælde skal man afbryde batteriopladeren fra stikkontakten på væggen, fjerne årsagen til kortslutningen, og tilslutte igen.

**Kiitos, että valitsit PEG PEREGO® - tuotteen. PEG PEREGO on vienyt lapsia ulos jo 70 vuoden ajan. Vastasyntyneet vauuissa, sitten rattaissa ja vielä myöhemmin akkukäyttöisissä ja poljettavissa leikkiajoneuvoissa.**

**Tutustu sivustollamme koko tuotevalikoimaamme, löydät uutuudet ja muita tietoja Peg Perego -maailmasta**

[www.pegperego.com](http://www.pegperego.com)

**Peg Perego S.p.A.** on yritys, jonka laadunhallintajärjestelmän on sertifioinut **TÜV Italia Srl** standardin ISO 9001 mukaisesti. Sertifiointi antaa asiakkaille ja kuluttajille takuun yrityksen läpinäkyvyydestä ja luottamusta sen toimintatapaan.

## TÄRKEITÄ TIETOJA

Lue tämä käyttöohje huolellisesti, jotta tutustut mallin käyttöön ja voit opettaa lapsen ajamaan oikein, turvallisesti ja mukavasti. Säilytä käyttöohje vastaisen varalle.

Jos luovutat tuotteen toiselle henkilölle, varmista että ohjekirja seuraa sen mukana.

**VAROITUS! Ennen ensimmäistä käyttöä lataa akkua 10-15 tuntia.**

**VAROITUS! Litiumakku säilyttää maksimisuorituskyvyn noin 80 %:iin asti kokonaiskapasiteetistaan. Tämän rajan ylittyessä suorituskyky laskee nopeasti, kunnes lataus on täysin kulunut loppuun.**

- I 1/2 -3 vuotiaille: käytä ainoastaan **RADIO-OHJAIMELLA**
- Yli 3-vuotiaille: kaksi käyttötapaa; **RADIO-OHJAIN** tai **MANUAALINEN**
- Sallittu maksimipaino 40 kg
- 1-paikkainen ajoneuvo
- 1 ladattava litiumparisto 12V 8Ah
- 2 vetopyörää
- 2 moottoria 165 W

### AJAMINEN RADIO-OHJAIMELLA

- Nopeus 1. vaihteella 1,5 km/h
- Nopeus 2. vaihteella 3,2 km/h
- Nopeus 3. vaihteella 6,6 km/h
- Nopeus peruutuksessa 1,5 km/h

### AJAMINEN MANUAALISELLA OHJAUKSELLA

- Nopeus 1. vaihteella 3,3 km/h
- Nopeus 2. vaihteella 6,8 km/h
- Nopeus peruutuksessa 3,3 km

Älä ylitä 40 kg:n sallittua kokonaismaksimipainoa. Painorajoitukseen on laskettu matkustajat ja mahdollinen kuorma.

Peg Perego pitää oikeuden tehdä teknisistä tai tuotannollisista syistä malleihin ja tämän julkaisun tietoihin muutoksia milloin tahansa.

CE-merkillä varustettu tuote, joka on suunniteltu ja hyväksytty soveltuvien EU-direktiivien mukaan ja joka on tarkoitettu kyseiset määräykset täytäntöönpanneille markkinoille ja maihin.

**TUOTTEEN NIMI**  
John Deere RC TRACTOR

**TUOTTEEN TUNNISTUSKOODI**  
IGOR0117

### VIITENORMIT (alkuperä)

Directive on the safety of toys 2009/48/EC  
Standard EN 71-1 - 2 - 3  
Standard EN 62115  
General Product Safety Regulation (GPSR) (UE) 2023/988

Directive regulates the electromagnetic compatibility of equipment 2014/30/UE  
Standard EN 55014-1 & EN55014-2  
Standard EN 55022  
Standard EN 61000

Information:  
Directive on WEEE - RAEE 2002/95/EC  
Regulation (EU) 2023/1542 concerning batteries  
Directive on RoHS 2011/65/UE - EN 50581:2012  
Reg. (CE) n.1907/2006 (Reach) allegato XVII-51 & 52  
phthalates in toys

Ei vastaa tieliikennesääntöjä eikä siis voi ajaa yleisillä teillä.

## VAATIMUSTENMUKAISUUSVAKUUTUS

Peg Perego S.p.A. vakuuttaa omalla vastuullaan, että kyseinen tuote on käynyt läpi sisäiset testit ja että se on tyyppihyväksytty voimassa olevien määräysten mukaisesti ulkopuolisissa, riippumattomissa laboratorioissa.

**AIKA JA PAIKKA**  
Italia - 10. 07. 2025

Peg Perego S.p.A.  
via A. De Gasperi, 50  
20862 - Arcore (MB) - ITALIA

## TURVALLISUUSMÄÄRÄYKSET

Leikkikalumme vastaavat Euroopan leluja koskevia turvallisuusmääräyksiä (Euroopan neuvoston säätämät turvallisuusvaatimukset) sekä "U.S. Consumer Toy Safety Specification"-määräyksiä. Ne ovat lisäksi saaneet lelujen turvallisuusviranomaisten hyväksynnän direktiivin 2009/48/EY mukaisesti. Ne eivät vastaa tieliikennesääntöjä eikä niillä siis voi ajaa yleisillä teillä.

- **VAROITUS!** Tämä lelu ei sovellu alle 18 kuukauden lapsille sen suuren nopeuden vuoksi.
- **HUOMAA!** Ei sovellu alle 18 kuukauden ikäisten lasten käyttöön sen toiminnallisten ominaisuuksien takia.
- **VAROITUS.** Käytettävä suojavarusteita. Ei saa käyttää liikenteen joukossa.
- **VAROITUS!** ÄLÄ KOSKAAN KÄYTTÄ lelua yleisillä teillä.
- **HUOMIO!** Ajoneuvon käyttäminen julkisilla teillä tai vesiteiden tai uima-altaiden läheisyydessä tai ahtaissa tiloissa voi aiheuttaa tapaturmavaaran käyttäjälle ja/tai sivullisille. Aikuisen täytyy aina valvoa käyttöä.
- Lasten on aina pidettävä jalkineita ajoneuvon käyttämisen aikana.
- Ajoneuvon käytön aikana on varottava, etteivät lapset laita käsiä, jalkoja tai muita kehon osia, vaatteita tai muita esineitä lähelle liikkuvia osia.
- Älä koskaan kastele ajoneuvon osia, kuten moottoria, järjestelmiä, painikkeita jne.
- Älä käytä ajoneuvon läheisyydessä bensiiniä tai muita tulenarkoja aineita.
- Ajoneuvoa saa käyttää vain yksi lapsi kerrallaan, ellei ajoneuvo kuulu kaksipaikkaisten ajoneuvojen luokkaan.

## SÄHKÖ- JA ELEKTRONIikkALALAITEROMUDIREKTIIVI WEEE (vain EU)

- Kun tuotteen käyttöikä on päättynyt, se luokitellaan WEEE-jätteeksi eikä sitä siis saa hävittää kotitalousjätteen tavoin, vaan se on toimitettava erilliskeräykseen.
- Toimita jäte asianmukaiseen keräykseen.
- Tuotteen elektronisissa osissa olevat vaaralliset

aineet saattavat aiheuttaa vaaraa henkilöiden terveydelle ja ympäristölle, ellei tuotteita hävitetä asianmukaisella tavalla.

- Jätessäiliön yli vedetty rasti osoittaa, että tuote on toimitettava erillisleräykseen.



#### AKUN HÄVITTÄMINEN

- Suojele sinäkin ympäristöä.
- Älä heitä käytettyä akkua kotitalousjätteisiin.
- Toimita se käytettyjen akkujen keräyskeskukseen tai erikoisjätteiden keräyskeskukseen. Kysy tietoja paikallisista viranomaisilta.



#### PARISTOJA 1,5 V - LR44 KOSKEVIA HUOMAUTUKSIA

- Aikuisen tulee asentaa paristot tai valvoa niiden asentamista. Älä anna lasten leikkiä paristoilla.
- Paristot saa vaihtaa vain aikuinen.
  - Käytä vain valmistajan mainitsemaa paristotyyppiä.
  - Noudata polariteettiä +/-
  - Älä aiheuta syöttöliitinten oikosulkua, se aiheuttaa tulipalo- tai räjähdysvaaran.
  - Poista aina paristot, kun lelu on pitkään käyttämättä.
  - Älä heitä paristoja tuleen.
  - Älä koskaan yritä ladata paristoja, elleivät ne ole ladattavaa tyyppiä.
  - Älä sekoita keskenään vanhoja ja uusia paristoja.
  - Poista tyhjat paristot.
  - Toimita tyhjat paristot käytettyjen paristojen kierrätykseen.



#### AKKUA KOSKEVIA HUOMAUTUKSIA

Aikuisen tulee ladata akku tai valvoa sen lataamista. Älä anna lasten leikkiä akulla.

#### AKUN LATAAMINEN

- Lataa akku aina ajoissa, heti kun ajoneuvon nopeus alkaa hidastua. Näin vältät sen vahingoittumisen.
- Jos ajoneuvo on pitkään käyttämättä, muista ladata akku ja pitää se kytkettyä irti järjestelmästä. Lataa akku vähintään kolmen kuukauden välein.
- Älä unohda akkua lataukseen! Tarkista säännöllisesti.
- Käytä vain toimitettua laturia ja alkuperäistä PEG PEREGO -akkua.
- Akku on suljettu ja huoltovapaa.
- Älä irrota akkulatoria pistorasiasta johdosta vetämällä.
- Älä siirrä lelua akkulatorin johdosta vetämällä.
- Älä peitä akkulatorin johtoa, ettei se ylikuumene.
- Älä aseta johtoa ja/tai akkua kuumalle pinnalle.
- Kiinnitä huomiota siihen, miten ja missä kelaat johdon, ettet vaurioita sitä tai heikennä sen toimintaa.

#### HUOMIO

- Pitkän käyttämättömyyden aikana akku on säilytettävä viileässä ja kuivassa paikassa, kaukana lämmönlähteistä, suorasta auringonvalosta ja kosteudesta. On myös suositeltavaa välttää äärimmäisiä lämpötiloja, sekä liian kuumia että liian kylmiä.
- **AKKU SISÄLTÄÄ MYRKYLLISIÄ, SYÖVYTTÄVIÄ AINEITA. ÄLÄ PEUKALOI SITÄ.**
- Akku sisältää happopohjaisia elektrolyyttejä.
- Älä anna akun liittimien joutua keskenään suoraan kosketukseen, vältä kovia iskuja: tulipalo- ja/tai räjähdysvaara.
- Lataa akku hyvin tuuletetussa tilassa, etäällä lämmönlähteistä ja tulenaroista aineista.
- Tyhjä akku täytyy poistaa ajoneuvosta.
- Vältä akun sijoittamista vaatteiden päälle, ne saattavat vahingoittua.
- Käytä ainoastaan suositeltuja paristo- tai akkutyyppisiä.
- **Jos paristot ja/tai akkulatori katoavat tai vaurioituvat, vaihda ne toistensa kanssa yhteensopiviin komponentteihin.**

#### JOS AKKU VUOTAA

Suoja silmät. Vältä suoraa kosketusta akkuhapon kanssa. Suojaa kädet. Laita akku muovikassiin ja nouda akkujen hävittämistä koskevia ohjeita.

#### JOS IHO TAI SILMÄT JOUTUVAT KOSKETUKSIIN AKKUHAPON KANSSA

Pese kohta runsaalla, juoksevilla vedellä. Ota välittömästi yhteys lääkäriin.

#### JOS AKKUHAPPOA JOUTUU NIELUUN

Huuho suu ja sylje. Ota välittömästi yhteys lääkäriin.

#### AJONEUVON HUOLTO JA KUNNOSSAPITO

- Älä kiinnitä ajoneuvon pyöriin kumihihnoja, kumitettuja lisäkappaleita tai muita esineitä. Ne saattaisivat heikentää ajoneuvon toimintakykyä ja turvallisuutta. Valmistaja ei ole millään tavoin vastuussa ajoneuvon vääristä käytöstä ja/tai sen yhden tai useamman osan muuntamisesta johtuvista seurauksista eikä mistään mahdollisesti ilmenevistä haitoista.
- Älä pura tai yritä korjata ajoneuvoa itse. Ota yhteyttä valtuutettuun Peg Perego -huoltoliikkeeseen.
- Ei ole suositeltavaa jättää leikkikalua tilaan, jonka lämpötila voi laskea nollan alapuolelle. Leikkikalun käyttäminen ennen kuin sen lämpötila on nollan yläpuolella voi aiheuttaa moottorille ja akuille pysyviä vaurioita.
- Tarkista ajoneuvon kunto säännöllisesti, erityisesti sähköjärjestelmä, pistokkeiden liitännät, suojatulpat ja laturi. Jos havaitset vian, sähköistä ajoneuvoa ja laturia ei saa käyttää.
- Irrota akkulatori tuotteesta ennen tuotteen puhdistusta, huoltoa tai muuta käsittelyä.
- Korjauksiin saa käyttää vain alkuperäisiä PEG PEREGO -varaosia.
- PEG PEREGO ei vastaa vahingoista, mikäli sähköjärjestelmään on koskettu.
- Älä jätä ajoneuvon akkua lähelle lämmönlähteitä, kuten lämpöpatteria, takkaa tms.
- Suojaa ajoneuvo vedeltä, sateelta, lumelta jne. Ajoneuvon käyttäminen hiekassa tai mudassa voi aiheuttaa vahinkoa painikkeille, moottorille ja välityspyörästöille.
- Voitele säännöllisesti (kevyellä öljyllä) liikkuvat osat, kuten laakerit, ohjaus jne.
- Ajoneuvon pinnat voidaan puhdistaa kostealla liinalla ja tarvittaessa kotitalouden puhdistusaineilla, jotka eivät ole hankaavia.
- Vain aikuiset saavat suorittaa puhdistustoimenpiteet.
- Älä koskaan pura ajoneuvon tai moottorin mekanismeja ilman PEG PEREGO:n valtuutusta.

#### SÄÄNNÖT TURVALLISTA AJOA VARTEN

- Lapsen turvallisuuden takaamiseksi: lue seuraavat ohjeet ja noudata niitä tarkkaan ennen ajoneuvon käynnistämistä.
- Opetta lapsi käyttämään ajoneuvoa oikein, jotta hän osaa ajaa turvallisesti ja pitää hauskaa.
  - Lelua täytyy käyttää varoen, sen käyttäminen vaatii taitoa. Vältä putoamista tai törmäämistä, joka voi aiheuttaa vahinkoa käyttäjälle tai muille henkilöille.
  - Varmista ennen liikkeelle lähtöä, että reitti on vapaa henkilöistä ja muista esteistä.
  - Kädet täytyy aina pitää ohjaustangolla/-pyörällä ja on aina katsottava eteenpäin.
  - Jarruta aina ajoissa törmäysten välttämiseksi.

**HUOMIO!** Tuotteessa on jarrutusjärjestelmä, jonka käyttäminen edellyttää, että aikuinen on opettanut lapselle miten on toimittava.

#### TOINEN NOPEUS (mallikohtainen)

Aluksi on suositeltavaa käyttää ensimmäistä vaihdetta. Ennen toisen vaihteen kytkemistä on varmistettava, että lapsi on oppinut käyttämään oikein ohjaustankoa/-pyörää, ensimmäistä vaihdetta, jarrua, ja että hän on tottunut käyttämään ajoneuvoa.

#### HUOMIO!

- Tarkista, että kaikki pyörien suojalevyt ja kiinnitysmutterit ovat kunnolla paikoillaan.
- Jos ajoneuvo joutuu ylikuormitusilanteeseen, kuten pehmeässä hiekassa, mudassa tai hyvin epätasaisella maaperällä, ylikuormituskytkin katkaisee tehon välittömästi. Tehon syöttö jatkuu muutaman sekunnin kuluttua.

HUVIA ILMAN KESKEYTYSTÄ: Pidä vara-akku ladattuna käyttöä varten.

#### ONGELMIA?

#### EIKÖ AJONEUVO TOIMI?

- Varmista, että kaasupolkimen alla ei ole irronneita johtoja.
- Tarkista kaasupainikkeen toiminta ja tarvittaessa vaihda se.
- Tarkista, että akku on kytketty sähköjärjestelmään.

#### EIKÖ AJONEUVOSSA OLE TEHOA?

- Lataa akut. Jos ongelma toistuu lataamisen jälkeen, anna huoltoliikkeen tarkistaa akku ja laturi.

#### HUOLTO

PEG PEREGO tarjoaa myynnin jälkeisen huoltopalvelun, joko suoraan tai valtuutettujen huoltokeskusten verkon kautta, mahdollisia korjauksia tai vaihtoja sekä alkuperäisten varaosien hankkimista varten.

Voit ottaa yhteyttä huoltoon sivustollamme <http://www.pegperego.com>

Asioimista varten on tunnettava tuotteen sarjanumero. Sarjanumero käy ilmi tämän käyttöoppaan viimeisestä kuvituksesta.

## REKLAMAATIO-OIKEUS

Ajoneuvoon liittyvä reklamaatio-oikeus on kaksi vuotta. Reklamaatio-oikeus kattaa ajoneuvon kaikki osat normaalin ja oikean käytön yhteydessä. Lue sen vuoksi käyttöohje huolellisesti ennen ajoneuvon käyttöönottoa. Täytä alla oleva lomake ja säästä käyttöohje sekä ostokuitti mahdollista reklamaatiotapauksista varten.

### Menettelyohje reklamaatiotapauksessa:

Mikäli ajoneuvossa on virheitä tai puutteita, ota yhteyttä ostopaikkaan. Jatkuvan laadunvarmistuksen kannalta on tärkeää, että osaat kertoa alla olevat ajoneuvoa koskevat tiedot ottaessasi yhteyttä ostopaikkaan.

Mikäli reklamaatiota ei voida selvittää puhelimitse, ajoneuvo lähetetään seuraavaan osoitteeseen:

### ISOJOEN KONEHALLI OY

KESKUSTIE 26

KAUHAJOKI 61850

Phone: +358 20 132 3280

Fax: +358 20 132 3257

www.ikh.fi <<http://www.ikh.fi>>

Voit luonnollisesti myös ottaa yhteyttä Maki Serviceen (service@maki.dk).

Ajoneuvot vastaanotetaan korjattaviksi ainoastaan, kun asiasta on sovittu etukäteen. Emme ota vastaan ajoneuvoja, joiden lähtökäytöstä ei ole sovittu etukäteen.

Reklamaatiotapauksissa käytettävä lomake:

Nimi:

Osoite:

Postinumero/postitoimipaikka:

Yhteyshenkilö:

Puhelinnumero:

### Ajoneuvon tiedot:

Tuotekoodi (viivakoodinumero):

Valmistuspäivä:

Tarkistusnumero ("Controllö"):

Ostopäivä:

Reklamaation syy

Ystävällisin terveisin

Peg Peregó S.p.A. / Maki A/S

## ASENNUSOHJEET

### HUOMIO

VAIN AIKUISET SAAVAT SUORITTA ASENNUSTOIMENPITEET. OLEVAROVAINEN PURKAESSASI AJONEUVOA PAKKAUKSESTA. KAIKKI RUUVIT JA PIKKUOSAT OVAT PAKKAUKSEN SISÄLLÄ OLEVASSA PUSSISSA. AKKU SAATTAJAO OLLA ASENNETTU TUOTTEESEEN.

Älä käytä lelua, jos se vaikuttaa vaurioituneelta avattuasi pakkauksen. Ota yhteyttä myyntipisteeseen tai soita huoltoliikkeeseen.

Pidä lapset etäällä asennuksen aikana pienten osien (nielemisvaara) ja niitä sisältävien muovipussien (tukehtumisvaara) aiheuttamien vaarojen vuoksi. Tarvitset lelun asennukseen talta- ja ristipäisen ruuvimeisselin, vasaran ja pihdit.

### ASENNUS

- 1-2 • Ruuvaa perävaunun pohja irti traktorista ja poista se.
- 3 • Laita yksi 4 itselukittuvasta prikasta (2 varalla) toimitettuun välineeseen. HUOMIO: Itselukittuvan prikan kielekkeiden täytyy olla välineen sisäpuolelle päin.
- 4 • Ota akseli pakkauksesta. Poista suoja- ja akselilista. Laita akseli paikalleen alapuolelle vasaralla hakkaamalla, poista sitten väline.
- 5 • Aseta osat järjestyksessä akseliin: välilevy, vanne, pyörä, toinen pyörä, vanne, välilevy. VAROITUS: varmista, että pyörät on asetettu oikein, niin että pölykapselit ovat ulospäin.
- 6 • Aseta yksi itselukittuva priikka välineeseen, työnnä paikalleen akseli ja hakkaa se pohjaan saakka.
- 7 • Työnnä pyöräkokoontapaneeli perävaunun pohjaan.
- 8 • Laita punainen tappi perävaunun päähän.
- 9 • Poista lavan pohjasta 5 suoja- ja akselilista.
- 10 • Kiinnitä perävaunun pohja (jo koottu) lavan painamalla kuten kuvassa.
- 11 • Kokoa perävaunun 3 reunaa. Pidä puun näköiset puolet ulospäin.
- 12 • Sijoita kootut osat perävaunun pohjaan ja kiinnitä ne kiinni.
- 13 • Laita 2 pölykapselia perävaunun pyöriin (Huomaa: Pakkauksessa on 6 pölykapselia; loput 4 laitetaan traktorin pyöriin).
- 14 • Sijoita vihreä vastapaino traktorin rungon etuosaan: rungon holkkien täytyy mennä vastapainon aukkoihin. Kiinnitä vastapainon alaosa runkoon.
- 15 • Kiinnitä vastapaino kahdella ruuvilla (a).
- 16 • Aseta kaksi konepellin sivulevyä rungon aukkoihin kuvan mukaan.
- 17 • Asenna konepelti asettamalla sarana sille tarkoitettuun paikkaan rungossa (1) ja kiinnitä se mukana toimitetulla ruuvilla (2) (b). Käännä konepelti oikeaan asentoon ja lukitse turvakoukku (3) kolikon avulla.
- 18 • Paina paikoilleen kaksi keskimmäistä valoa huomioiden 3 viitekielekettä.
- 19 • Asenna kaksi sivuvaloa. Muista viitekielekkeet. Huomio! Keski- ja sivuvalot eivät ole samanlaiset: varmista, että suunta ja muoto ovat oikeat ennen kuin työnnät muoviosat paikoilleen.
- 20 • Paina sivuosat kiinni runkoon.
- 21 • Ruuvaa auki istuimen pohjassa olevat nupit.
- 22 • Sijoita istuin istuimen tuen reikien kohdalle.
- 23 • Istuin voidaan asettaa 2 asentoon lapsen pituuden mukaan (katso kuvaa).
- 24 • Kun istuin on paikallaan, ruuvaa 2 kiinnitysruuvia takaisin paikoilleen.
- 25 • Aseta istuimen tuen etuosan kielekkeet rungon aukkoihin.
- 26 • Aseta istuimen tuki uudelleen traktorin rungolle ja ruuvaa 2 mukana toimitetulla ruuvilla (c).
- 27 • Laita valot paikoilleen alhaalta ylöspäin.
- 28 • Aseta kaksi mustaa tulppaa C-koloihin oikeassa ja vasemmassa takapyörän suojuksessa.
- 29 • Avaa kojelaudan takaluukku ja laita radioon kaksi paristoa AA, 1,5 V (katso kuvaa).
- 30 • Laita radio paikalleen työntäen kaksi koukku runkoon ohjauspylvään alle. Kiinnitä ruuvilla (d) kuten kuvassa.
- 31 • Paina paikalleen ohjauspyörän alusrenkas ja tulppa.
- 32 • Työnnä ohjauspylväs traktorin pohjan läpi rungon yläosaan.
- 33 • Pidä pylvästä tässä asennossa ja laita siihen ohjauspyörä.
- 34 • Kiinnitä ohjauspyörä toimitetulla ruuvilla ja mutterilla (e). Laita ruuvi pyöreään koloon ja mutteri kuusikulmaiseen koloon.
- 35/6 • Työnnä pakoputki tukeen, varmista että suunta on oikea, ja ruuvaa kiinni määrättyllä pitkillä ruuvilla (f).
- 37 • Perävaunu kiinnitetään traktoriin seuraavalla

- tavalla: Työnnä koukku traktorin takaosassa olevaan reikään ja käännä sitä (katso kuva 38).
- 38 • Asento 1: Perävaunun voi irrottaa. Asento 2: Perävaunu on lukittu. HUOMIO: Perävaunu kestää enintään 10 kilon painon.
  - 39 • Vapauta konepelti kääntämällä turvakoukku kolikolla ja avaa se kääntämällä sitä 90°.
  - 40 • Kytke akun liitin sähköjärjestelmän liittimeen.
  - 41 • Sulje konepelti kääntämällä sitä 90° ja lukitse se kääntämällä turvakoukku kolikolla.

### AJONEUVON OMINAISUUDET JA KÄYTTÖ

#### AJAMINEN RADIO-OHJAIMELLA

VAROITUS: RADIO-OHJAINA SAAVAT

KÄYTTÄÄ VAIN AIKUISET.

VAROITUS: RADIO-OHJAIN EI OLE LELU: PIDÄ SE POISSA LASTEN ULOTTUVILTA!

VAROITUS: RADIO-OHJAINA EI SAA PITÄÄ TURVALAITTEENA EIKÄ SE VOI MILLÄÄN TAVOIN KORVATA AIKUISEN VALVONTAA EIKÄ TARVETTA OLLA LEIKKIKALUN LÄHEISYYDESSÄ VAARATILANTEESSA.

- Laita 2 AAA-paristoa (1,5 V) radio-ohjaimen (ostettava erikseen).
  - Varmista, että ajoneuvon paristotilassa sijaitseva valitsin näyttää ohjaustilaksi AJAMINEN RADIO-OHJAIMELLA ("RC") - kuva 45.
- 42 • Paina radio-ohjaimessa olevaa "M"-painiketta pitkään, 2-4 sekunnin ajan, merkkivalo vilkkuu. Aktivoi ajoneuvo vaihdetuun lähellä olevaan ON/OFF-PAINIKETTA painaen (painikkeeseen syttyy valo). Radio-ohjaimen merkkivalon vilkkuminen lakkaa ja valo jää palamaan, jos taajuuden yhdistäminen onnistui. Jos taajuuden yhdistäminen ei onnistu ja merkkivalo vilkkuvat, ota paristot pois radio-ohjaimesta ja toista vaiheet (tämä on tarpeen vain ensimmäisellä käyttökerralla tai radio-ohjaimen paristojen tai ajoneuvon akun vaihtamisen jälkeen).
    - Radio-ohjaimen sammuu, kun sitä ei ole käytetty 10 sekuntiin; merkkivalo sammuu ja siirtyy energiansäästötilaan.
  - 43 • Radio-ohjaimen painikkeiden kuvaus
    - Nuolet: ilmoittavat liikkeen suunnan
    - "S"-painike: 3 ajonopeuden valitsin; nopeus valitaan painamalla useamman kerran.
    - "P"-painike: hätäjarru; painaminen pysäyttää ajoneuvon ja uudelleen painaminen käynnistää sen uudelleen.
  - 44 • TURVAVYÖ. Säädiä turvavyö lapsen koon mukaisesti. Turvavyö avataan painamalla kiinnitystä sivusta ja vetämällä siten.

#### AJAMINEN MANUAALISELLA OHJAUKSELLA

- 45 • RADIO-OHJATUSTA AJOTAVASTA siirrytään MANUAALISEEN ajotapaan painamalla valitsinta ja viemällä se asentoon "MANUAL". Tässä toimintatavassa ajoneuvo kulkee yksinomaan MANUAALISESTI.
- 46 • VAIHDEVIPU. Ajoneuvossa on 3 nopeutta. HUOMIO: Kun ajoneuvo otetaan pakkauksesta, sillä voi ajaa vain 1. vaihteella ja peruutusvaihteella. 2. nopeuden käyttämiseksi toimitaan kuten kuvassa 47.
- 47 • Ruuvaa auki 2. nopeuden rajoittimen ruuvi (kuva A). Käännä rajoitinta seuraavaan asentoon (kuva B). Ruuvaa rajoitin takaisin kiinni. Nyt kaikki vaihteet ovat käytettävissä.
- 48 • KIIHDYTYSPOLJIN/SÄHKÖJARRU. Kun jalka nostetaan polkimelta jarru toimii automaattisesti.
- 49 • RADIO FM.
  - A - radio käynnistetään ja sammutetaan sekä sen äänenvoimakkuutta säädetään nuppia kiertämällä
  - B - radioasemien RESET-painike
  - C - radioasemien selauspainikeHUOMIO: radio pitää muistissa viimeksi valitun aseman.

#### AKUN VAIHTO

- HUOMIO: AKKUJEN KUVAT OVAT VAIN VIITTEELLISIÄ. AKKU VOI OLLA ERILAINEN KUIN KUVASSA. SE EI VAIKUTA KUVATTUIHIN VAIHTO- JA LATAUSOHJEISIIN.
- 50 • Avaa akkutila edellä kuvatulla tavalla. Irrota akun pistokkeet.
  - 51 • Kierrä auki akun kiinnikkeen 2 ruuvia ja ota se pois kuvassa näkyvällä tavalla. Ota akku pois.
  - 52 • Jos olet hankkinut tai omistat Peg Peregon 12V/12Ah:n akun, on siitä poistettava muovikappale (A) liu'uttamalla se pois akun kiinnikkeestä.
  - 53 • Laita uusi akku paikalleen akun kiinnikkeen kanssa kiinnittäen huomiota siihen, että tämä tulee sivusta tekomoottorien koloihin; kiinnitä akun

- kiinnike kahdella ruuvilla.
- 54 • Kytke akun pistokkeet ja sähkölaitteisto. Sulje konepelti laittamalla koukku paikalleen aiemmin kuvattulla tavalla.

## AKUN LATAAMINEN

HUOMIO: VAIN AIKUISET SAAVAT LADATA AKUN JA TEHDÄ SÄHKÖJÄRJESTELMÄÄN LIITTYVIÄ TOIMENPITEITÄ.

AKKUA EIVÄLTÄMÄTTÄ TARVITSE IRROTTAA LEIKKIJONEUVOSTA LATAAMISTA VARTEN.

**VAROITUS!** Lataa akku täyteen ennen leluun käyttöä.

- Jokaisen käytön jälkeen tai vähintään kerran kolmessa kuukaudessa, lataa litiumakkua.
- 55 • Laita akkulaturin pistoke kodin sähköverkon pistorasiaan mukana toimitettujen ohjeiden mukaisesti. Kytke pistoke B akkulaturin pistokkeeseen C. Kun lataus on viety päätökseen, irrota pistoke C pistokkeesta B.
- 56 • Vie pistoke B pistokkeeseen A loppuun asti, siten että se napsahtaa paikalleen. Laita akun kiinnike paikalleen. Näiden toimenpiteiden lopuksi on akkutilan luukku aina muistettava sulkea ja lukita.

## Laturin käyttöohje

### VAROITUS

- Lataa vain Peg Peregon toimittamia litiumakkuja.
- Älä lataa paristoja, joita ei voi ladata.  
**Räjähdyksivaara.**
- Vain aikuisten käyttöön. **Laite ei ole lelu.** Tämä laite ei ole tarkoitettu vajeakuntoisten henkilöiden käytettäväksi, ellei heidän turvallisuudestaan riittävästi huolehdi vastuuhenkilö, joka varmistaa, että laitetta käytetään turvallisesti.
- Älä käytä, jos kuori, kaapelit tai liittimet ovat vaurioituneet.
- Lataa akku vain hyvin ilmastoidussa tilassa.
- Älä irrota pistotulppaa johdosta vetämällä.
- Älä siirrä laitetta pyörillään akun latauskaapeleista vetämällä.
- Vältä kaapelin kuumentumista niiden peittämisen takia äläkä aseta niitä kuumille pinnoille.
- Huomioi miten lähtökaapelin on kierretty, jotta et vaurioita sitä.
- Jos akkulaturi vaurioituu, älä käytä sitä ennen kuin se on täysin korjattu.
- Tuote sisältää osia, jotka ovat ympäristölle haitallisia. Hävitä nämä osat tai koko tuote elinkaarensa lopussa noudattaen käyttömaan voimassa olevia määräyksiä.
- Ennen akkulaturin käyttöä varmista, että se on varustettu aiottuun käyttömaahan sopivalla pistotulpalla.
- Lasten ei tule leikkiä akkulaturilla, koska SE EI OLE LELU.

### LED-MERKKIVALOT

#### Peg Perego -akkua EI kytketty

- VIHREÄ VALO: toimiva akkulaturi liitetty asunnon pistorasiaan, valmis lataukseen.

#### Peg Perego -akku kytketty

- VIHREÄ VALO: akku ladattu
- PUNAINEN VALO: akku latauksessa

Akkulaturi on varustettu turvalaitteella, eli jos akku ylikuumentee tai menee oikosulkuun, suojarjestelmä keskeyttää latauksen estääkseen virtapiikit, jotka voivat vaurioittaa akkulaturia.

Tässä tapauksessa irrota akkulaturi verkkovirrasta, poista oikosulun syy ja kytke kaikki.

## NORSK

**PEG PEREGO® takker for at dere har valgt dette produktet. I mer enn 70 år har PEG PEREGO tatt med barn ut på tur: Som nyfødte, i barnevognene, og senere med pedell- og batteridrevne leker.**

**Du kan lese om hele produktspektret vårt, nye produkter og annen informasjon om Peg Perego på nettstedet vårt**

[www.pegperego.com](http://www.pegperego.com)

**Peg Perego S.p.A.** er en bedrift med kvalitetsstyringssystem sertifisert av TÜV Italia Srl i samsvar med standard ISO 9001. Sertifiseringen garanterer kundene og forbrukerne åpenhet og tillit til bedriftens arbeidsmåte.

## VIKTIG INFORMASJON

Les denne håndboken nøye for å bli kjent med hvordan man bruker denne modellen, og hjelpe dere til å lære barnet deres hvordan man kjører på en riktig, trygg og allikevel gøyale måte. Ta vare på håndboken for framtidige konsultasjoner.

Pass på at instruksjonsheftet følger ved salg av produktet til en tredjepart.

**ADVARSEL! Før første gangs bruk, lad batteriet i 10-15 timer.**

**ADVARSEL! Litiumbatteriet opprettholder maksimal ytelse opp til ca. 80 % av sin totale kapasitet. Etter denne grensen faller ytelsen raskt frem til fullstendig utlading.**

- I 1/2 -3 år: må bare brukes i modusen **FJERNKONTROLL**
- 3+ år: to bruksmoduser, **FJERNKONTROLL** eller **MANUELL**
- Maksimal tillatt vekt 40 kg
- Kjøretøy med 1 sitteplass
- 1 oppladbart litiumbatteri 12V 8Ah
- 2 trekkhjul
- 2 motorer på 165 W

### KJØRING MED FJERNKONTROLL

- Hastighet i 1. gir 1,5 km/h
- hastighet i 2. gir 3,2 km/h
- hastighet i 3. gir 6,6 km/h
- Hastighet i revers 1,5 km/h

### MANUELL KJØRING

- Hastighet i 1. gir 3,3 km/t
- Hastighet i 2. gir 6,8 km/h
- Hastighet i revers 3,3 km

Ikke overstig maks tillatt totalvekt på 40 kg. Denne grensen gjelder både de som sitter på og eventuell last.

Peg Perego reserverer seg retten til å endre de modellene og dataene som angis i denne håndboken når som helst, når det er behov for det av tekniske eller andre årsaker.

## KONFORMITETSERKLÆRING

CE-merket produkt, utviklet og godkjent i henhold til gjeldende EU-direktiver, og bestemt for markeder og land som godkjenner EU-standardene.

**PRODUKTETS NAVN**  
John Deere RC TRACTOR

**IDENTIFIKASJONSKODE FOR PRODUKTET**  
IGOR0117

**REGLVERK som er REFERANSE (opprinnelse)**

Directive on the safety of toys 2009/48/EC  
Standard EN 71-1 - 2 - 3  
Standard EN 62115  
General Product Safety Regulation (GPSR) (UE) 2023/988

Directive regulates the electromagnetic compatibility of equipment 2014/30/UE  
Standard EN 55014-1 & EN55014-2  
Standard EN 55022  
Standard EN 61000

Information:

Directive on WEEE - RAEE 2003/108/EC  
Regulation (EU) 2023/1542 concerning batteries  
Directive on RoHS 2011/65/UE - EN 50581:2012  
Reg. (CE) n.1907/2006 (Reach) allegato XVII-51 & 52  
phthalates in toys

Det er ikke i samsvar med anvisninger i normene som gjelder sirkulasjon i trafikken, og kan derfor ikke kjøres på offentlige veier.

**KONFORMITETSERKLÆRING**

Peg Perego S.p.A. erklærer under eget ansvar at den beskrevne artikkelen er blitt testet internt og godkjent etter gjeldende regelverk ved eksterne, uavhengige laboratorier.

**DATO OG STED FOR UTSTEDELSE**  
Italia - 10. 07. 2025

Peg Perego S.p.A.  
via A. De Gasperi, 50  
20862 - Arcore (MB) - ITALIA

## SIKKERHETSNORMER

Lekene våre er i samsvar med De Europeiske Sikkerhetsnormene for leketøy (sikkerhetskrav utformet av EØF) og med "U.S. Consumer Toy Safety Specification". De er også sertifisert av meldte organer for sikkerheten av leker i henhold til direktiv 2009/48/EF. Det er ikke i samsvar med retningslinjer for ferdsel på vei, og kan derfor ikke kjøres på offentlige veier.

- **OBS!** Dette leketøy er passende til barn under 18 måneder på grunn av sin maksimalhastighet.
- **OBS!** Ikke egnet til barn under 18 måneder på grunn av funksjonelle særpreg.
- **ADVARSEL.** Verneutstyr bør brukes. Må ikke brukes i trafikken.
- **ADVARSEL!** BRUK ALDRI leketøy på offentlige veier.
- **OBS!** Bruk av kjøretøyet på offentlig vei eller i nærheten av elver eller basseng eller på trange områder, kan påføre skader for brukeren og på andre personer i området. Det er alltid nødvendig at voksne har overoppsyn med bruken.
- Barn må alltid ha på sko når de bruker kjøretøyet.
- Når kjøretøyet er i bruk må man følge med så barna ikke setter hendene, føttene eller andre kroppsdelene, klær eller andre ting, inn nær der det er deler i bevegelse.
- Man må aldri ha vann på eller fukte komponenter på kjøretøyet, som f.eks. motorer, elektrisk anlegg, brytere, osv.
- Man må ikke benytte bensin eller andre brennbare væsker nær kjøretøyet.
- Kjøretøyet må kun brukes av et barn av gangen, med mindre det er av typen for med to seter.

## WEEE-DIREKTIVET (kun EU)

- Dette produktet vil ved slutten av sin levetid være klassifisert som avfall av typen WEEE, og må derfor ikke kastes sammen med vanlig husholdningsavfall, men sendes til differensiert avfallsbehandling.
- Lever avfallet på organiserte oppsamlingssteder.
- Farlige substanser som finnes i de elektriske komponentene i dette produktet medfører helse- miljørisiko dersom produktene ikke blir avsatt på en riktig måte.

- Symbolet med en utkrysset søppelkasse angir at produktet må sendes til spesialinnsamling.



## AVSETTING AV BATTERIET

- Vær med å ta bevare miljøet.
- Det brukte batteriet må ikke kastes sammen med vanlig husholdningsavfall.
- Dere kan ta det med til en oppsamlingsstasjon for brukte batterier, eller avsetningssted for spesialavfall. Skaff informasjon hos kommunen eller avfallsselskapet.



## ADVARSLER FOR BATTERIER AV TYPEN LR44 - 1,5 V

Innsettingen av batteriene må utføres og overvåkes av voksne. La ikke barn leke med batteriene.

- Batteriene må byttes av en voksen.
- Bruk kun den batteritypen som er spesifisert fra produsenten.
- Ta hensyn til polariteten +/-.
- Unngå å kortslutte strømtilførselsklemmene; det kan medføre fare for brann og eksplosjon.
- Ta alltid ut batteriene dersom leken står ubrukt over lengre tid.
- Man må ikke kaste batteriene på bål/ direkte ild.
- Man må ikke forsøke å lade opp batteriene dersom de ikke er oppladbare.
- Unngå å blande gamle og nye batterier.
- Fjern utladede batterier.
- Kast utladede batterier i oppsamlingsbeholdere for resirkulering av brukte batterier.



## ADVARSLER FOR BATTERIET

Oppladingen av batteriet må utføres og overses av voksne. La ikke barn leke med batteriet.

## OPPLADING AV BATTERIET

- Lad opp batteriet igjen så snart kjøretøyet får redusert hastighet, for å unngå skader.
- Dersom kjøretøyet blir stående i ro i en lang periode, må man huske å lade opp batteriet og holde det frakoplet fra det elektriske anlegget. Gjentatt oppladingen minst hver 3. måned.
- Ikke glem av batteriet mens de lades opp! Kontroller med jevne mellomrom.
- Bruk kun batteriladere som følger med produktet, og PEG PEREGO originalbatterier.
- Batteriet er forseglet og trenger ikke vedlikehold.
- Ikke dra i ledningen for å trekke batteriladere ut av stikkkontakten.
- Ikke dra i batteriladerens ledning for å flytte leketøy.
- Ikke dekk til batteriladerens ledning fordi den kan overopphetes.
- Ikke legg ledningen og/eller batteriet på varme overflater.
- Pass på hvor og hvordan ledningen rulles opp for å unngå at den ødelegges eller forringes.

## OBS!

- Ved lengre tids inaktivitet skal batteriet oppbevares på et kjølig og tørt sted, borte fra varmekilder, direkte sollys og fuktighet. Det er også tilrådelig å unngå ekstreme temperaturer, både for varme og for kalde.
- BATTERIET INNEHOLDER ETSENDE OG GIFTIGE STOFFER. GJØR DERFOR IKKE INNGREP PÅ DEM.
- Batteriet inneholder elektrolytter med syrebase.
- Unngå å skape kontakt mellom batteriterminalene, og unngå kraftige støt: Dette kan føre til eksplosjons- og brannfare.
- Lad derfor opp batteriet i et godt gjennomluftet lokale, langt fra varmekilder og brennbart materiell.
- År batteriet er utslitt må det fjernes fra kjøretøyet.
- Det frarådes å sette eller støtte batteriet på tøy/tekstiler, fordi disse da kan bli ødelagt.
- Bruk kun batterier og akkumulatører av anbefalt type.
- **Ved tap eller skade på batteriene og/eller batteriladere, erstatt dem med komponenter som er kompatible med hverandre.**

DERSOM DET SKULLE OPPSTÅ LEKKASJE  
Beskytt øynene, og unngå direkte kontakt med

elektrolytten. Beskytt hendene dine.  
Legg batteriet i en plastpose og følg miljøreglene for kassering av batterier.

DERSOM HUDEN ELLER ØYNE KOMMER I  
KONTAKT MED ELEKTROLYTTEN

Skyll nøye med rikelig vann det berørte området.  
Kontakt lege med en gang.

DERSOM NOEN SKULLE KOMME TIL Å DRIKKE  
ELEKTROLYTTEN

Skyll munnen og spytt.  
Kontakt lege med en gang.

## VEDLIKEHOLD OG BEHANDLING AV KJØRETØYET

- Ikke sett gummibånd, deler av gummi eller andre gjenstander på kjøretøyet. Det vil kunne gå ut over funksjonen og sikkerheten. Produsenten frasier seg ethvert ansvar forbundet med uriktig bruk av kjøretøyet og/eller klussing eller endringer på én eller flere deler, og er ikke ansvarlig for feil som eventuelt måtte oppstå som følge av slike handlinger.
- Ikke demonter eller prøv å reparere kjøretøyet på egenhånd. Kontakt et autorisert Peg Perego kundeservice.
- Det anbefales ikke å oppbevare leken på steder der det temperaturen synker til under null grader. Dersom den skulle bli brukt uten at man først har varmet den opp til over null grader, kan dette føre til uopprettelige skader på motorer og batterier.
- Kontroller jevnlig at kjøretøyet er i god stand, spesielt det elektriske anlegget, koplingene på kontaktene, beskyttelseshettene, og batteriladere. Dersom man finner feil må man verken bruke kjøretøyet eller batteriladere.
- Koble alltid fra batteriladere ved rengjøring, vedlikehold eller inngrep på produktet.
- Ved reparasjoner må man kun bruke originaldelene fra PEG PEREGO.
- PEG PEREGO vil ikke påta seg noe ansvar dersom det gjøres inngrep på det elektriske anlegget.
- Man må ikke la batteriene eller kjøretøyet stå nær varmekilder, som varmeovner, peiser osv.
- Beskytt kjøretøyet fra vann, regn, snø osv. Bruk på sand eller leire kan føre til skader på tatter, motorer og gir.
- Smør med jevne mellomrom (med en lett olje) delvis bevegelige deler, så som lager og styre etc.
- Overflatene på kjøretøyet kan rengjøres med en fuktig klut, og ved behov, vanlige vaskemidler som ikke er etsende.
- Rengjøringsoperasjonene må kun utføres av voksne.
- Man må ikke demontere noen av mekanismene på kjøretøyet eller på motorene, dersom dette ikke er blitt autorisert av PEG PEREGO.

## REGLER FOR TRYGG BRUK

- Før at barnet skal være så trygt som mulig, må man før man starter kjøretøyet lese og følge disse anvisningene nøye.
- Lær barnet riktig bruk av kjøretøyet, slik at man kan kjøre sikkert og ha det gøy.
  - Leken må brukes med varsomhet fordi den krever at man har ferdigheter for å unngå fall og kollisjoner som kan gi skaper på brukeren, eller andre som er i nærheten.
  - Før man starter må man kontrollere at det ikke er ting eller personer i veien.
  - Kjør med hendene på rattet/styret og se alltid på veien.
  - Brems i tide for å unngå kollisjoner.

**OBS!** Denne leken har et bremsesystem som gjør det nødvendig at en voksen gir opplæring til barnet som skal bruke den.

## 2. HASTIGHET (dersom denne finnes)

Det anbefales at man til å begynne med bruker 1. gir. Før man begynner å bruke 2. gir/hastighet, må man forsikre seg om at barnet har lært å bruke rattet/styret, bremsen, 1. gir, riktig, og at det er blitt kjent med kjøretøyet.

## OBS!

- Kontroller at alle festeskivene/mutrene til hjulene er godt fast.
- Dersom kjøretøyet overbelastes, ved bruk i løs sand, leire eller svært ulendt terreng, vil overbelastningsbryteren gripe inn og fjerne all strøm. Strømmen vil komme tilbake etter noen sekunder.

MORO UTEN STANS: Hold alltid klart et oppladet batterisett.

## PROBLEMER?

### MANGLER KJØRETØYET KRAFT?

- Kontroller at ingen av kablene er frakoplet under platen til gasspedalen.
- Kontroller at gass-bryteren fungerer, og bytt dem eventuelt ut.
- Sjekk at batteriet er koplet til det elektriske anlegget.

### MANGLER KJØRETØYET KRAFT?

- Lad opp batteriene. Dersom problemet vedvarer etter opplading må man la batteriet og batteriladeren kontrolleres ved et serviceverksted.

## KUNDESERVICE

PEG PEREGO tilbyr en kundeservicetjeneste etter kjøp, enten direkte, eller gjennom sitt nettverk av autoriserte serviceverksteder, som kan bistå ved eventuelle reparasjoner eller utskiftings av deler, samt salg av originaldeler.

Vårt nærmeste servicesenter finner du på vår hjemmeside: <http://www.pegperego.com>

Ved enhver henvendelse er det nødvendig å finne fram serienummeret til artikkelen. Serienummeret finner du i den siste illustrasjonen i denne håndboken.

## REKLAMASJONSRETT

Det er to års reklamasjonsrett på kjøretøyet. Reklamasjonsretten dekker alle kjøretøyets deler ved normal og korrekt bruk. Les derfor nøye gjennom bruksanvisningen før du tar kjøretøyet i bruk. Fyll ut skjemaet nederst og ta vare på bruksanvisningen sammen med kvitteringen til bruk ved en eventuell reklamasjon.

### Fremgangsmåte ved reklamasjon:

Ved ev. feil og mangler bør du alltid henvende deg til forhandleren hvor kjøretøyet er kjøpt. Av hensyn til vår løpende kvalitets sikring er det viktig at du ved henvendelse har nedenstående opplysninger om kjøretøyet parat.

Så fremt reklamasjonen ikke kan avgjøres per telefon, skal kjøretøyet sendes til:

### Maki A/S

Hårupvej 22 D

DK-8600 Silkeborg

Danmark

Tlf.nr.: +45 44476603

Mobilnr.: +45 40304228

E-post: [service@maki.dk](mailto:service@maki.dk)

Internett: [www.maki.dk](http://www.maki.dk)

Du er naturligvis også velkommen til å kontakte Maki Service.

Kjøretøy tas kun til reparasjon etter avtale. Kjøretøy som sendes inn uten at dette er avtalt på forhånd, vil bli avvist.

Skjema til bruk ved reklamasjon:

Navn: \_\_\_\_\_

Adresse: \_\_\_\_\_

Postnr./sted: \_\_\_\_\_

Kontaktperson: \_\_\_\_\_

Tlf.nr.: \_\_\_\_\_

### Opplysninger om kjøretøyet:

Produksjonskode (strek-kodenr.): \_\_\_\_\_

Produksjonsdato: \_\_\_\_\_

Kontrollnr. ("Controllo") \_\_\_\_\_

Kjøpsdato: \_\_\_\_\_

Reklamasjonens art: \_\_\_\_\_

Med vennlig hilsen  
Peg Pérégo S.p.A. / Maki A/S

## MONTERINGSANVISNING

### OBS!

ALLE MONTERINGSOPERASJONENE MÅ KUN UTFØRES AV VOKSNE.

VÆR VARSOM NÅR KJØRETØYET TAS UT AV EMBALLASJEN ALLE SKRUENE OG SMÅ DELER FINNER MÅN I EN POSE INNE I EMBALLASJEESKEN.

DET KAN HENDE BATTERIET ALLEREDE ER INNSATT I PRODUKTET.

Ikke bruk leketøyet hvis det er ødelagt når det pakkes ut. Kontakt utsalgsstedet eller kundeservice.

Hold barn på avstand under monteringen på grunn av risikoene knyttet til de små delene (fare for svelging) og plastposene (fare for kvelning).

Til monteringen av leketøyet kreves flatt skrujern, stjerneskrujern, hammer og tang.

## MONTERING

- 1-2 • Skru løs og fjern bunnen til tilhengeren fra understellet til traktoren.
- 3 • Før inn en av de 4 selvblokkerende sluttskiver (2 er ekstra) på det medfølgende verktøyet. OBS! Tungene på de selvblokkerende sluttskivene må være vendt mot innsiden av verktøyet.
- 4 • Fjern akselen fra emballasjen. Fjern beskyttelsesknottene fra akselen. Før inn akselen ved å slå med en hammer helt til den stopper opp, fjern deretter verktøyet.
- 5 • Sett delene inn på akselen i denne rekkefølgen: avstandsring, felg, det ene hjulet, det andre hjulet, felg, avstandsring. ADVARSEL: Kontroller at hjulene er satt riktig inn med hjulkapslene vendt utover.
- 6 • Plasser en selvblokkerende sluttskive med det medfølgende verktøyet på den ferdige akselen, og bank den helt på plass.
- 7 • Før inn, mens du trykker inn hele hjulsettet på understellet til tilhengeren.
- 8 • Sett inn den røde bolten på ytterkanten av tilhengeren.
- 9 • Fjern de 5 beskyttelseshettene fra bunnen av lasteplanet.
- 10 • Fest understellet til tilhengeren (som på forhånd er klargjort) fra lasteplanet, som vist i figuren.
- 11 • Sett sammen de 3 sidene på tilhengeren, med trerelieffet vendt utover.
- 12 • Plasser disse sammenmonterte delene sammen med understellet til tilhengeren ved å kople dem til åpningene.
- 13 • Sett på de 2 hjulkapslene på tilhengerens hjul (OBS! I emballasjen finner dere 6 hjulkapsler, men de siste 4 må festes på traktorhjulene).
- 14 • Plasser den grønne motvekten på fremre del av understellet til traktoren: Bøssingene på understellet på passere gjennom åpningene i motvekten. Klikk inn på plass den nedre delen av motvekten til understellet.
- 15 • Fest motvekten med de to skruene (a).
- 16 • Sett de to sidedelene til dekslet inn i åpningene på rammen, som vist på figuren.
- 17 • Montere panseret ved å sette hengslene inne på de riktige plassene på understellet (1) og fest det med de medfølgende skruene (2) (b). Vri panseret i posisjon og blokker ved hjelp av en mynt sikkerhetshaken (3).
- 18 • Trykk inn i posisjon de to sentrale frontlyktene, på en slik måte at de tre hakene kommer på plass.
- 19 • Trykk inn i posisjon de to sidelyktene, på en slik måte at hakene kommer på plass. Vær oppmerksom! De sentrale frontlyktene og sidelyktene er ikke like: Sjekk at retningen og formen er riktig før man trykker dem inn på plass.
- 20 • Trykk på plass sidefestene mot understellet.
- 21 • Skru løs de festeboltene som finnes i bunnen av setet.
- 22 • Plasser setet opp på linje med hullene i setestøtten.
- 23 • Setet kan reguleres i 2 ulike posisjoner, avhengig av barnets høyde (se figur).
- 24 • Etter at man har plassert setet må man skru til de to festeknottene.
- 25 • Før inn de fremre festehakene til setestøtten i åpningene i understellet.
- 26 • Sett setestøtten på plass på understellet på trekkvognen igjen og skru fast med de 2 medfølgende skruene (c).
- 27 • Hekt på plass lyktene nedenfra og oppover.
- 28 • Monter de to dekslene i de "C"-formede sporene på de bakre hjulbuene, til venstre og høyre.
- 29 • Sett inn to batterier av typen AA, 1,5V i radioen, ved å åpne ned bakre luken i panseret (se figur).
- 30 • Sett inn radioen ved å føre inn de to hektene under styrestangen, og feste den med en skrue

(d), som vist i figuren.

- 31 • Trykk på plass toppen av styret og dekslet.
- 32 • Trykk fra bunnen av traktoren styrestangen helt til den kommer ut gjennom øvre del av traktorrammen.
- 33 • Hold fast stangen i denne posisjonen og sett inn rattet.
- 34 • Fest rattet ved hjelp av den medfølgende skruen og mutteren (e), vær varsom så man setter skruen inn i den runde åpningen og mutteren i den sekskantede åpningen.
- 35/6 • Før eksosrøret inn i støtten, vær oppmerksom på retningen, og skru til med den lange skruen som er spesifisert (f).
- 37 • For å feste tilhengeren på traktoren gå man fram som følger: Sett kroken til tilhengeren inn i åpningen som man finner bak på traktoren og vri den rundt (se fig. 38).
- 38 • Posisjon 1: Tilhengeren kan koples fra. Posisjon 2: Tilhengeren er blokkert. OBS! Tilhengeren kan holde en last på inntil 10 kg.
- 39 • Løsne på panseret ved å vri sikkerhetsfestet ved hjelp av en mynt, og åpne panseret ved å vri det 90 grader.
- 40 • Kople batterikontakten til kontakten til det elektriske anlegget.
- 41 • Lukk panseret ved å det 90 grader, og blokker det ved å vri sikkerhetsfestet ved hjelp av en mynt.

## EGENSKAPER VED KJØRETØYET OG BRUK

### KJØREMODUS MED FJERNKONTROLL

**ADVARSEL:** FJERNKONTROLLEN MÅ KUN BRUKES AV VOKSNE.

**ADVARSEL:** FJERNKONTROLLEN ER IKKE ET LEKETØY, OG MÅ HOLDES UTENFOR BARNES REKKEVIDDE!

**ADVARSEL:** FJERNKONTROLLEN MÅ IKKE FORSTÅS SOM EN SIKKERHETSANORDNING, OG KAN IKKE PÅ NOEN MÅTE ERSTATTE TILSYNET AV EN VOKSEN ELLER BEHOVET FOR Å OPPHOLDE SEG I NÆRHETEN AV LEKETØYET I TILFELLE FARE.

- Sett inn 2 batterier AAA da 1,5V i fjernkontrollen (batteriene kjøpes separat).
  - Forsikre deg om at velgeren som er plassert inne i kjøretøyets batterirom indikerer modusen KJØRING MED FJERNKONTROLL ("RC") - fig. 45.
- 42 • Trykk lenge på tasten "M" på fjernkontrollen i 2-4 sekunder, varselampen blinker. Trykk på TASTEN ON/OFF plassert ved siden av girspaken for å starte kjøretøyet (tasten begynner å lyse). Indikatoren på fjernkontrollen slutter å blinke og lyser uten å blinke hvis frekvenstilkoblingen var vellykket. Hvis frekvenstilkoblingen ikke lykkes vil indikatorlampene blinke. Da må ta batteriene ut av fjernkontrollen og gjenta trinnene (denne operasjonen må bare gjøres ved første gangs bruk eller ved utskifting av batteriene, både i bilen og i fjernkontrollen).
    - Etter 10 sekunder uten aktivitet på fjernkontrollen vil indikatoren slukkes i energisparemodusen.
  - 43 • **Beskrivelse av tastene på fjernkontrollen**
    - Piler: indikerer bevegelsesretningen
    - Tasten "S": velger for de 3 girhastighetene, trykk gjentatte ganger for å velge hastigheten.
    - Tasten "P": nødbremse, trykk for å stanse kjøretøyet og trykk en gang til for å starte opp igjen.
  - 44 • **SIKKEREHTSSELE.** Reguler selen avhengig av størrelsen på barnet. For å løse sikkerhetssele trykker du på sidene av spennen og trekker i selen.

### MANUELL KJØREMODUS

- 45 • For å gå over fra modusen KJØRING MED FJERNKONTROLL til modusen MANUELL KJØRING, setter du velgeren på "MANUAL". I denne situasjonen kan kjøretøyet bare brukes i MANUELL modus.
- 46 • **GIRSPAKEN.** Kjøretøyet har 3 gir. OBS! Når man tar kjøretøyet ut av emballasjen kan kjøretøyet kun bruke 1. gir og revers. For å bruke 2. gir må man gå fram som vist i figur 47.
- 47 • Skru løs skruen som blokkerer 2. gir (fig. A). Vri blokkeringen til neste posisjon (fig. B). Skru blokkeringen fast igjen. Nå kan man bruke alle de tre girene.
- 48 • **GASSPEDAL/ ELEKTRISK BREMSE:** Ved å løfte foten fra pedalen, vil bremsen settes i funksjon automatisk.
- 49 • **RADIO FM.**
  - A - drei bryteren for å slå på av, slå av og regulere volumet
  - B - RESET-tast for radiostasjonene
  - C - tast for å bla i radiostasjonene

NOTA BENE: radioen lagrer den sist brukte radiostasjonen.

### UTSKIFTING AV BATTERIET

OBS! ILLUSTRASJONENE AV BATTERIENE ER KUN ANGIVELSER. BATTERIET KAN SE ANNERLEDES UT ENN DEN MODELLEN SOM ER AVBILDET. DETTE VIL IKKE ENDRE SEKVENSEN FOR BATTERISKIFT OG OPPLADING.

- 50 • Åpne batterirommet som vist tidligere. Koble fra batteriets støpsel.
- 51 • Løsne de to skruene på batterisperren, og ta ut sperren som vist på figuren. Trekk ut batteriet.
- 52 • Hvis du har kjøpt eller har et Peg Perego batteri på 12V/12 Ah, må du fjerne plastinnlegget (A) ved å trekke det ut av batterisperren.
- 53 • Sett inn det nye batteriet med batterisperren. Pass på at det settes sideslengs inn i sporet til motorattrappene. Fest batterisperren med de to skruene.
- 54 • Koble batteriets støpsel med el-systemets støpsel. Ta vekk kroken og lukk igjen dekslet, som vist tidligere.

### LADE BATTERIET

OBS! OPPLADING AV BATTERIENE OG ALLE ANDRE INNGREP PÅ DET ELEKTRISKE ANLEGGET, MÅ UTFØRES AV VOKSNE. BATTERIET KAN OGSÅ LADES OPP UTEN Å FJERNE DET FRA LEKEN.

**ADVARSEL!** Lad batteriet helt opp før du bruker leken.

- Etter hver bruk eller minst en gang hver 3. måned, lad litiumbatteriet.
- 55 • Sett batteriladerens støpsel inn i en stikkontakt i henhold til vedlagte instruksjoner. Koble støpslet B med batteriladerens støpsel C. Når ladingen er ferdig, trekk batteriladerens støpsel ut av stikkontakten, og koble støpslet C fra støpslet B.
  - 56 • Trykk støpslet B inn i støpslet A helt til et høres et klikk. Sett inn batterisperren. Husk alltid å lukke og feste luken på batterirommet etterpå.

## Bruksanvisning for batteriladeren

### ADVARSEL

- 1 • Lad kun litiumbatterier levert av Peg Perego.
- 2 • Må ikke brukes sammen med ikke ladbare batterier. **Fare for eksplosjon.**
- 3 • Må kun brukes av en voksen. **Dette er ikke en leke.** Enheten må ikke brukes av barn såfremt de ikke er under overvåking av en ansvarlig person som kan sikre at de bruker enheten på en sikker måte.
- 4 • Må ikke brukes med skadet ledningsmantel, kabler eller koblinger.
- 5 • Lad batteriet kun på et godt ventilert sted.
- 6 • Ikke ta ut pluggen ved å trekke i apparatkabelen.
- 7 • Ikke trekk kjøretøyet på hjulene ved å trekke i batteriet ladekabel.
- 8 • Unngå overoppheting av kabelen ved å dekke den til og ikke la den ligge på varme flater.
- 9 • Vær oppmerksom på hvordan kabelen ligger for å unngå å skade den.
- 10 • Skulle batteriladeren bli skadet må den ikke brukes før den er reparert.
- 11 • Produktet inneholder noen elementer som anses som skadelige for miljøet. Avhending av disse elementene eller av hele produktet ved slutten av dets levetid må foretas i samsvar med de gjeldende reglene i landet det brukes i.
- 12 • For du bruker batteriladeren må du sikre at den er utstyrt med en plugg som er godkjent i det landet der den skal brukes.
- 13 • Barn må ikke leke med batteriladeren da DEN ER IKKE EN LEKE.

### LED-INDIKATERER

**Peg Perego batteriet er IKKE koblet til**

• GRØNT LYS: batteriladeren fungerer og er koblet til strømkontakten, klar for lading.

**Peg Perego batteriet er koblet til**

• GRØNT LYS: batteriet er fulladet  
• RØDT LYS: batteriet lades

Batteriladeren er utstyrt med en sikkerhetsanordning som betyr at i tilfelle det skulle oppstå overoppheting eller en kortslutning i batteriet vil et beskyttelsessystem intervensere for å forhindre for høy spenning som kan skade batteriladeren.

Hvis dette skjer må du trekke ut pluggen til batteriladeren fra strømuttaket og fjerne årsaken til kortslutningen og koble alt igjen.

# SVENSKA

**PEG PEREGO® tackar er för att ni valt denna produkt. Sedan mer än 70 år tillbaka tar PEG PEREGO ut barn på åkturer; de nyfödda barnen med liggvagnar och sittvagnar och längre fram i åldern med leksaksfordon som har pedaler och är batteridrivna.**

**Upptäck hela vårt produktutbud, nyheter och annan information om Peg Perego på vår webbplats:**

[www.pegperego.com](http://www.pegperego.com)

**Peg Perego S.p.A.** är ett företag med kvalitetsledningssystem certifierat av **TÜV Italia Srl** i enlighet med standard ISO 9001. Certifieringen garanterar kunder och konsumenter insyn i och förtroende för företagets arbetsätt.

## VIKTIG INFORMATION

Läs noga denna bruksanvisning för att bekanta er med användning av modellen och för att lära ert barn att köra och ha roligt på ett korrekt och säkert sätt. Spara sedan handboken för varje framtida bruk.

Vid fall av överlåtelse till tredje part försäkra sig om att bruksanvisningen följer produkten.

**WARNING! Före första användningen, ladda batteriet i 10-15 timmar.**

**WARNING! Litiumbatteriet bibehåller maximal prestanda upp till cirka 80 % av sin totala kapacitet. Efter denna gräns sjunker prestandan snabbt tills laddningen är helt uttömd.**

- Åldrarna 1 1/2 -3: Använd endast i läge **FJÄRRKONTROLL**
- Åldrarna 3+: Två användningssätt, **FJÄRRKONTROLL** eller **MANUELL**
- Max. tillåten vikt 40 kg
- Fordon med en sittplats
- I uppladdningsbart litiumbatteri 12V 8Ah
- Två drivhjul
- Två motorer på 165 W

### KÖRNING MED FJÄRRKONTROLL

- Hastighet i första växel 1,5 km/tim
- Hastighet i andra växel 3,2 km/tim
- Hastighet i tredje växel 6,6 km/tim
- Hastighet vid backning 1,5 km/tim

### MANUELL KÖRNING

- Hastighet i första växel 3,3 km/tim
- Hastighet i andra växel 6,8 km/tim
- Hastighet vid backning 3,3 km/tim

Överstig ej den högsta tillåtna vikten på 40 kg. Denna gräns inkluderar dels passagerare dels eventuell last.

Peg Perego kan när som helst tillföra ändringar på modeller eller fakta i denna publikation, på grund av tekniska eller företagsrelaterade skäl.

## FÖRSÄKRAN OM ÖVERENSSTÄMMELSE

EG-märkt produkt, utformad och godkänd i enlighet med de tillämpade gemenskapsdirektiven, avsedd för de marknader och länder som genomför dessa standarder.

**PRODUKTNAMN**  
John Deere RC TRACTOR

**PRODUKTENS IDENTIFIKATIONSKOD**  
IGOR0117

### FÖRESKRIFTER FÖR REFERENS (original)

Directive on the safety of toys 2009/48/EC  
Standard EN 71-1 - 2 - 3  
Standard EN 62115  
General Product Safety Regulation (GPSR) (UE)  
2023/988

Directive regulates the electromagnetic compatibility of equipment 2014/30/UE  
Standard EN 55014-1 & EN55014-2  
Standard EN 55022  
Standard EN 61000

Information:  
Directive on WEEE - RAEE 2003/108/EC  
Regulation (EU) 2023/1542 concerning batteries  
Directive on RoHS 2011/65/UE - EN 50581:2012  
Reg. (CE) n.1907/2006 (Reach) allegato XVII-51 & 52  
phthalates in toys

Produkten är inte i överensstämmelse med föreskrifterna för trafiknormer på vägar och får alltså inte köras på allmänna vägar.

### FÖRSÄKRAN OM ÖVERENSSTÄMMELSE

Peg Perego S.p.A. försäkrar på eget ansvar att den aktuella artikeln har provkörts internt och godkänts enligt gällande föreskrifter hos externa och oberoende laboratorier.

**DATUM OCH PLATS FÖR UTSTÄLLANDET**  
Italien - 10. 07. 2025

Peg Perego S.p.A.  
via A. De Gasperi, 50  
20862 - Arcore (MB) - ITALIA

## SÄKERHETS FÖRESKRIFTER

Våra leksaker överensstämmer med de Europeiska säkerhetsföreskrifterna för leksaker (säkerhetskrav som förutses av EEC-rådet) och av "U.S. Consumer Toy Safety Specification". De är vidare certifierade av anmälda organ i enlighet med direktiv 2009/48/EG gällande leksakers säkerhet. Produkten är inte i överensstämmelse med föreskrifterna för trafiknormer på vägar och får alltså inte köras på allmänna vägar.

- **WARNING!** Den här leksaken är olämplig för barn under 18 månader på grund av sin maximala hastighet.
- **WARNING!** Leken är inte lämplig för barn under 18 månader på grund av de funktionella egenskaperna.
- **WARNING.** Använd skyddsutrustning. Ska inte användas i trafiken.
- **OBS!** ANVÄND ALDRIG leksaken på offentliga vägar.
- **WARNING!** Användning av fordonet på allmänna vägareller i närheten av vattendrag, simbassänger eller trånga utrymmen, kan leda till fara för skada på användarna och/eller tredje part. Det krävs alltid övervakning av en vuxen.
- Barnen ska alltid bära skor när de använder fordonet.
- När fordonet är i funktion ska man vara uppmärksam på att barnen inte sätter händerna, fötterna eller andra delar av kroppen, kläder eller andra föremål, i närheten av delar i rörelse.
- Blöt inte fordonets beståndsdelar som motorer, elsystem, tryckknappar etc.
- Använd inte bensin eller andra brandfarliga ämnen i närheten av fordonet.
- Om fordonet inte är av typen med två plaster får det aldrig användas av mer än ett barn.

### WEEE-DIREKTIV (endast EU)

- Denna produkt klassificeras då den inte längre är i bruk som farligt avfall och kan därför inte avskaffas som hushållsavfall, utan ska sorteras separat;
- Lämna avfallet på avsedda återvinningsstationer;
- Närvaro av farliga substanser i de elektriska komponenterna i denna produkt innebär en potentiell hälso- och miljöfara om produkterna inte bortskaffas korrekt.
- Den överkorsade soptunnan anger att produkten ska sorteras separat.



### BORTSKAFFANDE AV BATTERIET

- Bidrag till skydd av miljön
- Det använda batteriet ska inte slängas bland hushållssoporna
- Ni kan lämna det i en batteriinsamling eller i särskild bortskaffning av avfall; information kan fås från er kommun.



### WARNING BATTERI LR44 - 1,5 V

- Isättning av batteriet får endast utföras och övervakas av vuxen person. Låt inte barn leka med batterierna.
- Endast vuxen får byta ut batterierna.
  - Använd endast den typ av batteri som specificerats av tillverkaren.
  - Respektera polariteten +/-
  - Kortslut inte strömförsörjningspolerna, det innebär risk för eld och explosion.
  - Tag alltid ur batterierna om leksaken inte används under en längre tid.
  - Kasta inte batterierna i eld.
  - Försök aldrig ladda batterier som inte är laddningsbara.
  - Blanda inte nya och gamla batterier.
  - Tag ur urladdade batterier.
  - Kasta de urladdade batterierna i avsedda behållare för återvinning av använda batterier.



## VARNINGAR BATTERI

Laddning av batteriet får endast utföras och övervakas av vuxen.

Låt inte barn leka med batteriet.

### LADDNING AV BATTERIET

- Om ni laddar batteriet en bra stund så fort fordonet börjat tappa fart så undviker ni skador.
- Om ert fordon står stilla under en lång tid, kom ihåg att ladda batteriet och koppla ur det ur anordningen; upprepa omladdningen åtminstone var tredje månad.
- Glöm inte batteriet i laddaren! Kontrollera regelbundet.
- Använd endast medföljande batteriladdare och originalbatterier från PEG PEREGO.
- Batteriet är förseglat och kräver inget underhåll.
- Dra inte ut batteriladdaren från kontakten i väggen genom att dra i sladden.
- Flytta inte leksaken genom att dra i batteriladdarens sladd.
- Täck inte batteriladdarens sladd för att inte överhettas den.
- Lägg inte sladden och/eller batteriet på varma ytor.
- Var uppmärksam var och hur sladden lindas in för att inte förstöra den eller påverka dess funktionalitet.

### VARNING

- Vid en längre period av inaktivitet ska batteriet förvaras på en sval och torr plats, borta från värmekällor, direkt solljus och fukt. Det är också lämpligt att undvika extrema temperaturer, både för varma och för kalla.
- BATTERIET INNEHÅLLER GIFTIGA FRÅTANDE ÄMNEN. MIXTRA INTE MED DET.
- Batteriet innehåller syrabaserad elektrolyt.
- Orsaka inte direktkontakt mellan batteriets poler och undvik häftiga stötar: risk för explosion och/eller brand.
- Ladda batteriet på en välventilerad plats långt ifrån värmekällor och brännbara material.
- Utjämt batteri ska tas ur fordonet.
- Lägg inte batteriet på kläder eftersom de kan skadas.
- Använd endast rekommenderade batterier eller ackumulatörer.
- **Vid förlust eller skada på batterierna och/eller batteriladdaren, ersätt dem med komponenter som är kompatibla med varandra.**

### VID EN LÄCKA

Skydda era ögon och undvik direkt kontakt med elektrolyten; skydda era händer.

Lägg batteriet i en plastpåse och följ instruktioner för bortskaffande av batterier.

### OM HUDEN ELLER ÖGONEN SKULLE KOMMA I KONTAKT MED ELEKTROLYTEN

Skölj den utsatta kroppsdelen i rikligt med rinnande vatten.

Rådfråga omedelbart läkare.

### OM ELEKTROLYTEN SVÄLJS

Skölj munnen och spotta.

Rådfråga omedelbart läkare.

## UNDERHÅLL OCH SKÖTSEL AV FORDONET

- Applicera inte gummiremsor, gummerade insatser eller andra föremål på fordonets hjul. Funktionen och säkerheten kan äventyras. Tillverkaren fransäger sig allt ansvar vid felaktig användning av fordonet och/eller mixtring med en eller flera delar och ansvarar inte för något problem som uppstår på grund av detta.
- Plocka inte isär eller försök inte att reparera fordonet själv. Kontakta ett auktoriserat Peg Perego servicecenter.
- Leksaken bör inte lämnas på platser vars temperatur understiger noll grader. Om den skulle användas utan att den uppnått en temperatur över noll grader kan det orsaka oåterkalliga skador på motorn och batteriet.
- Kontrollera regelbundet fordonets skick, särskilt den elektriska anordningen, kontaktens anslutningar, skyddshöljerna och batteriladdaren. Om fel kan konstateras får det elektriska fordonet och batteriladdaren inte användas.
- Vid rengöring, underhåll eller annat ingrepp på leksaken, är det nödvändigt att koppla ur batteriladdaren från artikeln.
- Använd endast reservdelar av originaltyp PEG PEREGO vid reparationer.

- PEG PEREGO åtar sig inget ansvar i händelse av att det elektriska systemet utsatts för förändringar.
- lämna inte batteriet eller fordonet i närheten av värmekällor som värmeelement, kaminer etc.
- Skydda fordonet från vatten, regn, snö etc.; om fordonet används på sand eller lerig mark kan tryckknappar, motorer och reducereväxlar skadas.
- Smörj regelbundet (med lättolja) halvrörliga delar som lager, styrning etc.
- Fordonets ytor kan rengöras med en fuktig trasa och vid behov med icke-slipande hushållsprodukter.
- Rengöringsarbetena får endast utföras av vuxna personer.
- Montera inte ned fordonets mekanismer eller motorer utan godkännande från PEG PEREGO.

## REGLER FÖR EN SÄKER KÖRNING

För barnets säkerhet: innan fordonet sätts igång ska man noggrant läsa och följa instruktionerna härunder.

- Lär barnet att använda fordonet på korrekt sätt så att körningen blir säker och rolig.
- Leksaken ska användas med försiktighet och därför krävs en förmåga att undvika att ramla eller kollidera med föremål vilket kan skada användaren och andra personer.
- Innan start ska man försäkra sig om att färdsträckan inte hindras av personer eller föremål.
- Kör med händerna på styrstången/ratten och håll alltid ögonen på vägen.
- Bromsa i tid för att undvika krockar.

**VARNING!** Produkten är utrustad med ett bromssystem som kräver att barnet korrekt instrueras av en vuxen.

### 2:a HASTIGHET (om sådan finns)

I början rekommenderar vi att man använder den 1:a växeln. Innan man lägger i 2:a hastigheten ska man försäkra sig om att barnet har lärt sig korrekt användning av styrstång/ratt, av 1:a hastigheten, bromsen och att barnet är bekant med fordonet.

### OBS!

- Kontrollera att alla beslag/muttrar för fästning av hjulen sitter fast ordentligt.
- Om fordonet är verksamt i överbelastningstillstånd som t. ex. på fin sand, lerig mark eller mycket ojämn mark, kopplar strömbrytaren för överbelastning omedelbart från drivkraften. Försörjning av drivkraft startar igen några sekunder senare.

HA ROLIGT UTAN AVBROTT: ha alltid en laddad batterisats som reserv, klar för användning.

## PROBLEM?

### FUNGERAR INTE FORDONET?

- Kontrollera att det inte finns fränkopplade kablar under gaspedalplattan.
- Kontrollera att tryckknappen för gaspedalen fungerar korrekt och byt ut den vid behov.
- Kontrollera att batteriet är anslutet till det elektriska systemet.

### HAR FORDONET INGEN DRIVKRAFT?

- Ladda batterierna. Om problemet kvarstår efter laddningen ska man låta ett servicecenter kontrollera batterierna och batteriladdaren.

## SERVICETJÄNST

PEG PEREGO erbjuder efter försäljningen en direkt servicetjänst eller servicetjänst via ett nätverk av auktoriserade servicecenter för eventuella reparationer eller utbyten och försäljning av originalreservdelar.

För att komma i kontakt med ett servicekontor ber vi er besöka vår webbplats <http://www.pegperego.com>

Vid kontakt med vår kundtjänst ska ni ha produktens serienummer nära tillhands. Serienumret anges i den sista figuren i denna bruksanvisning.

## REKLAMATIONS RÄTT

Lekfordonet har två års reklamationsrätt. Reklamationsrätten täcker lekfordonets alla delar vid normalt och korrekt bruk. Läs därför igenom bruksanvisningen noga innan lekfordonet tas i bruk. Fyll i blanketten nedan och förvara bruksanvisningen tillsammans med inköpskvittot att användas i händelse av reklamation.

### Gör så här vid reklamation:

Vid ev. fel och brister bör du alltid kontakta inköpsstället. Av hänsyn till vår löpande kvalitetssäkring är det viktigt att du vid kontakt har nedanstående uppgifter om lekfordonet till hands. Om reklamationen inte kan klaras per telefon ska lekfordonet skickas till:

### Maki A/S

Haarupvej 22D

8600 Silkeborg

Denmark

Tel.nr: +45 44476603

Mobilnr: +45 40304228

E-post: [service@maki.dk](mailto:service@maki.dk)

Webb: [www.maki.dk](http://www.maki.dk)

Vi tar bara emot lekfordon för reparation efter överenskommelse. Lekfordon som översänds utan överenskommelse tas inte emot.

Reklamationsblankett:

Namn:

Adress:

Postnr/ort:

Kontaktperson:

Tel.nr:

### Uppgifter om lekfordonet:

Tillverkningskod (streckkodsnr):

Tillverkningsdatum:

Kontrollnr ("Controllo")

Inköpsdatum:

Reklamationens art:

Med vänlig hälsning  
Peg Perego S.p.A./Maki A/S

## MONTERINGSINSTRUKTIONER

### OBSERVERA

MONTERINGSARBETET FÅR ENDAST UTFÖRAS AV VUXNA PERSONER. VAR FÖRSIKTIG NÄR DU TAR UT FORDONET UR FÖRPACKNINGEN. ALLA SKRUVAR OCH SMÅ DELAR FINNS I EN PÅSE INNE I FÖRPACKNINGEN. BATTERIET KAN EVENTUELLT REDAN SITTA I FORDONET.

Använd ej leksaken om den visar sig vara skadad efter öppnandet av förpackningen, vänd dig till butiken eller servicecentret.

Var uppmärksam på barnens närvaro under montering på grund av riskerna som kan utgöras av små delar (fara för förtäring) och av plastpåsar som innehåller dem (fara för kvävning).

För montering av leksaken är det nödvändigt att förse sig med vanlig skruvmejsel, stjärnskruvmejsel, hammare och tång.

## MONTERING

- 1-2 • Skruva loss och ta bort underdelen på släpet från traktorn.
- 3 • Sätt i en av de fyra självlysande brickorna (två som reserv) i det medföljande verktyget. VIKTIGT: den självlysande brickans spontar ska riktas mot verktygets insida.
- 4 • Ta ur hjulbasen ur emballaget. Ta bort skyddspropparna från hjulbasen. Sätt i hjulbasen genom att slå lätt, ända ner, med en hammare på specialverktyget; ta därefter bort verktyget.
- 5 • Montera följande delar på hjulaxeln i ordningsföljd: avståndsbricka, fälg, ena hjulet, andra hjulet, fälg, avståndsbricka. OBSERVERA: Kontrollera att hjulen är korrekt monterade, d.v.s. med navkapslarna vända utåt.
- 6 • Placera en självlysande bricka i specialverktyget, sätt i den färdiga hjulbasen och slå lätt, ända ner.
- 7 • För in hjulenheten, genom att trycka på den, på släpets bas.
- 8 • Sätt i det röda stiftet på släpets yttersta kant.
- 9 • Ta bort de fem skyddspropparna från vagnskorgen.
- 10 • Haka på släpets underdel (som redan gjorts i ordning) på vagnskorgen genom att trycka på den, på det sätt som visas i figuren.
- 11 • Montera ihop släpets tre delar genom att hålla de träliknande delarna riktade utåt.
- 12 • Placera de monterade delarna på botten av släpet och sätt i dem i de motsvarande hålen.
- 13 • Sätt på de två navskyddena på hjulen till släpet (observera: i emballaget finns det sex navskydd, de återstående fyra ska placeras på traktorns hjul).
- 14 • Placera den gröna motvikten på framsidan på traktorns ram: bussningarna på ramen skall passera genom hålen i motvikten. Haka fast motviktens nedre del i ramen.
- 15 • Sätt fast motvikten med de två skruvarna (a).
- 16 • Montera motorhuvens två sidoinnsatser i respektive hål på chassit som i figuren.
- 17 • Montera motorhuvens genom att föra in gångjärnet på sin plats på chassit (1) och fäst den med den medföljande skruven (2) (b). Vrid huven i läge och blockera säkerhetsspärren (3) med hjälp av ett mynt.
- 18 • Tryck fast de två mittersta strålkastarna i läge, då detta görs ska man vara uppmärksam på de tre spontarna.
- 19 • Montera på de två återstående (yttersta) strålkastarna, var även här uppmärksam på spontarna. Viktigt! De mitterst och ytterst placerade strålkastarna är inte identiska: kontrollera att riktning och form överensstämmer, innan de trycks in på plats.
- 20 • Haka fast sidodelarna i ramen genom att trycka fast dem.
- 21 • Skruva loss knapparna som är placerade på botten av sätet.
- 22 • Placera sätet i höjd med hålen i sätets stöd.
- 23 • Sätet kan regleras i två lägen beroende på hur långt barnet är (se figur).
- 24 • Efter att sätet har placerats i rätt läge skruva fast de två fästsättningsknapparna.
- 25 • Sätt i de två främre spontarna i sätets stöd i hålen i ramen.
- 26 • Sätt tillbaka sätets stöd på traktorns ram och skruva fast de två medföljande skruvarna (c).
- 27 • Haka fast lyktorna nedifrån och upp.
- 28 • Montera på de två pluggarna i de bakre (höger och vänster) hjulkåpornas två C-formade säten.
- 29 • Sätt i två AA-batterier på 1,5V i radion genom att öppna den bakre luckan i panelen (se figuren).
- 30 • Placera radion genom att placera de två hakarna i ramen under rattstängens och fäst den med en skruv (d) på det sätt som visas i figuren.
- 31 • Montera på ringen och proppen under rattens genom att trycka på dem.

- 32 • Skjut hjulstängens från traktorns botten tills den sticker ut från den övre delen på ramen.
- 33 • Håll kvar stängens i detta läge och sätt på rattens.
- 34 • Sätt fast rattens med hjälp av den skruv och mutter som ingår i utrustningen (e) och se till att skruven sätts i det runda hålet och muttern i det sexkantiga hålet.
- 35/6 • För in avloppsroret i hållaren och kontrollera att detta gjorts i rätt riktning, skruva sedan fast den med hjälp av den speciella, långa skruven (f).
- 37 • För att haka fast släpet på traktorn gör på följande sätt: haka fast släpets krok i det hål som finns på traktorns baksida och rotera den (se fig. 38).
- 38 • Position 1: släpet kan tas bort. Position 2: släpet är blockerat. VIKTIGT: Släpet kan klara en vikt på max 10 kg.
- 39 • Frilägg huven genom att vrida säkerhetsspärren med hjälp av ett mynt och öppna huven och vrid den i nittio grader.
- 40 • Anslut batteriproppen till den elektriska anläggningens.
- 41 • Stäng huven genom att vrida den i nittio grader och blockera den genom att vrida säkerhetsspärren med hjälp av ett mynt.

## FORDONETS EGENSKAPER OCH ANVÄNDNING

### KÖRNING MED FJÄRRKONTROLL

**VARNING!** ENDAST VUXNA FÅR ANVÄNDA FJÄRRKONTROLLEN.

**VARNING!** FJÄRRKONTROLLEN ÄR INTE NÅGON LEKSAK. FÖRVARA DEN UTOM RÄCKHÅLL FÖR BARN!

**VARNING!** FJÄRRKONTROLLEN ÄR INTE NÅGON SÄKERHETSANORDNING OCH KAN INTE PÅ NÅGOT SÄTT ERSÄTTA EN VUXENS ÖVERVAKANDE ÖGA OCH NÖDVÄNDIGHETEN AV ATT BEFINNA SIG INTILL LEKSAKEN VID EVENTUELL FARA.

- Sätt i två 1,5V AAA-batterier i fjärrkontrollen (ingår ej).
  - Kontrollera att väljaren som är placerad inuti fordonets batterifack anger läget **KÖRNING MED FJÄRRKONTROLL ("RC")** - fig. 45.
- 42 • Tryck in knappen "M" på fjärrkontrollen i 2-4 sekunder. Lampan blinkar. Tryck på knappen ON/OFF som är placerad i närheten av växelspaken för att starta fordonet (knappen tänds).  
Lampan på fjärrkontrollen övergår från att blinka till att lysa med fast sken om ihopparningen med frekvensen har lyckats. Om frekvensanslutningen inte lyckas och lamporna blinkar ska du ta ut batterierna ur fjärrkontrollen och upprepa stegen (detta moment krävs enbart vid den första användningen och efter bytet av batterierna i såväl fordonet som fjärrkontrollen).  
- När fjärrkontrollen inte har använts på 10 sekunder släcks lampan i energisparläge.
  - 43 • **Beskrivning av fjärrkontrollens knappar**  
- Pilar: Anger körriktningen.  
- Knapp "S": Väljare för de tre körhastigheterna. Tryck på knappen flera gånger för att välja hastighet.  
- Knapp "P": Nödbroms. Tryck på knappen för att stanna fordonet. Tryck åter på knappen för att kunna köra iväg igen.
  - 44 • **SÄKERHETSÅLÅSE**. Reglera säkerhetsåläset utifrån hur stort ditt barn är. För att lossa säkerhetsåläset ska du trycka på sidorna av haken och dra.

### LÄGE MANUELL KÖRNING

- 45 • Byt från läge **KÖRNING MED FJÄRRKONTROLL** till läge **MANUELL KÖRNING** genom att trycka in väljaren och sätta den på "MANUAL". Fordonet kör då endast i läge **MANUELL KÖRNING**.
- 46 • **VÄXELSPAK**. Fordonet kan köras i tre hastigheter. VIKTIGT: när det tas ut ur emballaget kan fordonet endast köras på första hastigheten och backas. För att använda den andra hastigheten gör på det sätt som visas i figur 47.
- 47 • Skruva loss stoppskruven för den andra hastigheten (fig. A). Vrid stoppet till nästa läge (fig. B). Skruva åt stoppet igen. Nu kan alla hastigheter användas.
- 48 • **ACCELERATIONSPEDAL/ELEKTRISK BROMS**. Om man lyfter foten från pedalen aktiveras bromsen automatiskt.
- 49 • **FM-RADIO**.  
A - Vrid på vredet för att slå på och stänga av ljudet och justera volymen.  
B - Knapp RESET för radiostationerna.  
C - Knapp för att bläddra framåt bland radiostationerna.  
OBS! Den station som valdes senast ligger kvar i

radions minne.

## BYTA BATTERI

**VARNING:** BATTERIRITNINGARNA ÄR ENDAST INDIKATIVA. ERT BATTERI KAN SKILJA SIG FRÅN MODELLEN PÅ BILDEN. DET ÄVENTYRAR INTE DE BYTES- OCH LADDNINGSSSEKVENSER SOM VISAS PÅ BILDEN.

- 50 • Öppna batterifacket enligt vad som visas ovan. Koppla från batteriets strömkontakter.
- 51 • Lossa de två skruvarna från batterihållaren och avlägsna den enligt vad som visas i bilden. Dra ut batteriet.
- 52 • Om ni har ett batteri från Peg Perego på 12V/12Ah ska ni ta bort plastskyddet (A) genom att dra loss det från batterihållaren.
- 53 • Sätt i det nya batteriet i batterihållaren och se noga till att det sätts in från sidan i utrymmena i låtsasmotorerna. Fäst batterihållaren med de två skruvarna.
- 54 • Koppla in batteriets och det elektriska systemets kontakter. Stäng motorhuvens och sätt tillbaka haken enligt vad som visas ovan.

## ATT LADDA BATTERIET

**VIKTIGT:** LADDNING AV BATTERIERNA OCH EVENTUELLA INGREPP I DEN ELEKTRISKA ANLÄGGNINGEN FÅR ENDAST UTFÖRAS AV VUXNA. BATTERIET KAN ÄVEN LADDAS UTAN ATT MAN TAR UR DET UR LEKSAKEN.

**VARNING!** Ladda batteriet helt innan du använder leksaken.

- Efter varje användning eller minst en gång var 3:e månad, ladda litiumbatteriet.
- 55 • Sätt i batteriladdarens kontakt i ett hushållsuttag i enlighet med de medföljande anvisningarna. Koppla kontakt B till batteriladdarens kontakt C. Efter laddningen ska man koppla loss batteriladdaren från uttaget och därefter koppla ur kontakten C från kontakten B.
  - 56 • Tryck in kontakten B i kontakten A tills den klickar fast. Sätt i batterihållaren. Kom alltid ihåg att därefter stänga och låsa batterifackets lucka.

## VARNINGAR

- Ladda endast litiumbatterier från Peg Perego.
- Får inte användas med icke uppladdningsbara batterier. **Risk för explosion.**
- Apparaten får endast användas av vuxna. **Det är inte en leksak.** Den är inte avsedd för personer med psykisk funktionsnedsättning, om det inte finns någon ansvarig person i närheten som kan övervaka att apparaten används korrekt.
- Får inte användas om höljet, sladden eller anslutningen har skadats.
- Under uppladdningen ska du se till att det finns en god ventilation runt omkring batteriet.
- Dra inte ut stickkontakten genom att dra i sladden.
- Släpa inte fordonet på sina hjul genom att dra i batteriladdarens sladd.
- Täck inte sladden så att den blir överhettad och placera den inte på varma ytor.
- Var uppmärksam på hur du lindar upp utgångssladden så att den inte skadas.
- Om batteriladdaren är skadad får den inte användas förrän den är reparerad.
- Produkten innehåller vissa delar som anses miljöfarliga. Avyttringen av dessa delar efter att de är uttjänta, vare sig det är hela produkten eller delar av den, måste ske enligt gällande föreskrifter i det land där de har använts.
- Innan batteriladdaren används ska du se till att den är utrustad med den stickkontakt som är avsedd för det land där den ska användas.
- Försäkra dig om att barn inte leker med batteriladdaren, eftersom det INTE ÄR NÅGON LEKSAK.

## LED-LAMPANS SIGNALERING

## ICKE anslutet Peg Perego batteri

- GRÖNT SKEN: Fullt fungerande batteriladdare isatt i vägguttaget och klar för laddning.

## Anslutet Peg Perego batteri

- GRÖNT SKEN: Laddat batteri
- RÖTT SKEN: Batteri på laddning

Batteriladdaren är försedd med en säkerhetsanordning. I händelse av höga inre temperaturer eller om det skulle inträffa en kortslutning på batteriet, ingriper ett skydd som hindrar tillförsel av stark ström, som annars skulle kunna orsaka att batteriladdaren går sönder.

I detta fall är det nödvändigt att koppla bort batteriladdaren från hushållsuttaget, eliminera orsaken till kortslutningen och på nytt ansluta allt.

**PEG PEREGO® dankt u voor uw keuze van dit product. Al meer dan 70 jaar rijdt PEG PEREGO kinderen rond - meteen na de geboorte met de kinderwagen, daarna met de buggy en nog later met door pedalen en accuvoeding aangedreven speelgoed.**

**Ontdek het hele assortiment producten, nieuws en andere informatie over de wereld van Peg Perego op onze site**

[www.pegperego.com](http://www.pegperego.com)

Peg Perego S.p.A. is een bedrijf met een kwaliteitsmanagementsysteem dat is gecertificeerd door TÜV Italia Srl, in overeenstemming met de norm ISO 9001. Deze certificering garandeert klanten en consumenten transparantie en betrouwbaarheid van de werkwijze van het bedrijf.

## BELANGRIJKE INFORMATIE

Lees deze instructiehandleiding aandachtig door om vertrouwd te raken met het gebruik van het model en om uw kind te leren op de juiste en veilige manier en met veel plezier te rijden. Bewaar deze handleiding om haar later nog eens te kunnen raadplegen.

Indien het product wordt overgedragen aan derden, moet worden verzekerd dat het instructieboekje bij het product wordt meegegeven.

**WAARSCHUWING! Laad de batterij voor het eerste gebruik 10-15 uur op.**

**WAARSCHUWING! De lithiumbatterij behoudt maximale prestaties tot ongeveer 80% van zijn totale capaciteit. Boven deze limiet nemen de prestaties snel af totdat de lading volledig is uitgeput.**

- 1|2-3 jaar: gebruik alleen in de modus met AFSTANDBEDIENING
- 3+ jaar: twee gebruiksmodi MET AFSTANDBEDIENING of HANDMATIG
- Maximaal toegestaan gewicht 40 kg
- Voertuig met plek voor 1 kind
- 1 oplaadbare lithium batterij van 12V 8Ah
- 2 aandrijfwielen
- 2 motoren 165 W

## RIJDEN MET AFSTANDBEDIENING

- Snelheid in de 1e versnelling 1,5 km/u
- Snelheid in de 2e versnelling 3,2 km/u
- Snelheid in de 3e versnelling 6,6 km/u
- Snelheid achteruitrijden 1,5 km/u

## HANDMATIG RIJDEN

- Snelheid in de 1e versnelling 3,3 km/u
- Snelheid in de 2e versnelling 6,8 km/u
- Snelheid achteruitrijden 3,3 km

Overschrijd niet het max. toegestane totale gewicht van 40 kg. Deze limiet omvat zowel de rijders als de eventuele lading.

Peg Perego behoudt zich het recht voor om op elk moment wijzigingen aan te brengen aan modellen en gegevens die in deze publicatie worden vermeld, als dat om technische of zakelijke redenen nodig geacht wordt.

## VERKLARING VAN OVEREENSTEMMING

Product met CE-markering, ontworpen en gehomologeerd conform de geldende communautaire richtlijnen, bestemd voor de markten en landen die deze normen hebben overgenomen.

## BENAMING VAN HET PRODUCT

John Deere RC TRACTOR

## IDENTIFICATIECODE VAN HET PRODUCT

IGOR0117

## REFERENTIENORMEN (oorsprong)

Directive on the safety of toys 2009/48/EC  
Standard EN 71-1 - 2 - 3  
Standard EN 62115  
General Product Safety Regulation (GPSR) (UE) 2023/988

Directive regulates the electromagnetic compatibility of equipment 2014/30/UE  
Standard EN 55014-1 & EN55014-2  
Standard EN 55022  
Standard EN 61000

## Information:

Directive on WEEE - RAEE 2003/108/EC  
Regulation (EU) 2023/1542 concerning batteries  
Directive on RoHS 2011/65/UE - EN 50581:2012  
Reg. (CE) n.1907/2006 (Reach) allegato XVII-51 & 52 phthalates in toys

Het product is niet conform de bepalingen van de verkeerswetten en mag derhalve niet op de openbare weg worden gebruikt.

## VERKLARING VAN OVEREENSTEMMING

Peg Perego S.p.A. verklaart onder eigen verantwoordelijkheid dat dit artikel onderworpen is aan interne keuringsteests en volgens de geldende normen goedgekeurd is bij externe en onafhankelijke laboratoria.

## DATUM EN PLAATS VAN AFGIFTE

Italië - 10.07.2025

Peg Perego S.p.A.  
via A. De Gasperi, 50  
20862 - Arcore (MB) - ITALIË

## VEILIGHEIDSNORMEN

Ons speelgoed is conform de Europese veiligheidsnormen voor speelgoed (veiligheidseisen van de Raad van de EEG) en de "U.S. Consumer Toy Safety Specification". Ze zijn bovendien gecertificeerd door erkende instellingen voor de veiligheid van speelgoed volgens de richtlijn 2009/48/EG. Het voldoet niet aan de bepalingen van de verkeerswetten en mag derhalve niet op de openbare weg worden gebruikt.

- LET OP.** Vanwege de maximale snelheid is dit speelgoed niet geschikt voor kinderen onder de 18 maanden.
- LET OP!** Niet geschikt voor kinderen onder de 18 maanden vanwege de functionele kenmerken.
- WAARSCHUWING.** Het wordt aanbevolen om beschermende uitrusting te dragen. Niet gebruiken in het verkeer.
- LET OP!** GEBRUIK het speelgoed NOOIT op de openbare weg.
- LET OP!** Het gebruik van het voertuig op de openbare weg, in de buurt van waterwegen of zwembaden of in kleine ruimten kan gevaar voor verwonding van de gebruikers en/of derden veroorzaken. Supervisie van een volwassene is altijd noodzakelijk.
- De kinderen moeten altijd schoenen dragen wanneer ze het voertuig gebruiken.
- Wanneer het voertuig in werking is, moet erop gelet worden dat kinderen niet met hun handen, voeten of andere lichaamsdelen, kleding of andere voorwerpen bij de bewegende delen komen.
- De componenten van het voertuig zoals motoren, systemen, drukknoppen enz. mogen nooit nat worden.
- Er mogen geen benzine of andere ontvlambare stoffen in de buurt van het voertuig worden gebruikt.
- Het voertuig mag beslist door maar één kind worden gebruikt, tenzij het behoort tot de categorie tweezitsvoertuigen.

## AAEA-RICHTLIJN (alleen UE)

- Aan het einde van de levensduur behoort dit product tot het afval dat geclassificeerd wordt als AEEA, en mag derhalve niet worden meegegeven met het stedelijk afval, maar moet gescheiden worden ingezameld;
- Geef het afval af bij een speciale, hiervoor bestemde milieustraat;
- De aanwezigheid van gevaarlijke stoffen in de elektrische componenten van dit product vormt een bron van mogelijk gevaar voor de menselijke gezondheid en voor het milieu, als de producten niet correct worden afgevoerd als afval;
- De doorgekruiste afvalbak geeft aan dat het product als gescheiden afval moet worden ingezameld.



## DE ACCU AFVOEREN ALS AFVAL

- Draag uw steentje bij aan de milieubescherming.
- De gebruikte accu mag niet worden weggegooid met het huisvuil.
- U kunt hem afgeven bij een inzamelcentrum van gebruikte accu's of van speciaal afval; vraag bij uw gemeente om informatie.



## WAARSCHUWINGEN BATTERIJ LR44 - 1,5 VOLT

- Het plaatsen van de batterijen mag alleen worden uitgevoerd en bewaakt door volwassenen. Laat kinderen niet met de batterijen spelen.
- De batterijen moeten door een volwassene worden vervangen.
  - Gebruik uitsluitend batterijen van het door de fabrikant opgegeven type.
  - Niet de polariteit +/- in aanmerking.
  - Veroorzaak geen kortsluiting op de voedingsklemmen, hierdoor ontstaat brand- of ontploffingsgevaar.
  - Haal de batterijen altijd uit het speelgoed als dit langere tijd niet wordt gebruikt.
  - Gooi de batterijen niet in vuur.
  - Probeer nooit batterijen opnieuw op te laden als ze niet oplaadbaar zijn.
  - Gebruik geen oude en nieuwe batterijen samen.
  - Verwijder lege batterijen.
  - Gooi lege batterijen in speciale recyclingbakken voor gebruikte batterijen.



## WAARSCHUWINGEN ACCU

Het opladen van de accu mag alleen worden uitgevoerd en bewaakt door volwassenen. Laat kinderen niet met de accu spelen.

## DE ACCU OPLADEN

- Laad de accu meteen op als het voertuig snelheid verliest, zodoende voorkomt u schade.
- Als u uw voertuig lange tijd stil laat staan, denk dan aan dat de accu moet worden opgeladen en afgekoppeld gehouden moet worden van het elektrische systeem; herhaal het opladen minstens eenmaal per drie maanden.
- Vergeet de accu niet wanneer deze opgeladen wordt! Controleer hem regelmatig.
- Gebruik uitsluitend de meegeleverde originele accuoplader en accu van PEG PEREGO.
- De accu is verzegeld en behoeft geen onderhoud.
- Haal de stekker van de accuoplader niet uit het stopcontact door aan de kabel te trekken.
- Verplaats het speelgoed niet aan de kabel van de accuoplader.
- Bedek de kabel van de accuoplader niet, want dan kan hij oververhit raken.
- Leg/zet de kabel en/of de accuoplader niet op hete oppervlakken.
- Let erop waar en hoe de kabel wordt opgerold, om te voorkomen dat hij beschadigd raakt of de werking ervan wordt aangetast.

## LET OP

- Bij langdurige onbruik moet de batterij op een koele en droge plaats worden bewaard, uit de buurt van warmtebronnen, direct zonlicht en vochtigheid. Het is ook raadzaam om extreme temperaturen, zowel te warm als te koud, te vermijden.
- DE ACCU BEVAT BIJTENDE GIFTIGE STOFFEN. MAAK HEM NIET ONKLAAR.

- De accu bevat elektrolyten op zuurbasis.
- Veroorzaak nooit direct contact tussen de klemmen van de accu, vermijd harde stoten: hierdoor ontstaat ontploffings- en/of brandgevaar.
- Laad de accu op een goed geventileerde plek op, ver weg van warmtebronnen en ontvlambare materialen.
- De lege accu moet uit het voertuig worden gehaald.
- Het wordt ontraden de accu tegen kledingstukken te houden; deze zouden beschadigd kunnen worden.
- Gebruik uitsluitend accu's of batterijen van het aanbevolen type.
- **In geval van verlies of schade aan de batterijen en/of batterijlader, vervang deze dan door componenten die met elkaar compatibel zijn.**

## ALS ER EEN LEK IS

Bescherm uw ogen; voorkom rechtstreeks contact met de elektrolyt; bescherm uw handen. Doe de accu in een plastic zak en volg de instructies over het verwerken als afval van accu's.

## ALS DE ELEKTROLYT IN CONTACT KOMT MET HUID OF OGEN

Spoel het betreffende lichaamsdeel overvloedig af met stromend water. Roep onmiddellijk medische hulp in.

## ALS DE ELEKTROLYT WORDT INGESLIKT

De mond spoelen en uitspugen. Roep onmiddellijk medische hulp in.

## ONDERHOUD EN VERZORGING VAN HET VOERTUIG

- Breng geen elastieken, rubberen inzetstukken of andere voorwerpen aan op de wielen van het voertuig. De werking en de veiligheid kunnen in het geding komen. De fabrikant aanvaardt geen enkele aansprakelijkheid voor een verkeerd gebruik van het voertuig en/of sabotage van een of meer onderdelen en is niet aansprakelijk voor problemen die hierdoor kunnen ontstaan.
- Demonteer het voertuig niet zelf, en probeer het niet te repareren. Neem contact op met een erkend assistentiecentrum van Peg Perego.
- Het is niet raadzaam het speelgoed in ruimten te laten waar de temperatuur onder nul is. Als het gebruikt wordt zonder het op een temperatuur boven nul te brengen, kan dit onherstelbare schade aan motoren en accu's veroorzaken.
- Controleer regelmatig de staat van het voertuig, in het bijzonder het elektrische systeem, de stekerverbindingen, de beschermoppen en de accuoplader. Als er defecten geconstateerd zijn, mogen het elektrische voertuig en de accuoplader niet worden gebruikt.
- Bij reiniging, onderhoud of een ingreep aan het speelgoed moet de accuoplader worden losgekoppeld van het artikel.
- Gebruik voor reparaties uitsluitend originele vervangingsonderdelen van PEG PEREGO.
- PEG PEREGO aanvaardt geen enkele aansprakelijkheid in het geval dat het elektrische systeem onklaar gemaakt is.
- Laat de accu's of het voertuig niet in de buurt van warmtebronnen zoals radiatoren, haarden, enz.
- Bescherm het voertuig tegen water, regen, sneeuw enz.; het gebruik op zand of in modder zou schade kunnen veroorzaken aan de drukknoppen, motoren en vertragingen.
- Smeer bewegende onderdelen zoals lagers, het stuur enz. periodiek (met lichte olie).
- De oppervlakken van het voertuig kunnen worden schoongemaakt met een vochtige doek en, indien nodig, met huishoudelijke, niet-schurende producten.
- Alleen volwassenen mogen het voertuig schoonmaken.
- Demonteer nooit de mechanismen van het voertuig of de motoren, tenzij hiervoor toestemming is verkregen van PEG PEREGO.

## REGELS VOOR VEILIG RIJDEN

Voor de veiligheid van het kind: alvorens het voertuig te gebruiken moeten de volgende instructies worden gelezen en zorgvuldig worden opgevolgd.

- Leer uw kind hoe het voertuig op de juiste wijze gebruikt wordt, om veilig en met plezier te kunnen rijden.
- Bij het gebruik van het speelgoed is voorzichtigheid geboden aangezien een grote vaardigheid vereist is, om vallen of botsingen te vermijden waarbij de gebruiker of anderen verwondingen kunnen oplopen.
- Controleer voor het wegrijden of er zich geen personen of voorwerpen op de route bevinden.
- Rijd met de handen op het stuur/stuurwiel en kijk altijd op de weg.
- Rem op tijd om botsingen te voorkomen.

**LET OP!** Het remsysteem van het artikel is zodanig dat het kind goed geïnstrueerd moet worden door een volwassene in het gebruik ervan.

## 2e SNELHEID (indien aanwezig)

Geadviseerd wordt om aanvankelijk de 1e versnelling te gebruiken.

Alvorens naar de 2e versnelling over te schakelen, moet worden verzekerd dat het kind goed geleerd heeft hoe het stuur/stuurwiel, de 1e versnelling en de rem moeten worden gebruikt, en voldoende vertrouwd geraakt is met het voertuig.

## LET OP!

- Controleer of alle bevestigingsschroeven/-moeren van de wielen stevig vastzitten.
- Als het voertuig in overbelaste toestand functioneert, bijvoorbeeld op droog zand, in de modder of op erg oneffen terrein, schakelt de overbelastingsschakelaar het vermogen onmiddellijk uit. Het vermogen wordt na enkele seconden weer ingeschakeld.

**PLEZIER ZONDER ONDERBREKINGEN:** houd altijd een vervangende accuoplaadset gereed.

## PROBLEMEN?

### HET VOERTUIG FUNCTIONEERT NIET?

- Controleer of er geen kabels loszitten onder de plaat van het gaspedaal.
- Controleer de werking van de drukknop van het gaspedaal en vervang hem eventueel.
- Controleer of de accu verbonden is met het elektrische systeem.

### HET VOERTUIG HEEFT GEEN VERMOGEN?

- Laad de accu's op. Als het probleem na het opladen nog steeds bestaat, moeten de accu en de accuoplader worden gecontroleerd bij een assistentiecentrum.

## ASSISTENTIEDIENST

PEG PEREGO biedt een after-sales assistentieservice, rechtstreeks of via een netwerk van erkende assistentiecentra, voor eventuele reparaties of vervangingen en de verkoop van originele vervangingsonderdelen.

Om contact op te nemen met een assistentiecentrum, ga naar onze site <http://www.pegperego.com>

Bij ieder contact heeft u het serienummer van het artikel nodig. Raadpleeg de laatste afbeelding in deze handleiding om het serienummer te achterhalen.

## MONTAGE-INSTRUCTIES

### LET OP

ALLEEN VOLWASSENEN MOGEN DE MONTAGEWERKZAAMHEDEN UITVOEREN. LET OP WANNEER U HET VOERTUIG UIT DE VERPAKKING HAALT.

ALLE SCHROEVEN EN KLEINE ONDERDELEN ZITTEN IN EEN ZAKJE IN DE VERPAKKING. DE ACCU ZOU AL IN HET ARTIKEL KUNNEN ZITTEN.

Gebruik het speelgoed niet als het beschadigd blijkt nadat de verpakking geopend is, maar wendt u tot het verkooppunt of het assistentiecentrum.

Let op kinderen die aanwezig zijn tijdens de montage, want er bestaan risico's vanwege de kleine onderdelen (gevaar voor inslikken) en de plastic zakjes waarin ze zijn verpakt (gevaar voor verstikking).

Voor de montage van het speelgoed heeft u een rechte en een kruiskopschroevendraaier, een hamer en een tang nodig.

## MONTAGE

- 1-2 • Schroef de bodem van de aanhanger los en verwijder hem van de bodem van de tractor.
- 3 • Plaats een van de 4 zelfborgende ringen (2 reserveringen) in het meegeleverde gereedschap. LET OP: de lipjes van de zelfborgende ring moeten naar de binnenkant van het gereedschap gericht zijn.
- 4 • Verwijder de as uit de verpakking. Haal de beschermoppen van de as. Plaats de as door hem met een hamer zo ver mogelijk in het hiervoor bestemde gereedschap te tikken; haal het gereedschap vervolgens weg.
- 5 • Steek de onderdelen in deze volgorde op de as: afstandsring, velg, wiel, ander wiel, velg, afstandsring. LET OP: controleer of de wielen goed zijn geplaatst, d.w.z. met de naafafdekkingen aan de buitenkant.
- 6 • Plaats een zelfborgende ring in het hiervoor bestemde gereedschap, steek de voorbereide as erin en tik hem zo ver mogelijk naar binnen.
- 7 • Duw de wielgroep in de basis van de aanhanger.
- 8 • Steek de rode pen in het uiteinde van de aanhanger.
- 9 • Verwijder de 5 beschermoppen uit de bodem van de laadbak.
- 10 • Bevestig de bodem van de aanhanger (die tevoren is voorbereid) aan de laadbak door hem vast te duwen, zoals op de afbeelding.
- 11 • Assembleer de 3 zijpanelen van de aanhanger. Houd hierbij de kanten met het houtdessin aan de buitenkant.
- 12 • Positioneer de geassembleerde delen op de bodem van de aanhanger en duw ze in de hiervoor bestemde openingen.
- 13 • Breng de 2 naafafdekkingen aan op de wielen van de aanhanger (let op, in de verpakking zitten 6 naafafdekkingen, die overige 4 moeten worden aangebracht op de tractorwielen).
- 14 • Breng het groene contragewicht aan op de voorkant van het tractorframe: de busen van het contragewicht steken. Duw de onderkant van het contragewicht vast aan het frame.
- 15 • Bevestig het contragewicht met de twee schroeven (a).
- 16 • Steek de 2 zijpaneeltjes van de kofferbak in de hiervoor bestemde uitsparingen in het chassis, zoals op de afbeelding.
- 17 • Monteer de kofferbak door het scharnier in de daarvoor bedoelde uitsparing van het chassis te steken (1) en zet hem vast met de meegeleverde schroef (2) (b). Draai de motorkap op zijn plaats en blokkeer de veiligheidshaak met een muntstuk (3).
- 18 • Duw de twee lichten in het midden op hun plaats vast, en let hierbij op de 3 paslipjes.
- 19 • Monteer de overige twee zijlichten, eveneens met aandacht voor het paslipje. Let op! De lichten in het midden en aan de zijpanelen zijn niet gelijk: controleer of de richting en de vorm overeenstemmen, voordat u de plastic onderdelen op hun plaats duwt.
- 20 • Duw de inzetstukken op de zijpanelen van het frame vast.
- 21 • Schroef de knoppen op de onderkant van de stoel los.
- 22 • Plaats de stoel boven de openingen van de stoeldrager.
- 23 • De stoel kan in 2 standen worden gezet, afhankelijk van de lengte van het kind (zie afbeelding).
- 24 • Schroef de 2 bevestigingsknoppen weer vast nadat de stoel gepositioneerd is.
- 25 • Steek de lippen aan de voorkant van de

stoeldrager in de uitsparingen in het frame.

- 26 • Plaats de stoeldrager op het chassis van de tractor en zet hem vast met de 2 meegeleverde schroeven (c).
- 27 • Haak de lampen van beneden naar boven vast.
- 28 • Monteer de twee doppen in de C-vormige behuizingen van de achterwielkoppeling links en rechts.
- 29 • Plaats twee batterijen AA van 1,5V in de radio door het achterdeurtje van het dashboard te openen (zie afbeelding).
- 30 • Plaats de radio door de twee haken in het frame te steken onder de stang van het stuurwiel en zet hem vast met een schroef (d), zoals op de afbeelding.
- 31 • Druk de ring aan de onderkant van het stuurwiel en de dop op hun plaats vast.
- 32 • Steek de stang van het stuurwiel vanaf de onderkant van de tractor naar binnen, zodat hij aan de bovenkant van het frame naar buiten komt.
- 33 • Houd de stang in deze stand vast en breng het stuurwiel aan.
- 34 • Zet het stuurwiel vast met de meegeleverde schroef en moer (e), en zorg ervoor dat de schroef in de ronde opening komt en de moer in de zeshoekige.
- 35/6 • Steek de uitlaatpijp in de houder, let op de richting ervan en zet hem vast met de aangegeven lange schroef (f).
- 37 • Doe het volgende om de aanhanger aan de tractor te bevestigen: steek de haak van de aanhanger in de opening in de achterkant van de tractor, en draai hem (zie afb. 38).
- 38 • Stand 1: de aanhanger kan worden verwijderd. Stand 2: de aanhanger is geblokkeerd. LET OP: De aanhanger kan worden gevuld met voorwerpen met een gewicht van maximaal 10 kg.
- 39 • Ontgrendel de motorkap door de veiligheidsrendel met een muntstuk te draaien, en open de kofferbak door hem 90° te draaien.
- 40 • Verbind de stekker van de accu met de stekker van het elektrische systeem.
- 41 • Sluit de motorkap door hem 90° te draaien en vergrendel hem door de veiligheidshaak met een muntstuk te draaien.

## KENMERKEN EN GEBRUIK VAN HET VOERTUIG

### MODUS 'RIJDEN MET AFSTANDBEDIENING'

**WAARSCHUWING:** DE AFSTANDBEDIENING MAG ALLEEN DOOR VOLWASSENEN WORDEN GEBRUIKT.

**WAARSCHUWING:** DE AFSTANDBEDIENING IS GEEN SPEELGOED: BUITEN BEREIK VAN KINDEREN BEWAREN!

**WAARSCHUWING:** DE AFSTANDBEDIENING MAG ABSOLUUT NIET GEZIEN WORDEN ALS VEILIGHEIDSMIDDEL EN KAN OP GEEN ENKELE MANIER HET TOEZICHT VAN EEN VOLWASSENE VERVANGEN OF DE NOODZAAK OPHEFFEN OM BIJ GEVAAR IN DE BUURT VAN HET SPEELGOED TĒ ZIJN.

- Plaats 2 AAA-batterijen van 1,5V in de afstandsbediening (deze dienen apart gekocht te worden).
  - Controleer of de schakelaar in het accuvak van het voertuig de modus RIJDEN MET AFSTANDBEDIENING ("RC") aangeeft - afb. 45.
- 42 • Druk 2-4 seconden de knop "M" in op de afstandsbediening. Het lampje zal knipperen. Druk op de ON/OFF-KNOP bij de versnellingspook om het voertuig in gang te zetten (de knop zal oplichten). Het lampje van de afstandsbediening stopt met knipperen en gaat continu branden als de koppeling van de frequentie is gelukt. Als de verbinding van de frequentie niet lukt en de lampjes knipperen, haal dan de batterijen uit de afstandsbediening en herhaal de stappen (dit is alleen nodig bij het eerste gebruik of na vervanging van de accu van het voertuig of van de batterijen van de afstandsbediening).
    - Als de afstandsbediening 10 seconden niet wordt gebruikt, gaat het lampje uit om energie te besparen.
  - 43 • Beschrijving van de knoppen van de afstandsbediening
    - Pijlen: geven de bewegingsrichting aan
    - Knop "S": schakelaar voor de 3 versnellingen. Druk herhaaldelijk om de snelheid te selecteren.
    - Knop "P": noodrem. Druk op de knop om het voertuig te stoppen en druk opnieuw om het weer te laten rijden.
  - 44 • **VEILIGHEIDSGORDEL.** Stel de gordel af op de grootte van uw kind. Druk, om de veiligheidsgordel los te maken, aan de zijkant van

de gesp en trek.

## MODUS HANDMATIG RIJDEN

- 45 • Om van de modus RIJDEN MET AFSTANDBEDIENING naar de modus HANDMATIG RIJDEN te wisselen, zet u de schakelaar op "MANUAL". In deze stand zal het voertuig uitsluitend in HANDMATIGE modus rijden.
- 46 • **VERSNELLINGSPOOK.** Het voertuig heeft 3 snelheden. LET OP: wanneer het voertuig uit de verpakking gehaald wordt, kan het alleen met de 1e snelheid en achteruit rijden. Voer de handelingen van afbeelding 47 uit om de 2e snelheid te gebruiken.
- 47 • Draai de blokkeerschroef van de 2e snelheid los (afb. A). Draai de blokkering tot in de volgende stand (afb. B). Schroef de blokkering weer vast. Nu zijn alle versnellingen beschikbaar.
- 48 • **GASPEDAAL/ELEKTRISCHE REM.** De rem treedt automatisch in werking wanneer de voet van het pedaal wordt genomen.
- 49 • **RADIO FM.**
  - A - draai aan de knop om de radio aan en uit te zetten en het volume te regelen
  - B - RESET-knop van de radiozenders
  - C - knop voor het veranderen van radiozenderLET OP: de radio houdt de laatst geselecteerde zender in het geheugen.

## DE ACCU VERVANGEN

LET OP: DE TEKENINGEN VAN DE ACCU'S GELDEN SLECHTS BIJ BENADERING. UW ACCU ZOU KUNNEN AFWIJKEN VAN HET AFGEBEELDE MODEL. DIT IS NIET VAN INVLOED OP DE GEÏLLUSTREERDE WERKWIJZEN VOOR HET VERVANGEN EN OPLADEN.

- 50 • Open het accuvak, zoals eerder is beschreven. Maak de stekkers van de accu los.
- 51 • Draai de 2 schroeven van de accublokkering los en demonteer hem, zie de afbeelding. Neem de accu weg.
- 52 • Als u een 12V/12Ah accu van Peg Perego bezit of een dergelijke accu heeft gekocht, moet u het plastic afstandsblok (A) elimineren door deze van de accublokkering af te schuiven.
- 53 • Monteer de nieuwe accu en zet hem vast met de accublokkering, let er daarbij op dat u de accu zijlings aanbrengt op de plaatsen van de nepmotoren; bevestig de accublokkering met de twee schroeven.
- 54 • Sluit de stekkers van de accu en de elektrische installatie weer op elkaar aan. Sluit de motorkap en breng de haak aan, zoals eerder is beschreven.

## DE ACCU OPLADEN

LET OP: HET OPLADEN VAN DE ACCU'S EN ALLE WERKZAAMHEDEN OP HET ELEKTRISCHE SYSTEEM MOGEN UITSLUITEND WORDEN VERRICHT DOOR VOLWASSENEN. DE ACCU KAN OOK WORDEN OPGELADEN ZONDER HEM UIT HET SPEELGOED TE HALLEN.

**LET OP! Laad de batterij volledig op voordat u het speelgoed gebruikt.**

- Na elk gebruik of minstens één keer per 3 maanden, de lithiumbatterij opladen.
- 55 • Steek de stekker van de acculader in een stopcontact van uw woning, volg daarbij de bijgevoegde aanwijzingen op. Sluit de stekker B aan op de stekker C van de acculader. Haal de stekker uit het stopcontact als de accu is opgeladen en maak de stekker C los van stekker B.
  - 56 • Sluit de stekker B aan op de stekker A tot u ze voelt vastklikken en breng de accublokkering aan. Onthoud altijd dat u aan het einde de klep van het accuvak sluit en vastzet.

## Aanwijzingen voor het gebruik van de acculader

### WAARSCHUWINGEN

- Laad uitsluitend lithium-batterijen op die door Peg Perego worden geleverd.
- Gebruik geen niet-oplaadbare accu's.  
**Explosiegevaar.**
- Het apparaat mag alleen door volwassenen worden gebruikt. **Het is geen speelgoed.** Het is niet bedoeld voor personen met een beperking, tenzij ze onder toezicht staan van een verantwoordelijk persoon die een correct gebruik garandeert.
- Gebruik geen klittenband, kabel of connector die beschadigd is.
- Zorg tijdens het laden dat er voldoende ventilatie is rondom de accu.
- Verwijder de stekker niet door aan de kabel te trekken.
- Sleep het voertuig op wielen niet door aan de laadkabel te trekken.
- Bedek de kabel niet om oververhitting te voorkomen, en plaats hem niet op warme oppervlakken.
- Let op hoe u de uitgangskabel opwikkelt om hem niet te beschadigen.
- Als de acculader beschadigd is, mag hij niet worden gebruikt totdat hij is gerepareerd.
- Het product bevat enkele onderdelen die als schadelijk voor het milieu worden beschouwd: de verwijdering van deze onderdelen of van het hele product aan het einde van de levensduur moet gebeuren volgens de regelgeving die van kracht is in het land van gebruik.
- Controleer voor gebruik van de acculader of deze is uitgerust met de speciale stekker voor het land van gebruik.
- Zorg ervoor dat kinderen niet spelen met de acculader, aangezien het GEEN SPEELGOED is.

### LED-SIGNALERING

#### Peg Perego accu NIET aangesloten

- GROEN LAMPJE: de werkende batterijlader zit in het stopcontact, gereed voor opladen.

#### Peg Perego accu aangesloten

- GROEN LAMPJE: batterij vol
- ROOD LAMPJE: batterij wordt opgeladen

De acculader is voorzien van een veiligheidsinrichting die, in geval van hoge interne temperaturen of in geval van kortsluiting in de accu, een beveiliging activeert die de stroomtoevoer onderbreekt om te voorkomen dat de acculader stuk gaat.

In dit geval moet de acculader worden losgekoppeld van het stopcontact, moet de oorzaak van de kortsluiting worden weggenomen, waarna het geheel opnieuw kan worden aangesloten.

## TÜRKÇE

**PEG PEREGO®** dankt u voor uw keuze van dit product. Al meer dan 70 jaar rijdt **PEG PEREGO** kinderen rond - meteen na de geboorte met de kinderwagen, daarna met de buggy en nog later met door pedalen en accuvoeding aangedreven speelgoed.

**Ontdek het hele assortiment producten, nieuws en andere informatie over de wereld van Peg Perego op onze site**

[www.pegperego.com](http://www.pegperego.com)

**Peg Perego S.p.A.** is een bedrijf met een kwaliteitsmanagementsysteem dat is gecertificeerd door **TÜV Italia Srl**, in overeenstemming met de norm ISO 9001. Deze certificering garandeert klanten en consumenten transparantie en betrouwbaarheid van de werkwijze van het bedrijf.

### ÖNEMLİ BİLGİLER

Bu kullanım kılavuzunu, modelin kullanımına alışmak ve de çocuğunuza doğru, güvenli ve eğlenceli sürüşü öğretmek için dikkatlice okuyunuz. Daha sonraki herhangi bir gereksinim için kılavuzu saklayınız.

Ürünün üçüncü şahıslara devredilmesi halinde, talimat kitapçığının da ürünle birlikte verildiğinden emin olunuz.

**DİKKAT!** İlk kullanımdan önce bataryayı 10-15 saat şarj edin.

**DİKKAT!** Lityum batarya, toplam kapasitesinin yaklaşık %80'ine kadar maksimum performansını korur. Bu sınır aşıldığında, performans şarjın tamamen tükenmesine kadar hızla düşer.

- 1 1/2 -3 Yaş: sadece **UZAKTAN KUMANDA** modunda kullanın
- 3+ Yaş: **UZAKTAN KUMANDA** veya **MANUEL** her iki kullanım modu
- İzin verilen maksimum ağırlık 40 kg
- 1 kişilik araç
- 1 adet şarj edilebilir 12V 8Ah lityum akü
- 2 tekerlekten çekiş
- 2 x 165 W motor

#### UZAKTAN KUMANDA İLE SÜRÜŞ

- 1. vites hızı 1,5 km/s
- 2. vites hızı 3,2 km/s
- 3. vites hızı 6,6 km/s
- Geri vites hızı 1,5 km/s

#### MANUEL SÜRÜŞ

- 1. vites hızı 3,3 km/s
- 2. vites hızı 6,8 km/s
- Geri vites hızı 3,3 km

İzin verilen toplam azami ağırlık olan 40 kg değerini aşmayınız. Bu limit, gerek yolcuları gerekse olası yükü kapsamaktadır.

Peg Perego istediği zaman bu yayında tanıtılmış modellere, teknik veya şirket içi sebeplerden dolayı değişiklik yapma hakkını saklı tutar.

## UYGUNLUK BEYANI

Uygulanabilir AB yönergelerine uygun bir şekilde tasarlanan ve onaylanan ve bu standartları uygulayan piyasalara ve ülkelere yönelik CE markası taşıyan üründür.

### ÜRÜN ADI

John Deere RC TRACTOR

### ÜRÜN TANIMLAMA KODU

IGOR0117

### REFERANS DÜZENLEMELER (esas)

Directive on the safety of toys 2009/48/EC

Standard EN 71-1 - 2 - 3

Standard EN 62115

General Product Safety Regulation (GPSR) (UE) 2023/988

Directive regulates the electromagnetic compatibility

of equipment 2014/30/UE

Standard EN 55014-1 & EN55014-2

Standard EN 55022

Standard EN 61000

### Information:

Directive on WEEE - RAEE 2002/95/EC  
Regulation (EU) 2023/1542 concerning batteries  
Directive on RoHS 2011/65/UE - EN 50581:2012  
Reg. (CE) n.1907/2006 (Reach) allegato XVII-51 & 52  
phthalates in toys

Yolda seyir konusundaki trafik düzenlemelerine uygun olmadığından dolayı kamuya açık yollarda seyir edemez.

### UYGUNLUK BEYANI

Peg Perego S.p.A., söz konusu ürünün şirket bünyesinde gerekli testlere ve yürürlükteki yasal düzenlemelerin öngördüğü bağımsız laboratuvar testlerine tabi tutulduğunu, kendi sorumluluğu altında, beyan etmektedir.

### VERİLİŞ YERİ VE TARİHİ

İtalya - 10. 07. 2025

Peg Perego S.p.A.  
via A. De Gasperi, 50  
20862 - Arcore (MB) - ITALIA

### EMNİYET STANDARTLARI

Oyuncaklarımız Avrupa Birliği Konseyinin oyuncaklar için öngördüğü güvenlik niteliklerine ve "A.B.D. Tüketici Oyuncak Güvenliği Nitelikleri" ne uygundur. Oyuncaklarımız, 2009/48/EC Yönergesi uyarınca oyuncak güvenliği bakımından ilgili makamlarla onaylanmıştır. Yolda seyir konusundaki trafik düzenlemelerine uygun olmadıklarından dolayı kamuya açık yollarda seyir edemezler.

- DİKKAT.** Bu oyuncak, maksimum hızı sebebiyle, 18 aydan küçük çocuklar için uygun değildir.
- DİKKAT!** Fonksiyonel özelliklerinden dolayı 18 aydan küçük olan çocuklara uygun değildir.
- UYARI.** Koruyucu ekipman giyilmelidir. Trafikte kullanılmamalıdır.
- DİKKAT!** Oyuncakçı ASLA halka açık yollarda KULLANMAYINIZ.
- DİKKAT!** Aracın trafikte, su veya havuz yakınında veya dar alanlarda kullanılması, kullanıcıda ve/veya üçüncü şahıslarda ciddi yaralanmalara yol açabilir. Her zaman için bir yetişkinin gözetimi gereklidir.
- Aracın kullanımı esnasında çocuklar daima ayakkabı giymiş olmalıdır.
- Araç çalışırken çocukların ellerini, ayaklarını veya vücutlarının diğer uzuvlarını, giysilerini veya başka eşyalarını aracın hareketli kısımlarına koymadıklarına dikkat ediniz.
- Aracın motorlar, tesisatlar, düğmeler vs. gibi bileşenlerini asla ıslatmayınız.
- Aracın yakınında benzin veya başka yanıcı maddeler kullanmayınız.
- Bu araç, çift kişilik araçlar kategorisine girmediği takdirde kesinlikle sadece bir çocuk tarafından kullanılmalıdır.

### RAEE DİREKTİFİ (sadece AB)

- Bu araç kullanım ömrü sonunda RAEE olarak sınıflandırılmış bir atık teşkil eder ve bu nedenle kentsel bir atık olarak imha edilmemelidir, ayrı atık toplamaya tabi tutulmalıdır;
- Atığı tahsis edilen özel çevresel tecrit yerlerine teslim ediniz;
- Uygun şekilde imha edilmedikleri takdirde, bu

ürünün elektrik bileşenlerinde bulunan tehlikeli maddeler insan sağlığı bakımından tehlike kaynağı oluşturur;

- Üzerinde çarpı işareti bulunan çöp bidonu, ürünün ayrı çöp toplama ile toplanması gerektiğini belirtir.



#### BATARYANIN İMHASI

- Çevrenin korunmasına katkıda bulununuz.
- Kullanılmış batarya ev atıklarının arasına atılmamalıdır.
- Kullanılmış bataryaları toplama veya özel atık imha merkezine bırakabilirsiniz; yerel idarenizden bilgi alın.



#### UYARI- LR44 - 1,5V PİL

- PİL TAKMA İŞLEMİ SADECE YETİŞKİMLER TARAFINDAN YAPILMALI VE DENETLENMELİDİR. Çocukların pillerle oynamasına izin vermeyiniz.
- Piller bir yetişkin tarafından değiştirilmelidir.
- Sadece üretici tarafından belirtilen pil tipini kullanınız.
- +/- kutuplarının yönlerine riayet ediniz.
- Besleme kiplerine kısa devre yaptırmayınız, yangın ve patlama tehlikesi söz konusudur.
- Oyuncuğun uzun bir süreliğine kullanılmayacak olması halinde pilleri daima çıkartınız.
- Pilleri ateşe atmayınız.
- Doldurulamaz özellikteki pilleri asla doldurmaya çalışmayınız.
- Eski ve yeni pilleri karışık kullanmayınız.
- Boş pilleri çıkartınız.
- Boş pilleri, yeniden dönüştürülmeleri için kullanılmış pil toplama kutularına atınız.



#### BATARYA İLE İLGİLİ UYARILAR

Batarya doldurma işlemi sadece yetişkinler tarafından yapılmalı ve denetlenmelidir. Çocukların batarya ile oynamasına izin vermeyiniz.

#### BATARYANIN DOLDURULMASI

- Araç hız kesmeye başladığında bataryayı zamanında şarj ederseniz, zararlardan korunursunuz.
- Araç uzun bir süre kullanılmayacaksa, bataryayı şarj etmeyi ve tesisattan ayırmayı unutmayınız; şarj işlemi her üç ayda bir tekrarlayınız.
- Bataryayı şarjda unutmayınız! Düzenli aralıklarla kontrol ediniz.
- Ürünle birlikte verilen şarj cihazını ve orijinal PEG PEREGO bataryasını kullanınız.
- Batarya sızdırmazdır ve bakım gerektirmez.
- Şarj aygıtını, elektrik prizinden kablosundan çekerek çıkarmayınız.
- Oyuncuğun şarj aygıtının kablosundan tutarak taşımayınız.
- Aşırı ısınmaması için şarj aygıtının kablosunun üzerini örtmeyiniz.
- Kabloyu ve/veya bataryayı sıcak yüzeylerin üzerine koymayınız.
- Kablonun yıpranmaması veya işlevliliğinin olumsuz yönde etkilenmemesi için, nereye ve nasıl sarıldığını dikkat ediniz.

#### DİKKAT

- Uzun süreli kullanılmadığı durumlarda, pil serin ve kuru bir yerde, ısı kaynaklarından, doğrudan güneş ışığının ve nemden uzakta saklanmalıdır. Aşırı sıcak veya aşırı soğuk gibi aşırı sıcaklıklardan da kaçınılması tavsiye edilir.
- **BATARYA AŞINDIRICI ZEHİRLİ MADDELER İÇERİR. ELLE MÜDAHALE ETMEYİNİZ.**
- Batarya asit bazlı elektrolit içermektedir.
- Bataryanın kutup başları arasında direkt kontak oluşturmayınız, sert darbelerden kaçınınız; patlama ve/veya yangın tehlikesi söz konusudur.
- Bataryayı iyi havalandırılan bir yerde, ısı kaynaklarından ve yanıcı maddelerden uzakta şarj ediniz.
- Bitmiş batarya araçtan çıkartılmalıdır.
- Bataryanın giysilerin üstüne konulması tavsiye edilmez; zarar görebilirler.
- Sadece önerilen tipte piller ve akümülatörler kullanınız.
- **Pillerin ve/veya pil şarj cihazının kaybolması veya hasar görmesi durumunda, bunları birbiriyle uyumlu bileşenlerle değiştirin.**

#### BİR AKINTI VARSA

Gözlerinizi koruyun; elektrolitle doğrudan temastan kaçınınız. Ellerinizi koruyun.

Bataryayı bir plastik torbaya koyup batarya imha talimatlarını uygulayın.

#### EĞER DERİNİZ VEYA GÖZLERİNİZ ELEKTROLİTLE TEMAS ETTİYSE

Bulaşmış bölgeyi akar haldeki bol su ile yıkayın. Hemen bir doktora danışın.

#### ELEKTROLİT YUTULURSA

Ağzınızı çalkalayın ve tükürün. Hemen bir doktora danışın.

#### ARACIN MUHAFAZASI VE BAKIMI

- Aracın tekerleklerine kauçuk bantlar, kauçuk parçalar veya başka nesnelere takmayınız. Fonksiyonelliği ve güvenliği riske girebilir. Üretici firma, aracın uygunsuz kullanımının ve/veya bir ya da daha fazla parçanın kurcalanmasının sonuçlarıyla alakalı herhangi bir sorumluluk kabul etmez ve bu yüzden ortaya çıkabilecek sorunlardan sorumlu olmayacaktır.
- Aracı tek başınıza demonte etmeyiniz veya tamir etmeye çalışmayınız. Yetkili bir Peg Perego yardım merkezi ile temasa geçiniz.
- Bu çocuk oyuncuğunun sıfırın altında sıcaklığa sahip yerlerde bırakmanız tavsiye edilmez. Eğer sıcaklığı sıfırın üstünde olan bir yere alınmadan kullanılırsa, oyuncuğun motoru ve aküsü tamir edilemez şekilde hasar görebilir.
- Düzenli olarak aracın durumunu, özellikle elektrik tesisatını, priz bağlantılarını, koruma kılıflarını ve şarj cihazını kontrol ediniz. Hasardan emin olunması halinde elektrikli araç ve şarj cihazı kullanılmamalıdır.
- Oyuncuğun temizleme, bakım veya herhangi başka bir müdahaleye tabi tutulması halinde, şarj aygıtını üründen çıkarmak gereklidir.
- Tamirat için sadece orijinal PEG PEREGO yedek parçalarını kullanınız.
- PEG PEREGO elektrik tesisatına elle müdahale edilmesi halinde hiçbir sorumluluk kabul etmez.
- Bataryaları veya aracı kalorifer, şömine, vb. ısı kaynakları yanında bırakmayınız.
- Araç su, yağmur, kar vb. den koruyunuz; kum veya çamur üzerinde kullanım düğme, motor ve redüktöre zarar verebilir.
- Düzenli olarak, yatak, direksiyon donanımı, vb. hareket eden parçaları (ince yağ ile ) yağlayınız.
- Aracın yüzeyi nemli bir bezle, gerekirse aşındırıcı olmayan ev temizlik ürünleri ile temizlenebilir.
- Temizlik işlemleri sadece yetişkinler tarafından yapılmalıdır.
- PEG PEREGO'nun yetkisi olmaksızın, aracın mekanizmalarını ve motorunu asla sökmeyiniz.

#### GÜVENLİ BİR SÜRÜŞ İÇİN KURALLAR

- Çocuğunuzun güvenliği için; aracı çalıştırmadan önce aşağıdaki talimatları dikkatlice okuyup uygulayınız.
- Güvenli ve eğlenceli bir sürüş için çocuğunuza aracın doğru kullanımını öğretiniz.
- Oyuncak, kullanıcının ve üçüncü şahısların yaralanmasına yol açabilecek düşme ve devrilmeleri önlemek için ustalık gerektirdiğinden dikkatlice kullanılmalıdır.
- Yola çıkmadan önce parkur üzerinde insanlar ya da eşyalar bulunmadığından emin olunuz.
- Gidonu/direksiyonu iki elle kavramak ve daima yola bakmak gereklidir.
- Çarpışmaları önlemek için zamanında fren yapılmalıdır.

**DİKKAT!** Ürün, çocuğa bir yetişkin tarafından uygun eğitimin verilmesinin gerektiren bir frenleme sistemi ile donatılmıştır.

#### 2. HIZ (eğer varsa)

Başlangıçta 1. vitesin kullanılması önerilmektedir. 2. hıza takmak için, çocuğunuzun gidonu/direksiyonu, 1. hızı, freni doğru kullanmayı öğrenmiş olduğundan ve araca alıştığından emin olunuz.

#### DİKKAT!

- Tüm tekerlek vidalarının/somunlarının iyice sıkıştırılmış olduğunu kontrol ediniz.
- Aracın, yumuşak kum, çamur ya da çok gevşek toprak gibi aşırı yük bindirecek koşullarda hareket ettirilmesi durumunda elektrik akımı ani olarak kesilecektir. Aracın tekrar güç kazanması birkaç saniye sürecektir.

KESİNTİSİZ EĞLENCE yedekte bir batarya setini devamlı dolu olarak kullanıma hazır tutunuz.

#### SORUN MU VAR?

#### ARAÇ ÇALIŞMIYORSA

- Hız pedalının altındaki kablo bağlantılarının kesilmiş olup olmadığını kontrol edin
- Hız pedalının çalışıp çalışmadığını kontrol edin ve çalışmıyorsa yeni parçayla değiştirin.
- Bataryanın elektrik aksamına takılı olup olmadığını kontrol edin.

#### ARAÇ GÜÇ KAYBEDİYORSA

- Bataryaları doldurun. Sorun doludun sonra da devam ediyorsa bataryayı ve batarya şarj cihazını ilgili bir merkeze kontrol ettirin.

#### DESTEK HİZMETİ

PEG PEREGO olası tamiratlar, değişimler ve orijinal yedek parça satışları için, doğrudan veya yetkili bayiler ağı aracılığıyla, satış sonrası destek hizmeti vermektedir.

Bir destek merkezi ile temasa geçmek için <http://www.pegperego.com> internet sitemizi ziyaret ediniz.

Herhangi bir rapor için, ürüne karşılık gelen seri numarasının elde bulundurulması gerekmektedir. Seri numarasını bulmak için bu kılavuzdaki son resme bakınız.

#### MONTAJ TALİMATLARI

#### DİKKAT

MONTAJ İŞLEMLERİ SADECE YETİŞKİMLER TARAFINDAN YAPILMALIDIR. ARACI AMBALAJINDAN ÇIKARIRKEN DİKKAT EDİNİZ. BÜTÜN VİDALAR VE UFUK PARÇALAR AMBALAJIN İÇİNDEKİ BİR TORBANIN İÇİNDE BULUNMAKTADIR. BATARYA HÂLİHAZIRDA ARACIN İÇ KISMINA YERLEŞTİRİLMİŞ OLABİLİR. Ambalajından çıkardıktan sonra hasarlı olduğunun tespit edilmesi halinde oyuncuğun kullanmayınız; satış noktasına başvurunuz veya yardım merkezini arayınız. Küçük parçalar (yutma tehlikesi) veya bunları içeren plastik poşetlerden (boğulma tehlikesi) kaynaklanan riskler dolayısıyla montaj işlemi sırasında çocuklara dikkat ediniz. Oyuncuğun montajı için düz ve yıldız tornavida, çekiç ve pens gereklidir.

#### MONTAJ

- 1-2 • Traktörün tabanından römorkun tabanını sökünüz ve çıkarınız.
- 3 • Kendinden kilitlemeli 4 rondeladan ikisini (2 yedek) ürüne birlikte verilen özel alete geçirin. DİKKAT: kendinden kilitlemeli rondelanın dışları parçanın iç kısmına dönük olmalıdır.
- 4 • Dingili ambalajdan çıkarınız. Dingilin koruyucu kapaklarını çıkarınız. Dingili bir çekiç kullanarak özel aletin içerisine sonuna kadar geçirin; daha sonra aleti çıkarınız.
- 5 • Bileşenleri dingil üzerine şu sıra ile takınız: rondela/pul, jant, tekerlek, diğer tekerlek, jant rondela/pul. DİKKAT: Tekerleklerin doğru bir şekilde takılmış olduğunu, yani tekerlek göbekleri dışarı doğru bakacak şekilde olduğunu kontrol ediniz.
- 6 • Özel aletin içerisine kendinden kilitlemeli bir rondela geçirin, hazır haldeki dingili takınız ve çekiç kullanarak sonuna kadar geçirin.
- 7 • Tekerlek grubunu üzerlerine bastırmak suretiyle römorkun tabanına geçirin.
- 8 • Römorkun uç kısmına kırmızı pimi takınız.
- 9 • Kutunun tabanında bulunan 5 koruma kapağını çıkarınız.
- 10 • Römorkun taban kısmını (önceden hazırlanmış olan) bastırmak suretiyle şekilde gösterildiği gibi kutuya takınız.
- 11 • Römorkun 3 yanını, ahşap desenli tarafları dışarıya bakacak şekilde tutarak birleştiriniz.
- 12 • Birleştirilen tarafları uygun deliklere geçirmek suretiyle römorkun tabanına yerleştiriniz.
- 13 • Römorkun tekerleklerine 2 adet jant kapağı takınız (Dikkat, ambalajın içerisinde 6 adet jant kapağı bulunmaktadır; kalan 4 adet traktörün tekerleklerine takılacaktır).
- 14 • Yeşil yeşil ağırlığını traktör gövdesinin ön kısmına yerleştiriniz: Gövdenin kovanları denge

## Şarj cihazının kullanım talimatları

### UYARILAR

- 1 • Sadece Peg Perego tarafından tedarik edilen lityum pilleri şarj edin.
- 2 • Şarjsız akülerle kullanmayınız. **Patlama tehlikesi söz konusudur.**
- 3 • Cihaz sadece yetişkinler tarafından kullanılmalıdır. **Oyuncağ değildir.** Fiziksel yeterliliği olmayan kişiler, ancak cihazı doğru kullandıklarından emin olabilecek sorumlu bir kişinin gözetimi altında cihazı kullanabilir.
- 4 • Kasa, kablo veya konektör hasar görmüş ise cihazı kullanmayınız.
- 5 • Şarj esnasında akü etrafında yeterli hava sirkülasyonu olduğundan emin olunuz.
- 6 • Fişi, kabloyu çekerek çıkarmayınız.
- 7 • Aracı, şarj cihazının kablosundan çekerek sürüklemeyiniz.
- 8 • Kablo aşırı ısınabileceğinden, üzerini örtmeyiniz, sıcak yüzeylerin üzerine koymayınız.
- 9 • Kabloun zarar görmesini önlemek amacıyla nasıl sarıldığına dikkat ediniz.
- 10 • Şarj cihazı zarar görmüş ise, onarılan kadar kullanılmamalıdır.
- 11 • Ürün, çevre için zararlı kabul edilen bir takım parçalar içermektedir; kullanım ömrü sonunda bu parçalar veya ürünün tamamı, bulunulan ülkede geçerli olan yasal düzenlemelere uygun şekilde tasfiye edilmelidir.
- 12 • Şarj cihazını kullanmadan önce, kullanılacağı ülkeye uygun bir fişle donatıldığınından emin olunuz.
- 13 • Ürün **OYUNCAĞ DEĞİLDİR**; çocukların ürünle oynamadıkların emn olun.

### LED GÖSTERGE

#### Peg Perego marka akü bağlı değilken

- YEŞİL IŞIK: akü şarj cihazı prize takılı şekilde düzğün olarak çalışıyor, şarj olmaya hazır.

#### Peg Perego marka akü bağlı iken

- YEŞİL IŞIK: akü tam şarj olmuş
- KIRMIZI IŞIK: akü şarj oluyor

Şarj cihazı, iç sıcaklığın çok yükselmesi veya aküde kısa devre meydana gelmesi halinde devreye girerek, şarj cihazının bozulmasına neden olabilecek kadar güçlü bir akım verilmesini önleyen bir emniyet mekanizması ile donatılmıştır.

Bu durumda, pil şarj cihazını prizden çıkarın, kısa devrenin nedenini giderin ve her şeyi yeniden bağlayın."

- Uzaktan kumandayı 10 saniye boyunca kullanmadığınızda, güç tasarrufu moduna geçecek ve ışığı sönecektir.

- 43 • **UZAKTAN KUMANDA DÜĞMELERİNİN AÇIKLAMASI**
  - Ok işaretleri: hareketin yönünü gösterir
  - "S" düğmesi: 3 hız seçme düğmesidir; hızı seçmek için art arda basın.
  - "P" düğmesi: acil durum freni içindir; aracı durdurmak için basın ve tekrar çalıştırmak için tekrar basın.
- 44 • **EMNİYET KEMERİ.** Kemer çocuğunuzun bedenine göre ayarlayın. Emniyet kemerini çıkartmak için, kancaya yanlardan basın ve çekin.

### MANUEL SÜRÜŞ MODU

- 45 • **UZAKTAN KUMANDALI SÜRÜŞ** modundan **MANUEL SÜRÜŞ** moduna geçmek için, seçme düğmesine basarak "MANUAL" konumuna getirin. Bu durumda, araç sadece MANUEL modda sürülebilecektir.
- 46 • **VİTES KOLU.** Bu araç 3 hız seviyesine sahiptir. **DİKKAT:** Ambalajından çıkarıldığında, araç sadece 1. viteste ve geri viteste hareket eder. 2. hız seviyesini kullanmak için, şekil 47'te belirtilen işlemleri uygulayınız.
- 47 • 2. hız seviyesi stop vidasını sökünüz (şekil A). Stopu sonraki konuma kadar döndürünüz (şekil B). Stopu geri sıkıştırınız. Bu durumda vitesler kullanılabilir durumdadır.
- 48 • **HIZ PEDALI/ELEKTRİKLİ FREN.** Ayak pedaldan çekildiğinde, fren otomatik olarak devreye girer.
- 49 • **FM RADYO.**
  - A - sesi açmak, kapatmak ve ses seviyesini ayarlamak için düğmeyi çevirin
  - B - Radyo istasyonları RESET (Sıfırlama) düğmesi
  - C - radyo istasyonlarını iletme düğmesi
  - NOT: Radyo, en son seçtiğiniz istasyonu hatırlar.

### BATARYANIN DEĞİŞTİRİLMESİ

**DİKKAT:** BATARYANIN ÇİZİMLERİ SADECE GÖSTERGESELDİR. BATARYANIZ ŞEKİLDE GÖSTERİLEN MODELDEN FARKLILIKLAR GÖSTERİLEBİLİR. BU DURUM GÖSTERİLEN DEĞİŞTİRME VE ŞARJ ARALIKLARINA ETKİ ETMEMEKTEDİR.

- 50 • Akü bölmesinin önceden gösterildiği şekilde açın. Akü beslemesinin soketlerini ayırın.
- 51 • Akü tutucusunun 2 vidasını şekilde gösterildiği gibi sökün ve çıkarın. Aküyü çıkarın.
- 52 • Eğer 12V/12Ah bir Peg Perego akünüz varsa veya satın aldysanız (A) akü tutucusundaki plastik ayırıcıyı çekerek çıkarmanız gerekmektedir.
- 53 • Akü tutucusuyla yeni aküyü oyuncak motorların yuvalarına yandan takmaya dikkat ederek geri yerleştirin; akü tutucusunu iki vida ile sabitleyin.
- 54 • Akünün ve elektrik tesisatının soketlerini bağlayın. Kaputu, kancayı geri yerleştirmek suretiyle şekilde gösterildiği gibi kapatın.

### BATARYANIN DOLDURULMASI

**DİKKAT:** BATARYANIN DOLDURULMASI VE ELEKTRİK AKSAMLAR İLGİLİ BÜTÜN UYGULAMALAR YETİŞKİNLER TARAFINDAN YERİNE GETİRİLMELİDİR. BATARYAYI OYUNCAKTAN ÇIKARMADAN DA DOLDURABİLİRSİNİZ.

**DİKKAT! Oyuncağı kullanmadan önce pilini tam olarak şarj edin.**

- Her kullanımdan sonra veya en az 3 ayda bir, lityum bataryayı şarj edin.
- 55 • Şarj cihazının fişini ekteki talimatlara uyarak bir ev prizine takın. B soketini şarj aletinin C soketine bağlayın. Son olarak şarj aletinin fişini ev prizinden çekin, daha sonra C soketini B soketinden çekin.
  - 56 • B soketini tık sesi gelinceye kadar A soketine iyice takın. Akü tutucusunu takın. İşlemleri tamamladığınızda akü bölmesinin kapağını kapattığınızdan ve sabitlediğinizden emin olun.

ağırlığının deliklerine geçmelidir. Denge ağırlığının alt kısmını gövdeye oturtunuz.

- 15 • Denge ağırlığını iki vida ile sabitleyiniz (a).
- 16 • Kaputun 2 yan parçasını/dilini, şekilde gösterildiği gibi şasideki ilgili deliklere geçirin.
- 17 • Monteseşi şasideki uygun yuvaya (1) yerleştirerek motor kaputunu takın ve verilen vida (2) (b) ile sabitleyin. Kaputu yerinde döndürünüz ve emniyet kancasını bir bozuk para kullanarak kilitleyiniz (3).
- 18 • Ortadaki iki farı üzerlerine bastırarak suretiyle 3 referans diline dikkat ederek yerlerine geçirin.
- 19 • Kalan iki yan farı, daima referans dillerine dikkat ederek takınız. Dikkat! Orta ve yan farlar birbirleriyle aynı değildir: Plastiklerin yerlerine oturtmadan önce yönlerini ve kendilerine karşılık gelen biçimi kontrol ediniz.
- 20 • Yan parçaları üzerlerine bastırarak suretiyle gövdeye takınız.
- 21 • Koltuğun tabanında bulunan kulpları sökünüz.
- 22 • Koltuğu, koltuk desteğinin deliklerine karşılık gelecek şekilde yerleştiriniz.
- 23 • Koltuk, çocuğun boyuna göre 2 konuma ayarlanabilir (şekle bakınız).
- 24 • Koltuğu yerleştirdikten sonra, 2 sabitleme kulpu geri takarak sıkıştırınız.
- 25 • Koltuk desteğinin ön kısmındaki dilleri gövdenin deliklerine takınız.
- 26 • Koltuk desteğini traktör şasisi üzerindeki yerine takın ve verilen 2 vidayı (c) kullanarak sabitleyin.
- 27 • Farları aşağıdan yukarıya doğru takınız.
- 28 • İki tapayı sağ ve sol tekerlek bombelerinin "C" şeklindeki yuvalarına takınız.
- 29 • 1,5V'luk iki adet AA tipi pili, kontrol panelinin arka kapağını açarak radyoya takınız (şekle bakınız).
- 30 • İki kancayı gövdeye takmak suretiyle, radyoyu direksiyon simidi çubuğunun altına takarak bir vida (d) ile şekilde gösterildiği gibi sabitleyiniz.
- 31 • Direksiyon altı halkasını ve tapayı üzerlerine bastırarak suretiyle takınız.
- 32 • Traktörün tabanından, direksiyon simidi çubuğunu gövdenin üst ucuna kadar çıkıncaya kadar itiniz.
- 33 • Çubuğu bu konumda tutunuz ve direksiyon simidini takınız.
- 34 • Direksiyon simidini ürünle birlikte verilen vida ve somunla sabitleyiniz (e), vidayı yuvarlak deliğe ve somunu altgen deliğe geçirmeye dikkat ediniz.
- 35/6 • Egzoz borusunu desteğe geçirin, yönünün doğru olduğuna dikkat ediniz ve gösterilen uzun vidayı kullanarak sıkıştırınız (f).
- 37 • Römorku traktöre takmak için aşağıdaki işlemleri uygulayınız: Römorkun kancasını traktörün arka kısmında bulunan deliğe takınız ve çevirin (bkz. şekil 38).
- 38 • Konum 1: römork çıkarılabilir. Konum 2: römork kilitli şekilde. **DİKKAT:** Bu römork maksimum 10 kg ağırlığında eşya taşıyabilir.
- 39 • Emniyet kancasını bir bozuk para yardımıyla çevirerek kaput kilidini açınız ve kaputu 90° döndürmek suretiyle açınız.
- 40 • Bataryanın çıkışını elektrik tesisatının çıkışına bağlayınız.
- 41 • Kaputu 90° döndürmek suretiyle kapatınız ve emniyet kancasını bir bozuk para yardımıyla çevirerek kilitleyiniz.

### ARACIN ÖZELLİKLERİ VE KULLANIMI

#### UZAKTAN KUMANDA İLE SÜRÜŞ MODU

**UYARI:** UZAKTAN KUMANDA SADECE YETİŞKİNLER TARAFINDAN KULLANILMALIDIR.

**UYARI:** UZAKTAN KUMANDA BİR OYUNCAĞ DEĞİLDİR. ÇOCUKLARIN ULAŞAMAYACAĞI YERLERDE ŞAKLAYINIZ!

**UYARI:** UZAKTAN KUMANDA HİÇBİR ZAMAN VE DURUMDA BİR EMNİYET CİHAZI OLARAK ANLAŞILMAMALIDIR VE DOLAYISIYLA BİR YETİŞKİN GÖZETİMİNİN YERİNE GEÇMEZ VEYA TEHLİKELİ DURUMLARA KARŞI OYUNCAĞIN YANINDA YETİŞKİNİN BULUNMASI İHTİYACINI ORTADAN KALDIRMAZ.

- Uzaktan kumandaya 2 adet 1,5V AAA pil takın (ayrıca satın alınır).

- Aracın akü bölmesinin içinde yer alan mod seçme düğmesinin UZAKTAN KUMANDALI SÜRÜŞ ("RC") modunu gösterdiğinden emin olun - şek. 45.

- 42 • Uzaktan kumandadaki "M" düğmesine 2 ila 4 saniye boyunca basın, gösterge ışığı yanıp sönecektir. Aracı aktif hale getirmek için, vites kolunun yanındaki AÇMA/KAPATMA DÜĞMESİNE basın (düğmenin ışığı yanacaktır). Frekans eşleştirme işlemi başarılı olursa, uzaktan kumandadaki ışık yanıp sönmeye durumundan sabit yanma durumuna geçecektir. Frekans eşleştirme işlemi başarısız olursa ve gösterge ışıkları yanıp sönyorsa, uzaktan kumandanın pillerini çıkarın ve işlem adımlarını tekrarlayın (bu işlem sadece ilk defasında veya hem araçta hem de uzaktan kumandada aküyü/pilleri değiştirdikten sonra yapılmalıdır).

# РУССКИЙ

Компания PEG PEREGO® благодарит вас за то, что вы выбрали это изделие. Вот уже 70 лет, как компания PEG PEREGO гуляет с детьми. Сразу после рождения - на своих детских колясках, затем на прогулочных, а позже - на педальных и электрических игрушках.

Ознакомьтесь с полной гаммой продукции, новиками и другой информацией о мире компании Peg Perego на нашем сайте

[www.pegperego.com](http://www.pegperego.com)

Peg Perego S.p.A. является компанией с системой менеджмента качества, сертифицированной организацией TÜV Italia Srl на соответствие стандарту ISO 9001. Эта сертификация обеспечивает клиентам и потребителям гарантию прозрачности и надежности работы компании.

## ВАЖНАЯ ИНФОРМАЦИЯ

Внимательно прочитайте настоящую инструкцию, чтобы ознакомиться с моделью и научить вашего ребенка правильному, безопасному и увлекательному вождению. Сохраните инструкцию для будущего использования.

При передаче игрушки новому владельцу всегда прилагайте к ней инструкцию.

**ВНИМАНИЕ!** Перед первым использованием заряжайте аккумулятор 10-15 часов.

**ВНИМАНИЕ!** Литиевая батарея сохраняет максимальную производительность примерно до 80% от своей общей емкости. По достижении этого предела производительность быстро падает до полного истощения заряда.

- От 1 1/2 до 3 лет: использовать только в режиме **ДИСТАНЦИОННОГО УПРАВЛЕНИЯ**
- Старше 3 лет: два режима использования - **ДИСТАНЦИОННОЕ** или **РУЧНОЕ УПРАВЛЕНИЕ**

- Максимально допустимая нагрузка: 40 кг
- Одноместное ТС
- 1 перезаряжаемый аккумулятор, 12В 8Ач, литиевый
- 2 ведущих колеса
- 2 двигателя 165 Вт

### ДИСТАНЦИОННОЕ УПРАВЛЕНИЕ

- Скорость на 1-й передаче: 1,5 км/ч
- Скорость на 2-й передаче: 3,2 км/ч
- Скорость на 3-й передаче: 6,6 км/ч
- Скорость на задней передаче: 1,5 км/ч

### РУЧНОЕ УПРАВЛЕНИЕ

- Скорость на 1-й передаче: 3,3 км/ч
- Скорость на 2-й передаче: 6,8 км/ч
- Скорость на задней передаче: 3,3 км/ч

Не превышайте максимально допустимую нагрузку в 40 кг. Данная нагрузка включает массу ездока и вес возможного груза.

Компания Peg Perego оставляет за собой право внести в любой момент изменения в модели и данные, приведенные в настоящем издании, по причинам технического или корпоративного характера.

## ДЕКЛАРАЦИЯ СООТВЕТСТВИЯ

Данная продукция имеет маркировку CE. Она изготовлена и сертифицирована в соответствии с требованиями европейских директив.

**НАИМЕНОВАНИЕ ИЗДЕЛИЯ**  
John Deere RC TRACTOR

**ИДЕНТИФИКАЦИОННЫЙ КОД ИЗДЕЛИЯ**  
IGOR0117

**НОРМАТИВНО-СПРАВОЧНЫЕ ДОКУМЕНТЫ (исходные)**  
Directive on the safety of toys 2009/48/EC  
Standard EN 71-1 - 2 - 3  
Standard EN 62115  
General Product Safety Regulation (GPSR) (UE) 2023/988

Directive regulates the electromagnetic compatibility of equipment 2014/30/UE  
Standard EN 55014-1 & EN55014-2  
Standard EN 55022  
Standard EN 61000

Information:  
Directive on WEEE - RAEE 2003/108/EC  
Regulation (EU) 2023/1542 concerning batteries  
Directive on RoHS 2011/65/UE - EN 50581:2012  
Reg. (CE) n.1907/2006 (Reach) allegato XVII-51 & 52  
phthalates in toys

Изделие не соответствует правилам дорожного движения, поэтому оно не может передвигаться по общественным дорогам.

### ДЕКЛАРАЦИЯ СООТВЕТСТВИЯ

Компания Peg Perego S.p.A. с полной ответственностью заявляет, что указанное изделие прошло внутривзаводские испытания и было утверждено в соответствии с действующими нормами в независимых лабораториях третьих сторон.

### ДАТА И МЕСТО ВЫДАЧИ

Италия - 10. 07. 2025

Peg Perego S.p.A.  
via A. De Gasperi, 50  
20862 - Arcore (MB) - ITALIA

## НОРМЫ БЕЗОПАСНОСТИ

Наши игрушки соответствуют Европейским нормам по безопасности игрушек (требованиям по безопасности, предусмотренным Советом ЕЭС) и спецификации "U.S. Consumer Toy Safety Specification". Кроме того, от уполномоченных органов на них получены сертификаты безопасности игрушек в соответствии с Директивой 2009/48/ЕС. Они не соответствуют правилам дорожного движения, поэтому они не могут передвигаться по общественным дорогам.

- **ВНИМАНИЕ.** Эта игрушка из-за своей высокой максимальной скорости не подходит для детей в возрасте до 18 месяцев.
- **ВНИМАНИЕ!** Игрушка не предназначена для детей меньше 18 месяцев из-за ее функциональных характеристик.
- **ПРЕДУПРЕЖДЕНИЕ.** Рекомендуется носить защитное снаряжение. Не используйте в пробках.
- **ВНИМАНИЕ! КАТЕГОРИЧЕСКИ ЗАПРЕЩАЕТСЯ** использовать игрушку на автомобильных дорогах общего пользования.
- **ВНИМАНИЕ!** Использование транспортного средства на дорогах общего пользования, вблизи водоемов или бассейнов, либо в замкнутом пространстве чревато травмированием пользователей и/или третьих лиц. Необходимо использовать его под надзором взрослого.
- При вождении игрушки дети должны всегда быть обути.
- При работе игрушки обратите внимание на то, чтобы дети не помешали руки, ноги или другие части тела, одежду или другие предметы вблизи движущихся частей.
- Ни в коем случае не смачивайте такие компоненты игрушки, как двигатели, системы, кнопки и т.д.
- Не использовать бензин или прочие воспламеняющиеся вещества вблизи игрушки.
- Игрушкой должен пользоваться обязательно один ребенок, если она не входит в категорию игрушек для двух детей.

## ДИРЕКТИВА WEEE (только для Евросоюза)

- В конце своего срока службы это изделие будет являться электронно-электрическим отходом, поэтому его нельзя будет утилизировать, как обычный городской отход, а необходимо подвергать дифференциации вторсырья;
- Сдавайте отход в специально предназначенные центры;
- Наличие опасных веществ, содержащихся в электрических компонентах этого изделия, превращает его в источник потенциальной опасности для здоровья человека и для окружающей среды в случае неправильной утилизации;
- Перечеркнутый мусорный контейнер указывает на то, что изделие подлежит дифференцированной утилизации.



## УТИЛИЗАЦИЯ БАТАРЕИ

- Позаботьтесь о природе!
- Отработанную батарею не следует выбрасывать вместе с домашним мусором.
- Вы можете ее сдать в центр сбора отработанных батарей или утилизации специальных отходов. Для справки обратитесь в местную администрацию.



## ПРЕДУПРЕЖДЕНИЯ БАТАРЕЙКИ ТИПА LR44 - 1,5В

- Установку батареек должны выполнять только взрослые или под надзором взрослых. Не позволяйте детям играть с батарейками.
- Батарейки должны заменять взрослые.
  - Используйте только тип батареек, указанный изготовителем.
  - Соблюдайте полярность +/-
  - Не вызывайте короткое замыкание клемм питания, так как существует опасность пожара или взрыва.
  - Всегда внимайтесь к батарейкам, если игрушка не будет долго использоваться.
  - Не бросайте батарейки в огонь.
  - Ни в коем случае не пытайтесь перезарядить батарейки, не предназначенные для перезарядки.
  - Не смешивайте старые и новые батарейки.
  - Удалите отработанные батарейки.
  - Положите отработанные батарейки в специальные емкости для их сбора и переработки.



## ПРЕДУПРЕЖДЕНИЯ ПО БАТАРЕЕ

Зарядку батареи должны выполнять только взрослые, только взрослым разрешается следить за процессом зарядки. Не позволяйте детям играть с батареей.

### ЗАРЯДКА БАТАРЕИ

- Сразу подзарядите батарею, как только игрушка начнет ехать медленнее, таким образом, батарея не повредится.
- Если вы долго не будете пользоваться игрушкой, не забывайте зарядить батарею и оставить ее отключенной от системы. Повторяйте операцию перезарядки минимум раз в три месяца.
- Не забывайте о перезаряжающейся батарее! Периодически проверяйте ее.
- Используйте только поставленное в комплекте зарядное устройство и фирменные батареи компании PEG PEREGO.
- Батарея герметичная и необслуживаемая.
- При отключении зарядного устройства от розетки не тяните за электрический шнур.
- Не тяните игрушку за электрический шнур.
- Во избежание перегрева не накрывайте шнур зарядного устройства.
- Не кладите шнур и/или батарею на горячие поверхности.
- Во избежание повреждения шнура питания обращайтесь внимание на его надлежащую укладку.

## ВНИМАНИЕ

- В случае длительного неиспользования батареи следует хранить в прохладном и сухом месте, вдали от источников тепла, прямых солнечных лучей и влаги. Также рекомендуется избегать экстремальных температур, как слишком высоких, так и слишком низких.
- БАТАРЕЯ СОДЕРЖИТ ВРЕДНЫЕ КОРРОЗИОННЫЕ ВЕЩЕСТВА. НЕ ВЫВОДИТЕ ЕЕ ИЗ СТРОЯ.
- Батарея содержит электролит на кислотной основе.
- Не замыкайте клеммы батареи, избегайте сильных ударов: опасность взрыва и/или воспламенения.
- Заряжайте ее в хорошо вентилируемом месте, вдали от источников тепла и воспламеняющихся веществ.
- Отработавшую батарею следует снять из игрушки.
- Не рекомендуется прикладывать батарею к одежде, поскольку она может повредить ее.
- Разрешается использовать батареи или аккумуляторы только рекомендованного типа.
- **В случае утери или повреждения батарей и/или зарядного устройства, замените их компонентами, совместимыми друг с другом.**

## В СЛУЧАЕ УТЕЧКИ

Защитите глаза; избегайте непосредственный контакт с электролитом: защитите руки. Кладите батарею в полиэтиленовую сумку и выполните инструкцию по сдаче батарей в утиль. **В СЛУЧАЕ КОНТАКТА КОЖИ ИЛИ ГЛАЗ С ЭЛЕКТРОЛИТОМ** Промойте большим количеством проточной воды поврежденный участок. Немедленно обратитесь к врачу.

## В СЛУЧАЕ ПРОГЛАТЫВАНИЯ ЭЛЕКТРОЛИТА

Прополощите рот и выплюньте. Немедленно обратитесь к врачу.

## ОБСЛУЖИВАНИЕ И УХОД ЗА ИГРУШКОЙ

- Не прикрепляйте к колесам автомобиля резинки, резиновые вставки и другие предметы. Это может нарушить функциональность и безопасность. Производитель снимает с себя любую ответственность, связанную с неправильным использованием автомобиля и/или вмешательством в одну или несколько деталей, и не несет ответственности за любые возможные неудобства.
- Не пытайтесь ремонтировать игрушку самостоятельно. Обращайтесь только в сервисные центры Peg Perego.
- Не рекомендуется оставлять игрушку при температуре ниже нуля. Использование при отрицательной температуре может вызвать необратимые повреждения мотора и батареи.
- Периодически проверяйте состояние игрушки, особенно электрической системы, подключение разъемов, защитные крышки и зарядное устройство. При обнаружении явных дефектов электрическую игрушку и зарядное устройство не следует использовать.
- Перед проведением чистки, технического обслуживания или любых других работ на игрушке обязательно отсоединяйте зарядное устройство.
- Для ремонта применяйте только фирменные запасные части производства компании PEG PEREGO.
- Компания PEG PEREGO не несет никакой ответственности в случае вывода из строя электрической системы.
- Не оставляйте батареи или игрушку вблизи таких источников тепла, как отопительных батарей, каминов и т.д.
- Защитите игрушку от воды, дождя, снега и т.д.; ее эксплуатация по песку или грязи может повредить кнопки, двигателя и редукторы.
- Периодически смажьте (легким маслом) движущиеся части, такие как подшипники, руль и т.д.
- Наружная поверхность игрушки можно чистить влажной тканью и, при необходимости, не абразивными бытовыми моющими средствами.
- Операции по чистке должны выполнять только взрослые.
- Ни в коем случае не разбирайте механизмы игрушки или двигателя, если на то не имеете разрешение компании PEG PEREGO.

## ПРАВИЛА БЕЗОПАСНОГО ВОЖДЕНИЯ

- Для безопасности вашего ребенка: перед включением игрушки прочтите и тщательно выполняйте настоящую инструкцию.
- Научите вашего ребенка правильно пользоваться игрушкой для ее безопасного и приятного управления.
  - Используйте игрушку с осторожностью, так как управление требует определенного мастерства, во избежание падения, столкновений, причинения вреда пользователю и третьим лицам.
  - Перед началом езды убедитесь, что на пути следования нет людей или предметов.
  - При вождении держите руки на руле и всегда смотрите на дорогу.
  - Тормозите заблаговременно во избежание столкновений.

**ВНИМАНИЕ!** Для правильного использования тормозной системы данного устройства ребенок должен получить от взрослого необходимые инструкции.

## 2-Я СКОРОСТЬ (при наличии)

Сначала рекомендуем использовать 1-ю скорость. Перед подключением 2-й скорости убедитесь, что ребенок усвоил правильное пользование руля, 1-й скорости, тормоза, а также, что он знаком и может управлять игрушкой.

## ВНИМАНИЕ!

- Убедитесь в том, что все крепежные накладки и гайки колес надежно закреплены.
- Если игрушка работает в условиях перегрузки, например на мягком песке, грязи или очень неровных поверхностях, выключатель перегрузки немедленно снижает мощность. Подача мощности будет восстановлена спустя несколько секунд.

**РАЗВЛЕЧЕНИЕ БЕЗ ПЕРЕРЫВОВ:** держите запасной комплект заряженных батарей готовым к применению.

## ЧТО-ТО НЕ ТАК??

### ИГРУШКА НЕ РАБОТАЕТ?

- Проверьте, не отсоединились ли кабели под пластиной акселератора.
- Проверьте исправность кнопки акселератора и при необходимости замените ее.
- Убедитесь, что батарея подключена к электрической системе.

### У ИГРУШКИ МАЛО МОЩНОСТИ?

- Зарядите батареи. Если после зарядки проблема не устранилась, сдайте батареи и зарядное устройство на проверку в сервисный центр.

## СЛУЖБА ОБСЛУЖИВАНИЯ

Компания PEG PEREGO предлагает услуги службы послепродажного обслуживания, непосредственно или через сеть уполномоченных сервисных центров, для выполнения ремонта, замены и продажи фирменных запасных частей.

Для обращения в один из центров поддержки посетите наш сайт по адресу <http://www.pegperego.com>

При любом обращении необходимо сообщить серийный номер вашего устройства. Чтобы найти серийный номер, обратитесь к последней иллюстрации в данном руководстве.

## ИНСТРУКЦИЯ ПО СБОРКЕ

### ВНИМАНИЕ

ОПЕРАЦИИ ПО МОНТАЖУ ДОЛЖНЫ ВЫПОЛНЯТЬ ТОЛЬКО ВЗРОСЛЫЕ. БУДЬТЕ ВНИМАТЕЛЬНЫ ПРИ ИЗВЛЕЧЕНИИ ИГРУШКИ ИЗ УПАКОВКИ. ВСЕ ВИНТЫ И МЕЛКИЕ ДЕТАЛИ НАХОДЯТСЯ В ПАКЕТЕ ВНУТРИ УПАКОВКИ. БАТАРЕЯ МОЖЕТ БЫТЬ УЖЕ УСТАНОВЛЕНА НА ИГРУШКУ. Если в процессе вскрытия упаковки произошло повреждение игрушки, не используйте ее, а обратитесь в точку продажи или сервисный центр. Не подпускайте к месту сборки игрушки маленьких детей. Мелкие предметы и пластиковые мешки могут представлять для них серьезную опасность. Для сборки игрушки требуется шлицевая и крестовая отвертки, а также молоток и пассатижи.

## МОНТАЖ

- 1-2 • Отвинтите раму прицепа от трактора и рассоедините их.
- 3 • Вставьте одну из 4 самоконтрающихся шайб (2 запасных) в инструменты, входящие в комплект поставки. **ВНИМАНИЕ:** язычки самоконтрающихся шайб должны быть направлены внутрь инструментов.
- 4 • Извлеките ось из упаковки. Снимите с оси защитные заглушки. С помощью молотка до упора вставьте ось в инструмент, а затем снимите его.
- 5 • Наденьте на ось детали в следующем порядке: распорная шайба, диск, колесо, еще одно колесо, диск, распорная шайба. **ВНИМАНИЕ!** Убедитесь в корректной установке колес - колпаки ступиц должны быть обращены наружу.
- 6 • Вставьте самоконтращуюся шайбу в инструмент, установите туда подготовленную ось и забейте ее до упора.
- 7 • С нажимом наденьте колесную группу на основание прицепа.
- 8 • Вставьте красный штифт в отверстие на конце прицепа.
- 9 • Снимите 5 защитных заглушек со дна кузова.
- 10 • Прижмите кузов к ранее подготовленному основанию прицепа, чтобы закрепить его, как показано на рисунке.
- 11 • Соедините 3 борта прицепа так, чтобы стороны, отделанные "под дерево", были обращены наружу.
- 12 • Установите соединительные части на прицеп, вставив их в соответствующие отверстия.
- 13 • Установите 2 заглушки на колеса прицепа (Внимание: в комплект поставки входит 6 заглушек такого типа; оставшиеся 4 необходимо установить на колеса трактора).
- 14 • Расположите зеленый противовес на передней части рамы трактора: втулки рамы должны соотнестись с отверстиями противовеса. Закрепите нижнюю часть противовеса на раме.
- 15 • Зафиксируйте противовес 2 винтами (а).
- 16 • Установите 2 боковые накладки капота в соответствующие пазы на корпусе, как изображено на рисунке.
- 17 • Установите капот, вставив шарнир в соответствующее гнездо кузова (1) и закрепив его винтом, входящим в комплект (2) (b). Расположите капот в нужном положении и зафиксируйте его, с помощью монеты повернув скобу безопасности (3).
- 18 • Установите 2 центральные фары, обращая внимание на их правильное закрепление с помощью 3 язычков.
- 19 • Установите 2 боковые фары, обращая внимание на их правильное закрепление с помощью язычков. Внимание! Центральные и боковые фары не одинаковы: прежде чем устанавливать их, убедитесь в соответствии их расположения и формы.
- 20 • Приложив усилие, присоедините боковые вставки к раме.
- 21 • Отвинтите рукоятки от основания сиденья.
- 22 • Расположите сиденье в соответствии с отверстиями в опорной стойке.
- 23 • Сиденье регулируется в 2 различных положениях в зависимости от роста ребенка (см. рисунок).
- 24 • Расположив сиденье, привинтите его с помощью 2 фиксирующих рукояток.
- 25 • Вставьте передние крепежные язычки опорной стойки в паз рамы.
- 26 • вновь установите крепление сиденья на трактор и закрутите двумя винтами, входящими в комплект (с).
- 27 • Закрепите фары, начиная с нижнего края.

- 28 • Вставьте 2 заглушки в С-образные пазы на левой и правой арках заднего колеса.
- 29 • Вставьте 2 батарейки 1,5 В типа АА в радио, открыв крышку приборной панели (см. рисунок).
- 30 • Установите радио, вставив 2 крепления в раму под ось руля и зафиксировав их винтом (d), как показано на рисунке.
- 31 • Приложив усилие, присоедините к рулю круглую деталь, располагающуюся под ним, и заглушку.
- 32 • Подтолкните ось руля из нижней части трактора вверх, так, чтобы ее край выступил над верхней частью рамы.
- 33 • Удерживая ось в этой позиции, вставьте руль.
- 34 • Закрепите руль при помощи винта и гайки из комплекта поставки (e), вставив винт в круглое отверстие, а гайку - в шестигранное.
- 35/6 • Установите выхлопную трубу на опору, обращая внимание на ее правильное расположение, и привинтите специальным длинным винтом (f).
- 37 • Для крепления прицепа к трактору действуйте следующим образом: вставьте скобу прицепа в отверстие, находящееся в задней части трактора, и поверните ее (см. рис. 38).
- 38 • Положение 1: прицеп может быть отделен. Положение 2: прицеп заблокирован. **ВНИМАНИЕ:** в прицеп можно загружать объекты весом до 10 кг.
- 39 • С помощью монеты поверните скобу безопасности, чтобы разблокировать капот, и откройте его, повернув на 90°.
- 40 • Соедините разъем батареи с разъемом электропроводки.
- 41 • Поверните капот на 90°, чтобы закрыть его, а затем с помощью монеты поверните скобу безопасности, чтобы заблокировать капот.

## ХАРАКТЕРИСТИКИ И ИСПОЛЬЗОВАНИЕ ИГРУШКИ

### УПРАВЛЕНИЕ ПУЛЬТОМ ДИСТАНЦИОННОГО УПРАВЛЕНИЯ

**ВНИМАНИЕ:** ПУЛЬТ ДИСТАНЦИОННОГО УПРАВЛЕНИЯ ДОЛЖЕН ИСПОЛЬЗОВАТЬСЯ ТОЛЬКО ВЗРОСЛЫМИ.

**ВНИМАНИЕ:** ПУЛЬТ ДИСТАНЦИОННОГО УПРАВЛЕНИЯ — НЕ ИГРУШКА! ХРАНИТЕ ЕГО В МЕСТЕ, НЕДОСТУПНОМ ДЛЯ ДЕТЕЙ.

**ВНИМАНИЕ:** ПУЛЬТ ДИСТАНЦИОННОГО УПРАВЛЕНИЯ НЕ ЯВЛЯЕТСЯ ЗАЩИТНЫМ УСТРОЙСТВОМ И НЕ МОЖЕТ НИКОИМ ОБРАЗОМ ЗАМЕНИТЬ НИ КОНТРОЛЬ СО СТОРОНЫ ВЗРОСЛЫХ, НИ НЕОБХОДИМОСТЬ НАХОДИТЬСЯ ПОБЛИЗОСТИ НА СЛУЧАЙ ВОЗНИКНОВЕНИЯ ОПАСНОСТИ.

- Установите 2 батарейки ААА 1,5 В в пульт дистанционного управления (приобретаются отдельно).
- Убедитесь, что переключатель, расположенный в аккумуляторном отсеке ТС, показывает режим ДИСТАНЦИОННОГО УПРАВЛЕНИЯ ("RC") - рис. 45.

- 42 • При нажатии и удерживании кнопки "M" на пульте дистанционного управления в течение 2-4 секунд начинает мигать индикатор. Нажмите КНОПКУ ВКЛЮЧЕНИЯ/ВЫКЛЮЧЕНИЯ, расположенную рядом с рычагом переключения передач, чтобы включить ТС (загорится подсветка кнопки). Индикатор на пульте дистанционного управления перестанет мигать и будет светиться постоянно, если синхронизация частот пройдет успешно. Если синхронизация не удалась и индикаторы мигают, выньте батарейки из пульта дистанционного управления и повторите процедуру (эта операция необходима только при первом использовании или после замены батарей как ТС, так и пульта дистанционного управления). -Через 10 секунд бездействия пульта дистанционного управления индикатор потухнет, что означает переход в режим энергосбережения.
- 43 • Описание кнопок пульта дистанционного управления  
- Стрелки: указывают направление движения.  
- Кнопка "S": переключатель 3-х скоростей хода — нажмите несколько раз, чтобы выбрать скорость.  
- Кнопка "P": аварийный тормоз — нажмите, чтобы остановить ТС, и нажмите вновь, чтобы привести его в движение.
- 44 • **РЕМЕНЬ БЕЗОПАСНОСТИ.** Отрегулируйте ремень в зависимости от роста вашего ребенка. Для расстегивания ремня безопасности нажмите скобу на крючок и потяните.

## РЕЖИМ РУЧНОГО УПРАВЛЕНИЯ

- 45 • Чтобы перейти из режима ДИСТАНЦИОННОГО УПРАВЛЕНИЯ в режим РУЧНОГО УПРАВЛЕНИЯ, переведите переключатель в положение "MANUAL". В этом положении управление ТС осуществляется только в РУЧНОМ режиме.
- 46 • **РЫЧАГ ПЕРЕКЛЮЧЕНИЯ СКОРОСТЕЙ.**  
Трактор имеет 3 передачи. **ВНИМАНИЕ:** после извлечения из упаковки может использоваться только 1 и задняя передача. Для использования 2 передачи выполните операции, указанные на рисунке 47.
- 47 • Отвинтите винты блокировки 2 передачи (рис. А). Проверните стопор до следующей позиции (рис. В). Снова привинтите стопор. Теперь доступны 3 передачи.
- 48 • **ПЕДАЛЬ АКСЕЛЕРАТОРА/ЭЛЕКТРИЧЕСКОГО ТОРМОЗА.** При снятии ноги с педали автоматически включается электрический тормоз.
- 49 • **FM-РАДИО.**  
А - поворачивайте рукоятку для включения, выключения и изменения громкости.  
В - кнопка "RESET" для сброса радиостанции.  
С - кнопка переключения радиостанций.  
**ПРИМЕЧАНИЕ:** радио «запоминает» последнюю выбранную станцию.

## ЗАМЕНА БАТАРЕИ

**ВНИМАНИЕ:** ИЗБРАЖЕНИЕ БАТАРЕИ, ПРИВЕДЕННОЕ В ДАННОМ РУКОВОДСТВЕ, МОЖЕТ ОТЛИЧАТЬСЯ ОТ ВАШЕЙ БАТАРЕИ. ОДНАКО ПОРЯДОК ЗАМЕНЫ И ЗАРЯДКИ ДОЛЖЕН ОСТАВАТЬСЯ ПРЕЖНИМ.

- 50 • Открыть аккумуляторный отсек как было показано ранее. Разъединить разъемы питающего провода аккумулятора.
- 51 • Открутить два винта держателя аккумулятора и извлечь его как показано на рисунке. Извлечь аккумулятор.
- 52 • Если приобретен или имеется аккумулятор компании Peg Perego с напряжением 12 В и емкостью 12 А·ч, нужно снять пластиковую прокладку (А) с держателя аккумулятора.
- 53 • Установить новый аккумулятор с держателем, вставив его при этом в гнезда имитации двигателя боком; закрепить держатель аккумулятора двумя винтами.
- 54 • Соединить разъемы аккумулятора и электрической установки. Закрывать капот, установив крюк в соответствующее положение, как было показано ранее.

## ЗАРЯДКА БАТАРЕИ

**ВНИМАНИЕ:** ЗАРЯДКА БАТАРЕЙ И ЛЮБЫЕ РАБОТЫ С ЭЛЕКТРИЧЕСКОЙ СИСТЕМОЙ ДОЛЖНЫ ВЫПОЛНЯТЬСЯ ВЗРОСЛЫМИ. ТАКЖЕ, БАТАРЕЮ МОЖНО ЗАРЯЖАТЬ, НЕ СНИМАЯ ЕЕ С ИГРУШКИ.

**ВНИМАНИЕ!** Перед использованием игрушки полностью зарядите аккумулятор.

- После каждого использования или по крайней мере раз в 3 месяца заряжайте литиевую батарею.
- 55 • Подключить вилку зарядного устройства к сетевой розетке, соблюдая прилагаемую инструкцию. Подсоединить разъем В к разъему С зарядного устройства. По окончании зарядки вынуть вилку зарядного устройства из сетевой розетки, а затем отсоединить разъем С от разъема В.
  - 56 • Вставить плотно, до щелчка, разъем В в разъем А. Вставить держатель аккумулятора. По окончании не забудьте закрыть и зафиксировать крышку аккумуляторного отсека.

## Инструкции по эксплуатации зарядного устройства

### ПРЕДУПРЕЖДЕНИЯ

- 1 • Заряжайте только литиевые батареи, поставляемые Peg Perego.
- 2 • Не используйте для зарядки не перезаряжаемые батареи. **Опасность взрыва.**
- 3 • Устройство может использоваться только взрослыми лицами. **Это не игрушка.** Оно не предназначено для больных лиц, если они не находятся под наблюдением персонала, который бы нес ответственность за правильное использование устройства.
- 4 • Не пользуйтесь устройством, если его кожух, шнур или разъем повреждены.
- 5 • Во время зарядки убедитесь, что вокруг батареи имеется хорошая вентиляция.
- 6 • Не тяните за шнур для того, чтобы вытащить вилку из розетки.
- 7 • Не касайтесь машину на колесах за шнур зарядного устройства.
- 8 • Не покрывайте шнур другими предметами, чтобы не спровоцировать его перегрев, не кладите шнур на горячие поверхности.
- 9 • Обратите внимание на то, как следует складывать исходящий шнур, чтобы не повредить его.
- 10 • Если зарядное устройство вышло из строя, им нельзя пользоваться до выполнения ремонта.
- 11 • В изделии содержатся некоторые элементы, которые нельзя непосредственно выбрасывать, так как считается, что они вредят окружающей среде. Сдача в утиль данных элементов (или изделия целиком) в конце их срока службы должна выполняться в соответствии с законом, действующим в стране, где они использовались.
- 12 • Перед использованием зарядного устройства убедитесь, что оно оборудовано специальной вилкой для страны, в которой оно должно использоваться.
- 13 • Убедитесь, что дети не играют с зарядным устройством: ЭТО НЕ ИГРУШКА.

### СИГНАЛЫ СВЕТОДИОДА

**Батарея Peg Perego НЕ подсоединена**

• **ИНДИКАТОР ЗЕЛЕНЫЙ:** зарядное устройство исправно и готово к работе.

**Батарея Peg Perego подсоединена**

• **ИНДИКАТОР ЗЕЛЕНЫЙ:** батарея заряжена

• **ИНДИКАТОР КРАСНЫЙ:** батарея заряжается

Зарядное устройство оснащено предохранительным устройством. В случае повышенной внутренней температуры или короткого замыкания батареи срабатывает защита, предотвращающая подачу сильного тока с вытекающим из этого выходом из строя зарядного устройства.

В этом случае необходимо отсоединить зарядное устройство от сетевой розетки, устранить причину короткого замыкания, после чего снова подключить его к розетке питания.

**Η PEG PEREGO®** σας ευχαριστεί που προτιμήσατε το προϊόν αυτό. Εδώ και πάνω από 70 χρόνια η **PEG PEREGO** πηγαίνει βόλτες τα παιδιά. Μόλις γεννηθούν με τα πολυκαρότσια, στη συνέχεια με τα καροτσάκια περιπάτου και ακόμη μετά, με τα παιχνίδια με πηδάλια και με μπαταρία.

Ανακαλύψτε την πλήρη γκάμα των προϊόντων, τις καινοτομίες και τις άλλες πληροφορίες του κόσμου Peg Perego στην ιστοσελίδα μας

[www.pegperego.com](http://www.pegperego.com)

Η **Peg Perego S.p.A.** είναι μία εταιρία με σύστημα διαχείρισης ποιότητας πιστοποιημένο από την **TÜV Italia Srl**, σύμφωνα με το πρότυπο ISO 9001.

Η πιστοποίηση παρέχει στους πελάτες και στους καταναλωτές την εγγύηση διαφάνειας και εμπιστοσύνης στον τρόπο εργασίας της εταιρίας.

## ΣΗΜΑΝΤΙΚΕΣ ΠΛΗΡΟΦΟΡΙΕΣ

Διαβάστε προσεκτικά το παρόν εγχειρίδιο οδηγιών για να εξοικειωθείτε με τη χρήση του μοντέλου και να μάθετε στο παιδί σας μια σωστή, ασφαλή και διασκεδαστική οδήγηση. Φυλάξτε στη συνέχεια το εγχειρίδιο για κάθε μελλοντική αναφορά.

Σε περίπτωση εκχώρησης του προϊόντος σε τρίτους βεβαιωθείτε ότι το βιβλίο οδηγιών ακολουθεί και συνοδεύει το προϊόν.

**ΠΡΟΣΟΧΗ!** Πριν από την πρώτη χρήση, φορτίστε την μπαταρία για 10-15 ώρες.

**ΠΡΟΣΟΧΗ!** Η μπαταρία λιθίου διατηρεί τη μέγιστη απόδοση έως περίπου το 80% της συνολικής της χωρητικότητας. Πέρα από αυτό το όριο, η απόδοση μειώνεται γρήγορα μέχρι την πλήρη εξάντληση της φόρτισης.

- 1/12-3 ετών : χρησιμοποιείται μόνο με τη λειτουργία **ΡΑΔΙΟΧΕΙΡΙΣΤΗΡΙΟ**
- 3+ ετών : δύο τρόποι χρήσης **ΡΑΔΙΟΧΕΙΡΙΣΤΗΡΙΟ** ή **ΧΕΙΡΟΚΙΝΗΤΑ**
- Μέγιστο επιτρεπτό βάρος 40 kg
- Όχημα 1 θέσης
- 1 επαναφορτιζόμενη μπαταρία λιθίου 12V 8Ah
- 2 κινητήριους τροχούς
- 2 κινητήρες 165 W

### ΟΔΗΓΗΣΗ ΜΕ ΡΑΔΙΟΧΕΙΡΙΣΤΗΡΙΟ

- Κίνηση με την 1η ταχύτητα 1,5 km/h
- Κίνηση με τη 2η ταχύτητα 3,2 km/h
- Κίνηση με την 3η ταχύτητα 6,6 km/h
- Κίνηση με την Όπισθεν 1,5 km/h

### ΧΕΙΡΟΚΙΝΗΤΗ ΟΔΗΓΗΣΗ

- Κίνηση με την 1η ταχύτητα 3,3 km/h
- Κίνηση με τη 2η ταχύτητα 6,8 km/h
- Κίνηση με την Όπισθεν 3,3 km/h

Μην υπερβαίνετε το μέγιστο συνολικό επιτρεπτό βάρος των 40 kg. Το όριο αυτό περιλαμβάνει τους επιβαίνοντες και το ενδεχόμενο φορτίο.

Η Peg Perego διατηρεί το δικαίωμα να επιφέρει οποιαδήποτε στιγμή μεταβολές σε μοντέλα και δεδομένα που περιγράφονται στην παρούσα δημοσίευση, για λόγους τεχνικής ή επιχειρηματικής φύσης.

## ΔΗΛΩΣΗ ΣΥΜΜΟΡΦΩΣΗΣ

Προϊόν με σήμανση CE, έχει κατασκευαστεί και εγκριθεί σύμφωνα με τις εφαρμοστέες κοινοτικές οδηγίες, προορίζεται για τις αγορές και τις χώρες που έχουν προσαρμοστεί με αυτούς τους κανονισμούς.

**ΟΝΟΜΑΣΙΑ ΤΟΥ ΠΡΟΪΟΝΤΟΣ**  
John Deere RC TRACTOR

**ΚΩΔΙΚΟΣ ΠΡΟΣΔΙΟΡΙΣΜΟΥ ΤΟΥ ΠΡΟΪΟΝΤΟΣ**  
IGOR0117

**ΚΑΝΟΝΙΣΜΟΙ ΑΝΑΦΟΡΑΣ (προέλευση)**  
Directive on the safety of toys 2009/48/EC  
Standard EN 71-1 - 2 - 3  
Standard EN 62115  
General Product Safety Regulation (GPSR) (UE)  
2023/988

Directive regulates the electromagnetic compatibility of equipment 2014/30/UE  
Standard EN 55014-1 & EN55014-2  
Standard EN 55022  
Standard EN 61000

Information:

Directive on WEEE - RAEE 2003/108/EC  
Regulation (EU) 2023/1542 concerning batteries  
Directive on RoHS 2011/65/UE - EN 50581:2012  
Reg. (CE) n.1907/2006 (Reach) allegato XVII-51 & 52  
phthalates in toys

Δεν είναι συμβατό με τις διατάξεις των κανόνων οδικής κυκλοφορίας και ως εκ τούτου δεν μπορεί να κυκλοφορεί σε δημόσιους δρόμους.

### ΔΗΛΩΣΗ ΣΥΜΜΟΡΦΩΣΗΣ

Η Peg Perego S.p.A, δηλώνει υπεύθυνα ότι το συγκεκριμένο προϊόν έχει υποβληθεί σε τεστ έγκρισης εντός του εργοστασίου και έχει εγκριθεί σύμφωνα με τους ισχύοντες κανονισμούς σε εξωτερικά και ανεξάρτητα εργαστήρια.

**ΗΜΕΡΟΜΗΝΙΑ ΚΑΙ ΤΟΠΟΣ ΕΚΔΟΣΗΣ**  
Ιταλία - 10. 07. 2025

Peg Perego S.p.A,  
via A. De Gasperi, 50  
20862 - Arcore (MB) - ITALIA

## ΚΑΝΟΝΕΣ ΑΣΦΑΛΕΙΑΣ

Τα παιχνίδια μας είναι συμβατά με τα Ευρωπαϊκά Πρότυπα Ασφαλείας για τα παιχνίδια (κριτήρια ασφαλείας που προβλέπονται από το Συμβούλιο της ΕΟΚ) και από την "U.S. Consumer Toy Safety Specification". Είναι επίσης πιστοποιημένα από κοινοποιημένους οργανισμούς για την ασφάλεια των παιχνιδιών σύμφωνα με την οδηγία 2009/48/ΕΚ. Δεν είναι συμβατά με τις διατάξεις των κανόνων οδικής κυκλοφορίας και ως εκ τούτου δεν μπορούν να κυκλοφορούν σε δημόσιους δρόμους.

- **ΠΡΟΣΟΧΗ.** Το παιχνίδι αυτό είναι ακατάλληλο για παιδιά ηλικίας μικρότερης των 18 μηνών λόγω της μέγιστης ταχύτητάς του.
- **ΠΡΟΣΟΧΗ!** Ακατάλληλο για παιδιά σε ηλικία κάτω των 18 μηνών λόγω λειτουργικών χαρακτηριστικών.
- **ΠΡΟΣΟΧΗ.** Να χρησιμοποιείται με εξοπλισμό προστασίας. Να μην χρησιμοποιείται σε δημόσιο οδικό δίκτυο.
- **ΠΡΟΣΟΧΗ!** ΜΗΝ ΧΡΗΣΙΜΟΠΟΙΕΙΤΕ ΠΟΤΕ το παιχνίδι σε δημόσιους δρόμους.
- **ΠΡΟΣΟΧΗ!** Η χρήση του οχήματος σε δημόσιους δρόμους ή κοντά σε τρεχούμενα νερά ή πύσσινες ή σε περιορισμένους χώρους, μπορεί να προκαλέσει κίνδυνο τραυματισμών στους χρήστες και / ή σε τρίτους. Είναι πάντα απαραίτητη η επίβλεψη ενός ενήλικου.
- Τα παιδιά πρέπει πάντα να φορούν παπούτσια κατά τη διάρκεια της χρήσης του οχήματος.
- Όταν το όχημα λειτουργεί προσέξτε να μην βάζουν τα παιδιά χέρια, πόδια ή άλλα μέρη του σώματος τους, ρούχα ή άλλα πράγματα, κοντά στα μέρη που κινούνται.
- Μην βρέχετε ποτέ τα εξαρτήματα του οχήματος όπως κινητήρες, μονάδες, πλήκτρα, κλπ.
- Κοντά στο όχημα μην χρησιμοποιείτε βενζίνες ή άλλες εύφλεκτες ουσίες.
- Το όχημα πρέπει να χρησιμοποιείται αποκλειστικά από ένα μόνο παιδί εφόσον δεν

εντάσσεται στην κατηγορία των οχημάτων δύο θέσεων.

### ΟΔΗΓΙΑ ΑΗΗΣ (μόνο ΕΕ)

- Το προϊόν αυτό στο τέλος της ζωής του αποτελεί απόβλητο ταξινομημένο ΑΗΣΣ και ως εκ τούτου δεν πρέπει να διατεθεί ως αστικό απόβλητο, αλλά πρέπει να υπόκειται σε διαφοροποιημένη συλλογή
- Παραδώστε το απόβλητο στις ειδικές, αρμόδιες οικολογικές ζώνες
- Η παρουσία επικίνδυνων ουσιών που περιέχονται στα ηλεκτρικά μέρη του προϊόντος αυτού αποτελούν πηγή πιθανού κινδύνου για την ανθρώπινη υγεία και για το περιβάλλον εάν τα προϊόντα δεν διατεθούν σωστά ως απόβλητα
- Ο διαγραμμένος κάδος δείχνει ότι το προϊόν πρέπει να υποβληθεί σε διαφοροποιημένη συλλογή.



### ΔΙΑΘΕΣΗ ΤΗΣ ΜΠΑΤΑΡΙΑΣ

- Συμβάλλετε στην προστασία του περιβάλλοντος.
- Η μεταχειρισμένη μπαταρία, δεν πρέπει να απορριπτεί μαζί με τα οικιακά απορρίμματα.
- Μπορείτε να την αφήσετε σε ένα κέντρο συλλογής μεταχειρισμένων μπαταριών ή διάθεσης ειδικών απορριμμάτων ή να πληροφορηθείτε σχετικά από το δήμο σας.



### ΠΡΟΕΙΔΟΠΟΙΗΣΕΙΣ ΜΠΑΤΑΡΙΩΝ LR44 - 1,5V

- Η τοποθέτηση των μπαταριών πρέπει να γίνεται και να επιβλέπεται μόνον από ενήλικες. Μην αφήνετε τα παιδιά να παίζουν με τις μπαταρίες.
- Οι μπαταρίες πρέπει να αντικαθίστανται από έναν ενήλικο.
- Χρησιμοποιείται μόνον τον τύπο μπαταρίας που προσδιορίζεται από τον κατασκευαστή.
- Ακολουθήστε την πολικότητα +/-
- Μην βραχυκυκλώνετε τους ακροδέκτες τροφοδοσίας, κίνδυνος πυρκαγιάς έκρηξης.
- Να βγάτε πάντα τις μπαταρίες όταν το παιχνίδι δεν χρησιμοποιείται για μεγάλη χρονική περίοδο.
- Μην πετάτε τις μπαταρίες στη φωτιά.
- Μην προσπαθείτε ποτέ να επαναφορτίσετε τις μπαταρίες εάν δεν είναι επαναφορτιζόμενες.
- Μην ανακατέυετε μαζί παλιές και νέες μπαταρίες.
- Αφαιρέστε τις άδειες μπαταρίες.
- Πετάξτε τις άδειες μπαταρίες στους ειδικούς περιέκτες για την ανακύκλωση των μεταχειρισμένων μπαταριών.



### ΠΡΟΕΙΔΟΠΟΙΗΣΕΙΣ ΜΠΑΤΑΡΙΑΣ

Η φόρτιση της μπαταρίας πρέπει να γίνεται και να επιβλέπεται μόνον από ενήλικες. Μην αφήνετε τα παιδιά να παίζουν με τη μπαταρία.

### ΦΟΡΤΙΣΗ ΤΗΣ ΜΠΑΤΑΡΙΑΣ

- Επαναφορτίστε εγκαίρως τη μπαταρία μόλις το όχημα χάσει ταχύτητα, θα αποφύγετε ζημιές.
- Εάν αφήσετε σταματημένο το όχημα σας για μία μεγάλη περίοδο, να θυμάστε να φορτίσετε τη μπαταρία και να την κρατάτε αποσυνδεδεμένη από την εγκατάσταση επαναλάβετε το χειρισμό επαναφόρτισης τουλάχιστον κάθε τρεις μήνες.
- Μην ξεχνάτε τη μπαταρία σε κατάσταση φόρτισης! Ελέγχετε περιοδικά.
- Χρησιμοποιείται μόνο το φορτιστή μπαταριών που παρέχεται και τις γνήσιες μπαταρίες PEG PEREGO.
- Η μπαταρία είναι στεγανή και δεν χρειάζεται συντήρηση.
- Μην βγάτε το φορτιστή μπαταριών από την ηλεκτρική πρίζα τραβώντας το καλώδιο
- Μην μετακινείτε το παιχνίδι τραβώντας το καλώδιο του φορτιστή μπαταριών
- Μην καλύπτετε το καλώδιο του φορτιστή μπαταριών για να μην το υπερθερμάνετε
- Μην ακουμπάτε το καλώδιο και/ή τη μπαταρία επάνω σε ζεστές επιφάνειες
- Προσέξτε πού και πότε τυλίγεται το καλώδιο για να μην το καταστρέψετε ή προκαλέσετε βλάβη στη λειτουργικότητά του.

### ΠΡΟΣΟΧΗ

- Σε περίπτωση παρατεταμένης περιόδου μη

## ΚΑΝΟΝΕΣ ΑΣΦΑΛΟΥΣ ΟΔΗΓΗΣΗΣ

- Για την ασφάλεια του παιδιού: πριν να ενεργοποιήσετε το όχημα, διαβάστε και ακολουθήστε προσεκτικά τις ακόλουθες οδηγίες.
- Μάθετε στο παιδί σας τη σωστή χρήση του οχήματος για μία ασφαλή και διασκεδαστική οδήγηση.
  - Το παιχνίδι πρέπει να χρησιμοποιείται με προσοχή, καθώς απαιτεί μεγάλη ικανότητα, έτσι ώστε να αποφευχθούν πτώσεις ή συγκρούσεις που μπορούν να προκαλέσουν τραυματισμούς στο χρήστη και σε τρίτους.
  - Πριν να ξεκινήσετε βεβαιωθείτε ότι η διαδρομή είναι ελεύθερη από ανθρώπους ή πράγματα.
  - Να οδηγείτε με τα χέρια στο τιμόνι/βολάν και να βλέπετε πάντα το δρόμο.
  - Φρενάρτε εγκαίρως για να αποφύγετε συγκρούσεις.

**ΠΡΟΣΟΧΗ!** Το προϊόν διαθέτει σύστημα πέδησης που απαιτεί κατάλληλη εκπαίδευση του παιδιού από έναν ενήλικα.

### 2η ΤΑΧΥΤΗΤΑ (εάν υπάρχει)

αρχικά συνιστάται η χρήση της 1ης ταχύτητας. Πριν να βάλετε τη 2η ταχύτητα, βεβαιωθείτε ότι το παιδί έχει μάθει σωστά τη χρήση του τιμονιού/βολάν, της 1ης ταχύτητας, του φρένου, και έχει εξοικειωθεί με το όχημα.

### ΠΡΟΣΟΧΗ!

- Ελέγξτε ότι οι όλοι κρικοί/παξιμάδια στερέωσης των τροχών είναι καλά ασφαλισμένοι.
- Εάν το όχημα λειτουργεί σε συνθήκες υπερφόρτισης, όπως μαλακή άμμος, λάσπη ή σε έδαφος χωρίς συνοχή, ο διακόπτης υπερφόρτισης θα αφαιρέσει αμέσως ισχύ. Η παροχή ισχύος θα συνεχίσει μετά από ορισμένα δευτερόλεπτα.

**ΔΙΑΣΚΕΔΑΣΗ ΧΩΡΙΣ ΔΙΑΚΟΠΕΣ:** κρατάτε ένα σετ-μπαταριών φορτισμένο για ανταλλακτικό έτοιμο προς χρήση.

## ΠΡΟΒΛΗΜΑΤΑ;

### ΤΟ ΟΧΗΜΑ ΔΕΝ ΛΕΙΤΟΥΡΓΕΙ;

- Ελέγξτε ότι δεν υπάρχουν αποσυνδεδεμένα καλώδια κάτω από την πλάκα του επιταχυντή.
- Ελέγξτε τη λειτουργία του πλήκτρου του επιταχυντή και ενδεχομένως αντικαταστήστε το.
- Ελέγξτε ότι η μπαταρία είναι συνδεδεμένη με το ηλεκτρικό σύστημα.

### ΤΟ ΟΧΗΜΑ ΔΕΝ ΕΧΕΙ ΙΣΧΥ;

- Φορτίστε τις μπαταρίες. Εάν μετά την επαναφόρτιση το πρόβλημα συνεχίζει, ελέγξτε τις μπαταρίες και το φορτιστή μπαταριών σε ένα κέντρο υποστήριξης.

## ΥΠΗΡΕΣΙΑ ΥΠΟΣΤΗΡΙΞΗΣ

Η PEG PEREGO προσφέρει μία υπηρεσία υποστήριξης μετά την πώληση, απ' ευθείας ή μέσω ενός δικτύου εξουσιοδοτημένων κέντρων υποστήριξης, για ενδεχόμενες επισκευές ή αντικαταστάσεις και πώληση γνήσιων ανταλλακτικών.

Για να επικοινωνήσετε με ένα κέντρο υποστήριξης επισκεφθείτε την ιστοσελίδα μας <http://www.pegperego.com>

Για οποιαδήποτε επισήμανση, είναι απαραίτητο να έχετε το σειριακό αριθμό που αντιστοιχεί στο προϊόν. Για να εντοπίσετε τον σειριακό αριθμό δείτε την τελευταία εικόνα του παρόντος εγχειριδίου.

## ΟΔΗΓΙΕΣ ΣΥΝΑΡΜΟΛΟΓΗΣΗΣ

### ΠΡΟΣΟΧΗ

ΟΙ ΕΡΓΑΣΙΕΣ ΣΥΝΑΡΜΟΛΟΓΗΣΗΣ ΠΡΕΠΕΙ ΝΑ ΕΚΤΕΛΟΥΝΤΑΙ ΜΟΝΟΝ ΑΠΟ ΕΝΗΛΙΚΕΣ. ΠΡΟΣΟΧΗ ΟΤΑΝ ΘΑ ΒΓΑΛΕΤΕ ΤΟ ΟΧΗΜΑ ΑΠΟ ΤΗ ΣΥΣΚΕΥΑΣΙΑ. ΟΛΕΣ ΟΙ ΒΙΔΕΣ ΚΑΙ ΤΑ ΜΙΚΡΑ ΤΕΜΑΧΙΑ ΒΡΙΣΚΟΝΤΑΙ ΣΕ ΕΝΑ ΣΑΚΟΥΛΑΚΙ ΣΤΟ ΕΞΩΤΕΡΙΚΟ ΤΗΣ ΣΥΣΚΕΥΑΣΙΑΣ. Η ΜΠΑΤΑΡΙΑ ΜΠΟΡΕΙ ΝΑ ΕΙΝΑΙ ΗΔΗ ΤΟΠΟΘΕΤΗΜΕΝΗ ΣΤΟ ΠΡΟΪΟΝ.

Μην χρησιμοποιείτε το παιχνίδι εάν το βρείτε κατεστραμμένο μετά το άνοιγμα της συσκευασίας, απευθυνθείτε στο κατάστημα πώλησης ή καλέστε το κέντρο υποστήριξης. Προσέξτε την παρουσία παιδιών κατά την συναρμολόγηση εξαιτίας των κινδύνων που προκαλούνται από τα μικρά τεμάχια (κίνδυνος κατάποσης) και από τα πλαστικά σακουλάκια που τα περιέχουν (κίνδυνος ασφυξίας). Για την συναρμολόγηση του παιχνιδιού είναι απαραίτητο να εφοδιαστείτε με κατσαβίδι και κατσαβίδι αστέρι, σφυρί και πένσα.

## ΣΥΝΑΡΜΟΛΟΓΗΣΗ

- 1-2 Ξεβιδώστε και αφαιρέστε από το κάτω μέρος του τρακτέρ το κάτω μέρος της ρυμούλκας.
- 3 • Τοποθετήστε τη μία από τις 4 ροδέλες αυτοστερέωσης (2 ρεζέρβα) στο ειδικό εξάρτημα που παρέχεται. **ΠΡΟΣΟΧΗ:** οι γλωσσίστρες της ροδέλας αυτοστερέωσης πρέπει να είναι στραμμένες προς το εσωτερικό του εξαρτήματος.
- 4 • Αφαιρέστε τον άξονα από τη συσκευασία. Αφαιρέστε τα προστατευτικά πώματα του άξονα. Τοποθετήστε τον άξονα χτυπώντας με ένα σφυρί στο ειδικό εξάρτημα μέχρι το τέλος στη συνέχεια αφαιρέστε το εξάρτημα.
- 5 • Περάστε επάνω στον άξονα τα εξάρτημα με την παρακάτω σειρά: ροδέλα απόστασης, ζάντα, τροχός, άλλος τροχός, ζάντα, ροδέλα απόστασης. **ΠΡΟΣΟΧΗ:** εξακριβώστε ότι οι τροχοί είναι περασμένοι σωστά, δηλαδή με τα κέντρα των τροχών στραμμένα προς τα έξω.
- 6 • Τοποθετήστε μία ροδέλα αυτοστερέωσης στο ειδικό εξάρτημα, τοποθετήστε τον άξονα που ετοιμάσατε και χτυπήστε μέχρι τέλος.
- 7 • Περάστε, πατώντας, το γκρουπι τροχών επάνω στη βάση της ρυμούλκας.
- 8 • Περάστε τον κόκκινο πείρο μέσα στο άκρο της ρυμούλκας.
- 9 • Αφαιρέστε τα 5 πώματα προστασίας από το κάτω μέρος του κασονιού.
- 10 • Συνδέστε τον πάτο της ρυμούλκας (που έχετε ετοιμάσει από πριν) στο κασόνι πατώντας, όπως φαίνεται στην εικόνα.
- 11 • Συναρμολογήστε τις 3 πλευρές της ρυμούλκας κρατώντας, γυρισμένα προς τα έξω, τα μέρη που απεικονίζουν το ξύλο.
- 12 • Τοποθετήστε τα τεμάχια που έχετε συναρμολογήσει στο κάτω μέρος της ρυμούλκας σφηνώνοντας τα στις ειδικές οπές.
- 13 • Τοποθετήστε τα 2 καπάκια των κρίκων στερέωσης στους τροχούς της ρυμούλκας (Προσοχή, μέσα στη συσκευασία θα βρείτε 6 καπάκια κρίκων στερέωσης τα υπόλοιπα 4 πρέπει να τα τοποθετήσετε στους τροχούς του τρακτέρ).
- 14 • Τοποθετήστε το πράσινο αντίβαρο στο μπροστινό μέρος του σκελετού του τρακτέρ: τα κουζινέτα του σκελετού πρέπει να περάσουν μέσα στις οπές του αντίβαρου. Σφηνώστε το κάτω μέρος του αντίβαρου στο σκελετό.
- 15 • Στερεώστε το αντίβαρο με τις δύο βίδες **(a)**.
- 16 • Περάστε τα 2 πλαϊνά ένθετα του καπό στις αντίστοιχες κοιλότητες του σκελετού, όπως φαίνεται στην εικόνα.
- 17 • Τοποθετήστε το καπό εισάγοντας τον στροφέα στην ειδική έδρα του σκελετού (1) και στερεώστε τον με την παρεχόμενη βίδα (2) **(b)**. Γυρίστε το καπό στη θέση του και ασφαλίστε με ένα νόμισμα το άγκιστρο ασφαλείας (3).
- 18 • Πιέστε στη θέση τους τα δύο κεντρικά φανάρια προσέχοντας τις 3 γλωσσίστρες αναφοράς.
- 19 • Συναρμολογήστε τα υπόλοιπα δύο πλευρικά φανάρια προσέχοντας τις γλωσσίστρες αναφοράς. Προσοχή! Τα κεντρικά και πλαϊνά φανάρια δεν είναι ίδια: εξακριβώστε ότι η κατεύθυνση και το σχήμα τους αντιστοιχούν σωστά, πριν να βάλετε στη θέση τους με πάτημα τα πλαστικά μέρη.
- 20 • Συνδέστε με πίεση τα πλευρικά ένθετα στο σκελετό.
- 21 • Ξεβιδώστε τα πόμολα που βρίσκονται στον πάτο του καθίσματος.

χρήσης, η μπαταρία πρέπει να φυλάσσεται σε δροσερό και ξηρό μέρος, μακριά από πηγές θερμότητας, άμεσο ηλιακό φως και υγρασία. Συνιστάται επίσης να αποφεύγονται οι ακραίες θερμοκρασίες, τόσο οι πολύ ζεστές όσο και οι πολύ κρύες.

- Η ΜΠΑΤΑΡΙΑ ΠΕΡΙΕΧΕΙ ΔΙΑΒΡΩΤΙΚΕΣ ΤΟΞΙΚΕΣ ΟΥΣΙΕΣ. ΜΗΝ ΕΠΕΜΒΑΙΝΕΤΕ Σ' ΑΥΤΗ.
- Η μπαταρία περιέχει ηλεκτρολύτη όξινης βάσης. Μην προκαλείτε άμεση επαφή μεταξύ των τερματικών της μπαταρίας, αποφύγετε τα δυνατά χτυπήματα: κίνδυνος έκρηξης και/ή πυρκαγιάς.
- Φορτίστε τη μπαταρία σε έναν καλά αεριζόμενο χώρο, μακριά από πηγές θερμότητας και εύφλεκτα υλικά.
- Η μπαταρία που έχει εξαντληθεί πρέπει να απομακρύνεται από το όχημα.
- Δεν συνιστάται να ακουμπάτε τη μπαταρία στα ρούχα μπορεί να καταστραφούν.
- Χρησιμοποιείτε μόνο μπαταρίες ή συσσωρευτές συνιστώμενου τύπου.
- **Σε περίπτωση απώλειας ή ζημιάς των μπαταριών ή/και του φορτιστή μπαταριών, αντικαταστήστε τα με εξαρτήματα που είναι συμβατά μεταξύ τους.**

### ΕΑΝ ΥΠΑΡΧΕΙ ΑΠΩΛΕΙΑ

Προστατεύστε τα μάτια σας αποφύγετε την άμεση επαφή με τον ηλεκτρολύτη: προστατέψτε τα χέρια σας. Βάλτε τη μπαταρία σε μία πλαστική τσάντα και ακολουθήστε τις οδηγίες για τη διάθεση των μπαταριών.

### ΕΑΝ ΤΟ ΔΕΡΜΑ Ή ΤΑ ΜΑΤΙΑ ΕΛΘΟΥΝ ΣΕ ΕΠΑΦΗ ΜΕ ΤΟΝ ΗΛΕΚΤΡΟΛΥΤΗ

Πλύνετε με άφθονο τρεχούμενο νερό το μέρος που έχει προσβληθεί.

Συμβουλευτείτε το γιατρό αμέσως.

### ΕΑΝ ΚΑΤΑΠΙΕΙΤΕ ΤΟΝ ΗΛΕΚΤΡΟΛΥΤΗ

Ξεπλύνετε το στόμα και φτύστε.

Συμβουλευτείτε αμέσως το γιατρό.

## ΣΥΝΤΗΡΗΣΗ ΚΑΙ ΦΡΟΝΤΙΔΑ ΤΟΥ ΟΧΗΜΑΤΟΣ

- Μην τοποθετείτε λαστιχένιες λωρίδες, λαστιχένια ένθετα ή άλλα αντικείμενα επάνω στους τροχούς του οχήματος. Μπορεί να τεθεί σε κίνδυνο η λειτουργικότητα και η ασφάλεια. Ο κατασκευαστής δεν φέρει καμία ευθύνη σχετικά με την ανάρμοστη χρήση του οχήματος και την επέμβαση σε ένα ή περισσότερα μέρη και δεν θα ευθύνεται για κανένα πρόβλημα που μπορεί να προκύψει.
- Μην αποσυναρμολογείτε ή προσπαθείτε να επιδιορθώσετε το όχημα μόνοι σας. Επικοινωνήστε με ένα εξουσιοδοτημένο κέντρο υποστήριξης PEG PEREGO.
- Δεν συνιστάται να αφήνετε το παιχνίδι σε χώρους με θερμοκρασίες κάτω του μηδενός. Εάν χρησιμοποιηθεί χωρίς να βρίσκεται σε χώρους με θερμοκρασία πάνω από το μηδέν μπορούν να προκληθούν μη αναστρέψιμες ζημιές σε κινητήρες και μπαταρίες.
- Ελέγχετε τακτικά την κατάσταση του οχήματος, ειδικότερα το ηλεκτρικό σύστημα, τις συνδέσεις των βυσμάτων, τα καπάκια προστασίας και το φορτιστή μπαταριών. Σε περίπτωση που διαπιστωθούν ελαττώματα, το ηλεκτρικό όχημα και ο φορτιστής μπαταριών δεν πρέπει να χρησιμοποιούνται.
- Σε περίπτωση καθαρισμού, συντήρησης ή οποιασδήποτε επέμβασης στο παιχνίδι, είναι απαραίτητο να αποσυνδέσετε το φορτιστή μπαταριών από το προϊόν.
- Για επισκευές χρησιμοποιείτε μόνον γνήσια ανταλλακτικά PEG PEREGO.
- Η PEG PEREGO δεν φέρει καμία ευθύνη σε περίπτωση που επέμβετε στο ηλεκτρικό σύστημα.
- Μην αφήνετε τις μπαταρίες ή το όχημα κοντά σε πηγές θερμότητας όπως καλοριφέρ, τζάκια, κλπ.
- Προστατέψτε το όχημα από νερό, βροχή, χιόνι κλπ. Εάν χρησιμοποιηθεί επάνω σε άμμο ή λάσπη μπορεί να προκαλέσει βλάβες σε πλήκτρα, κινητήρες και μειωτήρες.
- Λιπαίνετε περιοδικά (με ελαφρύ λάδι) τα κινούμενα μέρη όπως κουζινέτα, τιμόνι κλπ.
- Οι επιφάνειες του οχήματος μπορούν να καθαριστούν με ένα υγρό πανί και, εάν είναι απαραίτητο, με μη διαβρωτικά προϊόντα οικιακής χρήσης.
- Οι εργασίες καθαρισμού πρέπει να εκτελούνται μόνον από ενήλικες.
- Μην αποσυναρμολογείτε ποτέ τους μηχανισμούς του οχήματος ή τους κινητήρες, εάν δεν είστε εξουσιοδοτημένοι από την PEG PEREGO.

- 22 • Τοποθετήστε το κάθισμα σε αντιστοιχία με τις σπές της βάσης καθίσματος.
- 23 • Το κάθισμα ρυθμίζεται σε 2 θέσεις σύμφωνα με το ύψος του παιδιού (βλέπε εικόνα).
- 24 • Αφού τοποθετήσετε το κάθισμα, ξαναβιδώστε τα 2 πόμολα στερέωσης.
- 25 • Περάστε τις μπροστινές γλωσσίσσες της βάσης καθίσματος μέσα στις εσοχές του σκελετού.
- 26 • Τοποθετήστε και πάλι τη βάση καθίσματος επάνω στον σκελετό του τρακτέρ και βιδώστε με τις 2 παρεχόμενες βίδες (C).
- 27 • Αγκιστρώστε τα φανάρια από κάτω προς τα πάνω.
- 28 • Τοποθετήστε τα δύο πώματα στις έδρες "C" στον πίσω εξαρτημάτων διέλευσης τροχού δεξιά και αριστερά.
- 29 • Τοποθετήστε δύο μπαταρίες AA da 1,5V στο ράδιο, ανοίγοντας το πίσω πορτάκι του ταμπλό (βλέπε εικόνα).
- 30 • Τοποθετήστε το ράδιο εισάγοντας τους δύο γάντζους στο σκελετό κάτω από τη ράβδο του τιμονιού στερεώνοντάς τον με μία βίδα όπως απεικονίζεται στην εικόνα.
- 31 • Τοποθετήστε με πίεση το δακτύλιο κάτω από το τιμόνι και το πώμα.
- 32 • Σπρώξτε από τον πάτο του τρακτέρ τη ράβδο του τιμονιού μέχρι να βγει από το άνω άκρο του σκελετού.
- 33 • Συγκρατήστε τη ράβδο σ' αυτήν τη θέση και εισάγετε το τιμόνι.
- 34 • Στερεώστε το τιμόνι με τη βίδα και το περικόχλιο που παρέχονται, προσέχοντας να εισάγετε τη βίδα μέσα στην κυκλική οπή και το περικόχλιο στην εξάγωνη.
- 35/6 • Περάστε το σωλήνα καυσαερίων στο στήριγμα, προσέχοντας τη φορά του και βιδώστε με τη μακριά βίδα που προσδιορίζεται.
- 37 • Για να συνδέσετε τη ρυμούλκα στο τρακτέρ, ενεργήστε ως εξής: εισάγετε το γάντζο της ρυμούλκας στην οπή που βρίσκεται στο πίσω μέρος του τρακτέρ και γυρίστε τον (βλέπε εικ. 38).
- 38 • Θέση 1: η ρυμούλκα μπορεί να αφαιρεθεί. Θέση 2: η ρυμούλκα είναι μπλοκαρισμένη. ΠΡΟΣΟΧΗ: Η ρυμούλκα μπορεί να περιέχει αντικείμενα με ανώτατο βάρος 10 kg.
- 39 • Ξεμπλοκάρτε το καπό γυρίζοντας με ένα νόμισμα το άγκιστρο ασφαλείας και ανοίξτε το καπό γυρίζοντάς το κατά 90°.
- 40 • Αποσυνδέστε το βύσμα της μπαταρίας από το βύσμα του ηλεκτρικού συστήματος.
- 41 • Κλείστε το καπό γυρίζοντάς το κατά 90° και μπλοκάρτέ το γυρίζοντας με ένα νόμισμα το άγκιστρο ασφαλείας.

## ΧΑΡΑΚΤΗΡΙΣΤΙΚΑ ΚΑΙ ΧΡΗΣΗ ΤΟΥ ΟΧΗΜΑΤΟΣ

### ΛΕΙΤΟΥΡΓΙΑ ΟΔΗΓΟΥ ΜΕ ΡΑΔΙΟΧΕΙΡΙΣΤΗΡΙΟ

**ΠΡΟΕΙΔΟΠΟΙΗΣΗ:** ΤΟ ΡΑΔΙΟΧΕΙΡΙΣΤΗΡΙΟ ΠΡΕΠΕΙ ΝΑ ΧΡΗΣΙΜΟΠΟΙΕΙΤΑΙ ΜΟΝΟΝ ΑΠΟ ΕΝΗΛΙΚΕΣ.

**ΠΡΟΕΙΔΟΠΟΙΗΣΗ:** ΤΟ ΡΑΔΙΟΧΕΙΡΙΣΤΗΡΙΟ ΔΕΝ ΕΙΝΑΙ ΠΑΙΧΝΙΔΙ! ΚΡΑΤΗΣΤΕ ΤΟ ΜΑΚΡΙΑ ΑΠΟ ΤΑ ΠΑΙΔΙΑ!

**ΠΡΟΕΙΔΟΠΟΙΗΣΗ:** ΤΟ ΡΑΔΙΟΧΕΙΡΙΣΤΗΡΙΟ ΔΕΝ ΠΡΕΠΕΙ ΣΕ ΚΑΜΙΑ ΠΕΡΙΠΤΩΣΗ ΝΑ ΘΕΩΡΕΙΤΑΙ ΩΣ ΔΙΑΤΑΞΗ ΑΣΦΑΛΕΙΑΣ ΚΑΙ ΔΕΝ ΜΠΟΡΕΙ ΚΑΤΑ ΣΥΝΕΠΕΙΑ ΝΑ ΑΝΤΙΚΑΤΑΣΤΗΣΕΙ ΜΕ ΚΑΝΕΝΑΝ ΤΡΟΠΟ ΤΗΝ ΕΠΙΒΛΕΨΗ ΕΝΟΣ ΕΝΗΛΙΚΟΥ ΟΥΤΕ ΤΗΝ ΑΝΑΓΚΗ ΝΑ ΒΡΙΣΚΕΣΤΕ ΚΟΝΤΑ ΣΤΟ ΠΑΙΧΝΙΔΙ ΣΕ ΠΕΡΙΠΤΩΣΗ ΚΙΝΔΥΝΟΥ.

- Εισάγετε 2 μπαταρίες AAA 1,5V στο ραδιοχειριστήριο (θα τις αγοράσετε χωριστά).
- Βεβαιωθείτε ότι ο διακόπτης επιλογής που βρίσκεται στο εσωτερικό της θήκης μπαταρίας του οχήματος, δείχνει τη λειτουργία ΟΔΗΓΗΣΗ ΜΕ ΡΑΔΙΟΧΕΙΡΙΣΤΗΡΙΟ ("RC") - εικ. 45.

- 42 • Πατήστε για πολύ το πλήκτρο "M" στο ραδιοχειριστήριο για 2-4 δευτερόλεπτα, η λυχνία θα αναβοσβήσει. Πατήστε το ΚΟΥΜΠΙ ΟΝ/OFF που βρίσκεται κοντά στο λεβιέ ταχυτήτων, για να ενεργοποιήσετε το όχημα (το κουμπί θα φωτιστεί). Η λυχνία του ραδιοχειριστηρίου δεν θα αναβοσβήνει πλέον και θα γίνει σταθερή εφόσον ο συσχετισμός της συχνότητας γίνει με επιτυχία. Εάν η σύνδεση της συχνότητας δεν έχει επιτυχία και οι λυχνίες αναβοσβήσουν, αφαιρέστε τις μπαταρίες του ραδιοχειριστηρίου και επαναλάβετε τα βήματα (η ενέργεια αυτή είναι απαραίτητη μόνον κατά την πρώτη χρήση ή μετά την αντικατάσταση των μπαταριών, είτε του οχήματος είτε του ραδιοχειριστηρίου).

- Μετά από 10 δευτερόλεπτα ακινητοποίησης του ραδιοχειριστηρίου, η λυχνία θα σβήσει με τη λειτουργία εξοικονόμησης ενέργειας.
- 43 • **Περιγραφή των πλήκτρων του ραδιοχειριστηρίου**
    - Βέλη: δείχνουν την κατεύθυνση της κίνησης
    - Πλήκτρο "S": διακόπτης επιλογής των 3 ταχυτήτων κίνησης, πατήστε επανειλημμένα για να επιλέξετε την ταχύτητα.
    - Πλήκτρο "P": φρένο έκτακτης ανάγκης, πατήστε για να σταματήσετε το όχημα και πατήστε και πάλι για να το κάνετε να ξεκινήσει.
  - 44 • **ΖΩΝΗ ΑΣΦΑΛΕΙΑΣ.** Ρυθμίστε τη ζώνη ανάλογα με το μέγεθος του παιδιού σας. Για να αποσυνδέσετε τη ζώνη ασφαλείας, πατήστε στο πλάι το άγκιστρο και τραβήξτε.

### ΛΕΙΤΟΥΡΓΙΑ ΧΕΙΡΟΚΙΝΗΤΗΣ ΟΔΗΓΗΣΗΣ

- 45 • Για να περάσετε από τη λειτουργία ΟΔΗΓΗΣΗΣ ΜΕ ΡΑΔΙΟΧΕΙΡΙΣΤΗΡΙΟ στη λειτουργία ΧΕΙΡΟΚΙΝΗΤΗΣ ΟΔΗΓΗΣΗΣ, πατήστε τον διακόπτη επιλογής θέτοντάς τον στο "MANUAL". Σ' αυτήν τη συνθήκη, το όχημα θα κινηθεί αποκλειστικά με τη ΧΕΙΡΟΚΙΝΗΤΗ λειτουργία.
- 46 • **ΜΟΧΛΟΣ ΤΑΧΥΤΗΤΑΣ.** Το όχημα έχει 3 ταχύτητες. ΠΡΟΣΟΧΗ: όταν βγει από τη συσκευασία, το όχημα κινείται μόνο με την 1η ταχύτητα και με την όπισθεν. Για να χρησιμοποιήσετε τη 2η ταχύτητα, ενεργήστε όπως στην εικόνα 47.
- 47 • Ξεβιδώστε τη βίδα του στοπ 2ης ταχύτητας (εικ. Α). Γυρίστε το στοπ μέχρι την επόμενη θέση (εικ. Β). Ξαναβιδώστε το στοπ. Οι ταχύτητες τώρα είναι όλες διαθέσιμες.
- 48 • **ΠΕΝΤΑΛ ΕΠΙΤΑΧΥΝΤΗ/ΗΛΕΚΤΡΙΚΟΥ ΦΡΕΝΟΥ.** Σηκώνοντας το πόδι από το πεντάλ, το φρένο μπαίνει αυτόματα σε λειτουργία.
- 49 • **RADIO FM:**
  - A - γυρίστε τον διακόπτη για να ανάψετε, σβήστε και ρυθμίσετε την ένταση
  - B - πλήκτρο RESET των ραδιοσταθμών
  - C - πλήκτρο προώθησης των ραδιοσταθμών ΣΗΜΕΙΩΣΗ: το ράδιο κρατάει τη μνήμη τον τελευταίο σταθμό που έχει επιλεγεί.

### ΑΝΤΙΚΑΤΑΣΤΑΣΗ ΤΗΣ ΜΠΑΤΑΡΙΑΣ

**ΠΡΟΣΟΧΗ:** ΤΑ ΣΧΕΔΙΑ ΤΩΝ ΜΠΑΤΑΡΙΩΝ ΕΙΝΑΙ ΜΟΝΟ ΕΝΔΕΙΚΤΙΚΑ. Η ΜΠΑΤΑΡΙΑ ΣΑΣ ΜΠΟΡΕΙ ΝΑ ΔΙΑΦΕΡΕΙ ΑΠΟ ΤΟ ΜΟΝΤΕΛΟ ΠΟΥ ΑΠΕΙΚΟΝΙΖΕΤΑΙ. ΑΥΤΟ ΔΕΝ ΑΛΛΑΖΕΙ ΤΗ ΣΕΙΡΑ ΑΝΤΙΚΑΤΑΣΤΑΣΗΣ ΚΑΙ ΦΟΡΤΙΣΗΣ ΠΟΥ ΑΠΕΙΚΟΝΙΖΟΝΤΑΙ.

- 50 • Ανοίξτε τη θήκη μπαταρίας, όπως υποδείχθηκε πριν. Αποσυνδέστε τα βύσματα τροφοδοσίας της μπαταρίας.
- 51 • Ξεβιδώστε τις 2 βίδες του εξαρτήματος συγκράτησης μπαταριών και αφαιρέστε το όπως απεικονίζεται στην εικόνα. Βγάλτε τη μπαταρία.
- 52 • Εάν έχετε αγοράσει ή έχετε μία μπαταρία Peg Perego 12V/12Ah θα πρέπει να αφαιρέσετε το πλαστικό πάχος (A) βγάζοντάς το από το εξάρτημα συγκράτησης μπαταριών.
- 53 • Ξανατοποθετήστε τη νέα μπαταρία με το εξάρτημα συγκράτησης μπαταρίας προσέχοντας να την τοποθετήσετε πλευρικά στις έδρες των ψεύτικων κινητήρων. Στερεώστε το εξάρτημα συγκράτησης μπαταρίας με τις δύο βίδες.
- 54 • Συνδέστε τα βύσματα της μπαταρίας και του ηλεκτρικού συστήματος. Κλείστε το καπό επανατοποθετώντας το άγκιστρο, όπως υποδείχθηκε πριν.

### ΦΟΡΤΙΣΗ ΤΗΣ ΜΠΑΤΑΡΙΑΣ

**ΠΡΟΣΟΧΗ:** Η ΦΟΡΤΙΣΗ ΤΩΝ ΜΠΑΤΑΡΙΩΝ ΚΑΙ ΟΠΟΙΑΔΗΠΟΤΕ ΕΠΕΜΒΑΣΗ ΣΤΟ ΗΛΕΚΤΡΙΚΟ ΣΥΣΤΗΜΑ ΠΡΕΠΕΙ ΝΑ ΕΚΤΕΛΟΥΝΤΑΙ ΑΠΟ ΕΝΗΛΙΚΕΣ.

Η ΜΠΑΤΑΡΙΑ ΜΠΟΡΕΙ ΝΑ ΦΟΡΤΙΣΤΕΙ ΚΑΙ ΧΩΡΙΣ ΝΑ ΤΗΝ ΑΦΑΙΡΕΣΤΕ ΑΠΟ ΤΟ ΠΑΙΧΝΙΔΙ.

**ΠΡΟΣΟΧΗ! Φορτίστε πλήρως την μπαταρία πριν χρησιμοποιήσετε το παιχνίδι.**

- Μετά από κάθε χρήση ή τουλάχιστον μία φορά κάθε 3 μήνες, φορτίστε την μπαταρία λιθίου.
- 55 • Περάστε το βύσμα του φορτιστή μπαταριών σε μία οικιακή ηλεκτρική πρίζα ακολουθώντας τις συνημμένες οδηγίες του. Συνδέστε το βύσμα B με το βύσμα C του φορτιστή μπαταριών. Αφού ολοκληρωθεί η φόρτιση βγάλτε το φορτιστή μπαταριών από την ηλεκτρική πρίζα, στη συνέχεια αποσυνδέστε το βύσμα C από το βύσμα B.
  - 56 • Τοποθετήστε μέχρι τέλος, μέχρι το σημείο συγκράτησης, το βύσμα B στο βύσμα A. Τοποθετήστε το εξάρτημα συγκράτησης

μπαταρίας. Αφού ολοκληρώσετε τους χειρισμούς να θυμάστε πάντα να κλείνετε και να στερεώνετε τη θυρίδα της θήκης μπαταρίας.

### Οδηγίες χρήσης του φορτιστή μπαταριών

#### ΠΡΟΕΙΔΟΠΟΙΗΣΕΙΣ

- 1 • Φορτίστε μόνο τις μπαταρίες λιθίου που παρέχονται από την Peg Perego.
- 2 • Μην το χρησιμοποιείτε μη επαναφορτιζόμενες μπαταρίες. **Κίνδυνος έκρηξης.**
- 3 • Η συσκευή πρέπει να χρησιμοποιείται μόνον από ενήλικα άτομα. **Δεν είναι παιχνίδι.** Δεν προορίζεται για ασθενικά άτομα εκτός εάν βρίσκονται υπό την επίβλεψη ενός υπευθύνου ατόμου που θα βεβαιώνεται ότι την χρησιμοποιούν σωστά.
- 4 • Μην το χρησιμοποιείτε με περιβλήμα, καλώδιο ή βύσμα που έχει υποστεί φθορά.
- 5 • Κατά τη φόρτιση βεβαιωθείτε ότι υπάρχει καλός αερισμός γύρω από την μπαταρία.
- 6 • Μην αποσυνδέετε το φις τραβώντας το καλώδιο.
- 7 • Μη σέρνετε το όχημα πάνω σε τροχούς τραβώντας το καλώδιο του φορτιστή μπαταριών.
- 8 • Μην καλύπτετε το καλώδιο για να μην υπερθερμανθεί, μην το ακουμπάτε πάνω σε θερμές επιφάνειες.
- 9 • Προσέξτε πως τυλίγετε το καλώδιο εξόδου για να μην το καταστρέψετε.
- 10 • Σε περίπτωση που ο φορτιστής μπαταριών έχει βλάβη, δεν πρέπει να χρησιμοποιηθεί μέχρι να επιδιορθωθεί.
- 11 • Το προϊόν περιέχει ορισμένα εξαρτήματα που θεωρούνται βλαβερά για το περιβάλλον. Η διάθεση αυτών των εξαρτημάτων στο τέλος της διάρκειας ζωής τους ή ολοκλήρου του προϊόντος, θα πρέπει να γίνει σύμφωνα με τις ισχύουσες διατάξεις της χώρας στην οποία χρησιμοποιείται.
- 12 • Πριν να χρησιμοποιήσετε το φορτιστή μπαταριών βεβαιωθείτε ότι είναι εξοπλισμένος με το ειδικό φις της χώρας στην οποία πρόκειται να το χρησιμοποιήσετε.
- 13 • Βεβαιωθείτε ότι τα παιδιά δεν παίζουν με το φορτιστή μπαταριών επειδή ΔΕΝ ΕΙΝΑΙ ΠΑΙΧΝΙΔΙ.

#### ΕΝΔΕΙΞΕΙΣ LED

**Μπαταρία Peg Perego MH συνδεδεμένη**

- ΠΡΑΣΙΝΟ ΦΩΣ: λειτουργικός φορτιστής μπαταριών, υποβληθέντος στην ηλεκτρική πρίζα, έτοιμος για φόρτιση.

**Μπαταρία Peg Perego συνδεδεμένη**

- ΠΡΑΣΙΝΟ ΦΩΣ: φορτισμένη μπαταρία
- ΚΟΚΚΙΝΟ ΦΩΣ: φορτιζόμενη μπαταρία

Ο φορτιστής μπαταριών διαθέτει μία διάταξη ασφαλείας. Σε περίπτωση υψηλών θερμοκρασιών εσωτερικά ή, εάν παρουσιαστεί βραχυκύκλωμα της μπαταρίας, ένα σύστημα προστασίας θα επεμβεί αποτρέποντας την παροχή ισχυρού ρεύματος που θα προκάλούσε βλάβη στον ίδιο το φορτιστή μπαταριών.

Στην περίπτωση αυτή πρέπει να αποσυνδέσετε το φορτιστή μπαταριών από την ηλεκτρική πρίζα, να εξαλειψείτε την αιτία του βραχυκυκλώματος και να επανασυνδέσετε όλα τα εξαρτήματα.





في القرب الموجود خلف الجرار وقم بإدارته ( أنظر الشكل 38).

38 • الوضع 1: من الممكن أن تكون المقطورة متحركة.

الوضع 2: أن تكون المقطورة ثابتة.

تنبيه: الحد الأقصى للأشياء التي تسعها المقطورة 10 كجم.

39 • قم بفتح غطاء المحرك بإدارة قفل الأمان باستخدام عملة معدنية، وفتح غطاء المحرك بإدارته 90 درجة.

40 • قم بتوصيل قابس البطارية بقباس المنظومة الكهربائية.

41 • قم بفتح غطاء المحرك بإدارته 90 درجة، وغلقه بإدارة قفل الأمان باستخدام عملة معدنية.

## تعليمات استخدام شاحن البطارية

### تحذيرات

- 1 • قم بشحن بطاريات الليثيوم التي توفرها شركة Peg Perego فقط.
- 2 • لا تستخدم مع بطاريات غير قابلة للشحن. خطر الانفجار.
- 3 • يجب استخدام الجهاز من قبل الأشخاص البالغين فقط. إن الجهاز ليس لعبة. إنه غير مخصص للأشخاص ذوي الاحتياجات الخاصة إلا إذا كانوا يخضعون لإشراف شخص مسؤول يتأكد من أنهم يستخدمون الجهاز بشكل سليم.
- 4 • لا تستخدم الشاحن إذا كان الغلاف أو الكابل أو الموصل تالفاً.
- 5 • أثناء الشحن، تأكد من وجود تهوية جيدة حول البطارية.
- 6 • لا تفصل القابس أبداً عبر سحب الكابل.
- 7 • لا تجر المركبة على العجلات عبر سحب كابل شاحن البطارية.
- 8 • لا تغطي الكابل لكي لا تزداد حرارته، لا تضعه على الأسطح الساخنة.
- 9 • توخى الحذر بشأن كيفية التفاف كابل المخرج من أجل عدم إتلافه.
- 10 • في حال كان شاحن البطارية تالفاً، لا ينبغي استخدامه إلى أن يتم تصليحه.
- 11 • يحتوي المنتج على بعض العناصر التي تعتبر ضارة بالبيئة؛ عند انتهاء العمر الافتراضي ينبغي أن يتم التخلص هذه العناصر أو المنتج بأكمله تبعاً للأحكام السارية في الدولة التي يستخدم فيها المنتج.
- 12 • قبل استخدام شاحن البطارية تأكد من أنه مجهز بالقباس المناسب للدولة التي يُنوي استخدام المنتج فيها.
- 13 • تأكد من عدم عبث الأطفال بشاحن البطارية نظراً لأنه ليس لعبة.

## الإشارات الضوئية بتقنية الصمام الثنائي الباعث للضوء "LED"

### بطارية بيج بريجو Peg Perego غير المتصلة

- ضوء أخضر: شاحن بطارية يعمل متصلاً بالمقبس المنزلي، جاهز للشحن.

### بطارية بيج بريجو Peg Perego المتصلة

- ضوء أخضر: البطارية مشحونة بالكامل
- ضوء أحمر: البطارية قيد الشحن

إن شاحن البطارية مزود بجهاز أمان الذي في حالة ارتفاع درجة الحرارة الداخلية أو في حال وجود دائرة كهربائية قصيرة على البطارية، سوف يقوم الواقي بالتدخل لمنع إمداد التيار الكهربائي الذي قد يتسبب في إتلاف شاحن البطارية ذاته.

في هذه الحالة، فصل شاحن البطارية عن مأخذ الطاقة، وأزل سبب القصر، ثم أعد توصيل كل شيء.

## مواصفات واستخدام العربية

### وضع القيادة باستخدام جهاز التحكم عن بعد

**تحذير:** لا يجب أن يستخدم جهاز التحكم عن بعد إلا البالغون. تحذير: جهاز التحكم ليس لعبة. احفظه بعيداً عن متناول الأطفال. تحذير: بأي حال من الأحوال، لا ينبغي أن يُنظر إلى جهاز التحكم عن بعد باعتباره جهاز أمان وبالتالي لا يمكنه بأي حال من الأحوال أن يحل محل إشراف الكبار أو ضرورة وجودهم بالقرب من اللعبة في حالة الخطر.

- أدخل بطاريتين AAA 1.5 فولت في جهاز التحكم عن بعد (يتم شراؤها بشكل منفصل).

- تأكد من أن جهاز التحكم الموجود داخل مقصورة بطارية المركبة يشير إلى وضع القيادة بالتحكم عن بعد ("RC") - الشكل 45.

42 • اضغط مطولاً على الزر "M" في جهاز التحكم عن بعد لمدة 2-4 ثوانٍ، سيومض ضوء المؤشر. اضغط على مفتاح التشغيل/إيقاف التشغيل الموجود بالقرب من ذراع التروس لتنشيط المركبة (سيضيء الزر).

سيتم تشغيل ضوء المؤشر في جهاز التحكم عن بعد من الوميض إلى الثبات في حال نجاح إقران التردد. في حال فشل اتصال التردد ووميض المؤشرات، قم بإزالة البطاريات من جهاز التحكم عن بعد وكرر الخطوات (هذه العملية ضرورية فقط في المرة الأولى للاستخدام أو بعد استبدال البطاريات، سواء في المركبة أو جهاز التحكم عن بعد).

- بعد 10 ثوانٍ من عدم نشاط جهاز التحكم عن بعد، سيطفئ ضوء المؤشر في وضع توفير الطاقة.

43 • وصف أزرار التحكم عن بعد

- الأسهم: تشير إلى اتجاه الحركة

- الزر "S": زر اختيار سرعات السير الثلاث، اضغط عليه بشكل متكرر لتحديد السرعة.

- الزر "P": مكبح الطوارئ، اضغط عليها لإيقاف المركبة واضغط مرة أخرى لإعادة التشغيل.

44 • حزام الأمان، اضبط الحزام وفقاً لحجم طفلك. لتحرير حزام الأمان، اضغط على الخطاف جانبياً واسحب.

### وضع القيادة اليدوي

45 • للتبديل من وضع القيادة بجهاز التحكم عن بعد إلى وضع القيادة اليدوية، اضغط على جهاز التحديد إلى "MANUAL". في هذه الحالة، فإن المركبة ستعمل في الوضع اليدوي فقط.

46 • ذراع نقل الحركة. العربية مزودة بثلاث سرعات.

تنبيه: عند إخراج العربية من صندوق التغليف، تدير العربية على السرعة الأولى فقط وللخلف لاستخدام

السرعة الثانية، قم بتنفيذ ما هو موضح بالشكل 47.

47 • قم بفتح مسمار قفل السرعة الثانية (الشكل A). قم بإدارة القفل حتى يصل إلى الوضع التالي (الشكل B).

أعد ربط القفل. الآن أصبحت متاحة جميع السرعات.

48 • دواسة الإسراع/الكبح الكهربائي.

عند رفع القدم عن الدواسة، يعمل الكبح بشكل أوتوماتيكي.

49 • راديو إف إم.

A - أدر المقبض للتشغيل، وإيقاف التشغيل، وضبط مستوى الصوت

B - الزر RESET لمحطات الراديو

C - زر تقدم محطات الراديو

ملاحظة: يحفظ الراديو آخر محطة تم تحديدها في ذاكرته.

## استبدال البطارية

تنبيه: رسومات البطاريات إرشادية فحسب. قد تختلف بطارياتك عن النموذج الموضح. وهذا لا يؤثر على تسلسل عملية الاستبدال والشحن الموضحة.

50 • افتح خاانة البطارية، كما هو موضح في السابق. فصل قابس تغذية البطارية.

51 • فك مسماري وحدة تثبيت البطارية وقم بإزالتها كما هو موضح في الشكل. أخرج البطارية.

52 • إذا كنتم قد اشتريتم أو إذا كان لديكم بطارية Peg Perego قدرة 12 فولت/ 12 أمبير فيجب أن تزيلوا السماكة البلاستيكية (A) بسحبها من وحدة تثبيت البطارية.

53 • أعد وضع البطارية الجديدة ووحدة تثبيت البطارية مع الانتباه لإخالها جانبياً في مواضع المحركات الوهمية؛ قم بتثبيت وحدة تثبيت البطارية بالمسمارين.

54 • قم بتوصيل أقباس البطارية والمنظومة الكهربائية. أغلق غطاء المحرك بوضع الخطاف مرة أخرى، كما هو موضح في السابق.

## شحن البطارية

**تنبيه:** شحن البطارية وأية عمليات في المنظومة الكهربائية يجب أن تتم بواسطة أشخاص بالغين.

يمكن شحن البطارية حتى بدون إزالتها من اللعبة.

تنبيه! قم بشحن البطارية بالكامل قبل استخدام اللعبة.

• بعد كل استخدام أو مرة واحدة على الأقل كل 3 أشهر، اشحن بطارية الليثيوم.

55 • أدخل قابس شاحن البطاريات في مأخذ تيار منزلي بتابع

## تحذيرات خاصة بالبطارية

يجب أن يتم شحن البطاريات و فحصها من قبل البالغين فقط. لا تترك الأطفال يلعبون بالبطاريات.

- شحن البطارية بمجرد أن تفقد العربية سرعتها اشحن البطارية لبعض الوقت، بذلك ستجنب الأضرار.
- إذا تركزت عريتك بدون استخدام لفترة طويلة، تذكر أن تشحن البطارية و أن تفصلها عن الجهاز؛ كرر عملية الشحن كل ثلاثة شهور على الأقل.
- لا تنسى البطارية في الشاحن! قم بفحصها بشكل دوري.
- استخدم فقط شاحن البطاريات المرفق مع العربية و البطاريات الأصلية من شركة خلتش قد لشح.
- تم قفل البطاريات و هي لا تحتاج للصيانة.
- لا تقم بإزالة شاحن البطارية من القابس الكهربائي عن طريق سحب الكابل
- لا تقم بتحريك اللعبة عن طريق سحب كابل شاحن البطارية
- لا تنظ شاحن البطارية حتى لا ترتفع درجة حرارته
- لا تضع الكابل و / أو البطارية على أسطح ساخنة
- انتبه إلى أين وكيف تلف الكابل حتى لا يتلف أو تؤثر على وظائفه.

## تنبيه

في حالة عدم الاستخدام لفترة طويلة، يجب تخزين البطارية في مكان بارد وجاف، بعيداً عن مصادر الحرارة وأشعة الشمس المباشرة والرطوبة. يُنصح أيضاً بتجنب درجات الحرارة القصوى، سواء كانت شديدة الحرارة أو شديدة البرودة.

- تحتوي البطاريات على مواد سامة و تؤدي إلى التآكل. لا تعبت بها.
- تحتوي البطاريات على مادة حمضية قابلة للتحليل الكهربائي.
- لا تقم بملامسة مباشرة بين أطراف البطارية، تجنب الصدمات الشديدة: خطر الانفجار و/ أو الحريق.
- اشحن البطارية في مكان جيد التهوية و بعيداً عن مصادر الحرارة و المواد القابلة للاشتعال.
- يجب إزالة البطاريات الفارغة من العربية.
- ننصح بعدم إسناد البطاريات على الملابس؛ من الممكن الإضرار بها.
- استخدم فقط بطاريات أو مراكم طاقة من النوع الموصى به.
- في حالة فقدان أو تلف البطاريات و/أو شاحن البطارية، استبدلها بمكونات متوافقة مع بعضها البعض.

في حالة وجود تسرب قم بحماية عينيك؛ تجنب الملامسة المباشرة مع المادة القابلة للتحليل الكهربائي: قم بحماية يديك. ضع البطارية في حقيبة بلاستيكية و اتبع التعليمات الخاصة بالتحقق من البطاريات.

في حالة ملامسة الجلد أو العينين للمادة القابلة للتحليل الكهربائي، اغسل الجزء المصاب بالماء الجاري و الغزير. قم باستشارة الطبيب فوراً.

في حالة ابتلاع المادة القابلة للتحليل الكهربائي، اشطف فمك و ابصق. قم باستشارة الطبيب فوراً.

## صيانة و أمان العربية

- لا تستخدم أسطرطة مطاطية، أو ملحقات مطاطية، أو أشياء أخرى على عجلات المركبة.
- قد تتعرض الوظيفة و السلامة للخطر.
- لا تتحمل الشركة المصنعة أي مسؤولية تتعلق بالاستخدام غير الملائم للمركبة و/أو التلاعب بجزء أو أكثر من الأجزاء ولن تكون مسؤولة عن أي مشكلة قد تنشأ عن ذلك.
- لا تفكك أو تحاول تصليح السيارة بنفسك، اتصل بمركز صيانة شركة بيج بريجو Peg Perego المعتمد.
- لا ينصح بترك اللعبة في بيئات تقل درجة حرارتها عن الصفر المئوي. في حالة استخدام اللعبة في بيئة تقترب درجة حرارتها من صفر مئوي فمن الممكن أن تحدث تلفيات غير قابلة للإصلاح في المحرك و البطارية.
- افحص بشكل دوري حالة العربية، و بشكل خاص الجهاز الكهربائي، التوصيلات بين المقابس، أغشية الحماية و شاحن البطارية في حالة وجود عيوب أكيدة، لا يجب استخدام العربية الكهربائية و شاحن البطاريات.
- يجب فصل شاحن البطارية عن الجهاز في حالة التنظيف، و الصيانة أو أي تدخل في اللعبة.
- للقيام بالإصلاحات استخدم فقط قطع الغيار الأصلية من شركة PEG PEREGO.
- شركة PEG PEREGO لا تتحمل أية مسؤولية في حالة العبث في الجهاز الكهربائي.
- لا تترك البطاريات أو العربية بالقرب من مصادر الحرارة مثل أجهزة التدفئة أو مولدات الحرارة، الخ.
- احمي العربية من الماء، الأمطار، الجليد، الخ؛ إن استخدامها فوق الرمال أو الأوحال يمكن أن يسبب أضراراً في الأزرار، المحركات و المحولات.
- قم بتشجيع الأجزاء القابلة للتحرك بشكل جزئي مثل الشحبات، عامود القيادة و ذلك بشكل دوري (بزيوت خفيفة).
- يمكن تنظيف أسطح العربية بقطعة قماش مذيابة و، عند اللزوم، باستخدام منتجات منزلية غير كاشطة.
- يجب القيام بعمليات التنظيف من قبل البالغين فقط.
- لا تفك أبداً المكونات الميكانيكية للعربية أو المحركات، إذا لم تصرح بذلك شركة PEG PEREGO.

## قواعد للقيادة الآمنة

- أمان الطفل: قبل تشغيل العربية، اقرأ و اتبع التعليمات التالية بعناية.
- قم بتعليم طفلك الاستخدام الصحيح للعربية لقيادة آمنة و ممتعة.
- يجب استخدام لعبة الأطفال بحذر، بما أنها تتطلب مهارة كبيرة لتفادي السقوط أو التصادم الذي قد يسبب ضرراً للمستخدم وللاخرين.
- قبل التحرك تأكد أن الطريق خال من الأشخاص أو الأشياء.
- قد يوضع يديك على المقود/عجلة القيادة و انظر دائماً إلى الطريق.
- قم بالكبح في الوقت المناسب لتجنب التصادمات.

**تنبيه!** المنتج مزود بنظام فرامل يتطلب أن يوجه شخص بالغ تعليماً مناسباً للطفل.

## السرعة المثالية (إذا كانت متوفرة)

في البداية ننصح باستخدام السرعة الأولى. قبل تشغيل السرعة الثانية، تأكد من أن الطفل قد تعلم استخدام المقود/عجلة القيادة بشكل صحيح، السرعة الأولى، المكبح، و انه قد تألف مع العربية.

## تنبيه!

- تأكد أن جميع مسامير/ صواميل تثبيت العجلات محكمة جيداً.
- إذا تم استخدام العربية بتحميل مفرط، مثل القيادة فوق الرمال الناعمة أو الأوحال أو الأراضي المفككة جداً، فإن قاطع التيار الخاص بالتحميل المفرط سوف يقطع القدرة فوراً. و سوف يتجدد توزيع القدرة بعد بضعة ثوان.

## استمتع مستمر

احفظ مجموعة بطاريات مشحونة جاهزة للاستخدام.

## مشكلات؟

## العربية لا تعمل؟

- تأكد من عدم وجود كوابل مفصولة تحت شريحة الإسراع.
- تأكد من عمل زر الإسراع و قم بتغييره عند اللزوم.
- تأكد أن البطارية مثبتة في الجهاز الكهربائي.

## فقدت العربية قدرتها؟

- اشحن البطاريات. إذا استمرت المشكلة بعد الشحن افحص البطاريات و شاحن البطاريات في أحد مراكز الخدمة.

## خدمة العملاء

تقدم شركة Peg Perego خدمة ما بعد البيع، بشكل مباشر أو من خلال شبكة من مراكز الخدمة المفوضة، للقيام بأية إصلاحات أو تبديلات و بيع قطع الغيار الأصلية.

للاتصال بأحد مركز الخدمة قم بزيارة موقعنا

<http://www.pegperego.com>

للقيام بأي طلب يجب أن يكون في حوزتك الرقم التسلسلي الخاص بالمنتج. لتحديد موقع الرقم التسلسلي، يرجى الرجوع إلى الرسم التوضيحي الأخير في هذا الدليل.

## تعليمات التركيب

## تنبيه

- عمليات التركيب يجب أن يقوم بها البالغون فقط.
- انتبه عندما تقوم بإخراج العربية من التغليف.
- جميع المسامير و الأجزاء الصغيرة توجد في كيس داخل الصندوق.
- البطارية قد تكون بالفعل مركبة داخل المنتج.
- لا تستخدم اللعبة في حالة وجود أي تلف بعد فتح العلبة، و توجه إلى نقطة البيع أو اتصل بمركز الصيانة.
- انتبه جيداً في حالة وجود الأطفال أثناء عملية تركيب اللعبة بسبب المخاطر التي يمكن أن تسببها الأجزاء الصغيرة (خطر الابتلاع) و الأكياس البلاستيكية التي تحتوي عليها (خطر الاختناق).
- يجب عدد تركيب اللعبة أن يكون بحوزتك مفك مسطح، و مفك فيليبس، و مطرقة و كمامة.

## التركيب

- 2/1 قم بفك و نزع أسفل المقطورة من أسفل الجرار.
- 3 أدخل واحد من حلقات الغلق الذاتي الأربعة (2 أخريات للاحتياط) في الأداة المخصصة لها.
- تنبيه: يجب توجيه أطراف حلقة الغلق الذاتي إلى داخل الأداة التي ستتركب فيها.
- 4 اخرج المحور من صندوق التغليف. انزع سدادات أمان المحور، و قم بتركيب المحور للنهاية باستخدام مطرقة في الأداة المخصصة، ثم انزع في ما بعد الأداة.
- 5 أدخل في محور العجلة المكونات بالترتيب: الحلقة المستديرة، الفاصلة، إطار العجلة، العجلة الأخرى، إطار العجلة، الحلقة المستديرة الفاصلة.
- تنبيه: تأكد أن العجلات مجمعة بصورة صحيحة، أي أن أغشية المحاور موجهة ناحية الخارج.
- 6 ركب حلقة الغلق الذاتي في القطعة المخصصة لها، أدخل المحور المهجز و قم بالطرق عليه للنهاية.
- 7 أدخل مجموعة العجلات في قاعدة المقطورة باستخدام الضغط.
- 8 قم بتركيب المحور الأحمر في طرف المقطورة.
- 9 انزع سدادات الأمان الخمسة من أسفل الصندوق الكبير.
- 10 قم بتثبيت أسفل المقطورة (المهجز سابقاً) في الصندوق الكبير بالضغط عليه، كما هو موضح في الشكل.
- 11 قم بتجميع أجزاء المقطورة الثلاثة، و اجعل الأجزاء التي تمثل تأثير الخشب متجهة نحو الخارج.
- 12 قم بتركيب الأجزاء المجمعة أسفل المقطورة مع تعشيقيها في الثقوب المخصصة.
- 13 قم بتركيب 2 من أغشية الأعمدة الأسطوانية في عجلات المقطورة ( تنبيه، يوجد في الصندوق 6 أغشية أعمدة أسطوانية؛ الأربعة الباقين يتم تركيبهم في عجلات الجرار).
- 14 قم بتركيب الثقل الموازن الأخضر اللون على وجه هيكل الجرار: يجب أن تدخل وحدات مجرى الهيكل في ثقوب الثقل الموازن. قم بتعشيق الجزء السفلي للثقل الموازن في الهيكل.
- 15 قم بتثبيت الثقل الموازن بمسامير (a).
- 16 أدخل الملحقين الطرفين الجانبين لغطاء المحرك في الفتحات المحددة لها بالهيكل كما هو موضح بالشكل.
- 17 قم بتركيب غطاء المحرك عن طريق إدخال الفصيلة في المبيت المخصص لها بالإطار (1) و تثبيته بالبرغي المرفق (2) (b).
- ادر غطاء المحرك في موضعه، و احكم غلق قفل الأمان باستخدام عملة معدنية (3).
- 18 قم بالضغط على المصباحين المركزيين في موضعهما، مع مراعاة الأطراف الإرشادية الثلاثة.
- 19 قم بتركيب المصباحين الجانبيين الباقين، مع استمرار مراعاة الأطراف الإرشادية الثلاثة.
- تنبيه! المصباح المركزي و الجانبية غير متطابقة: تأكد من توافق الاتجاه و الشكل قبل أن تضغط البلاستيك في موضعه.
- 20 قم بالضغط لتثبيت الألواح الجانبية في الهيكل.
- 21 فك المقابض الموجودة أسفل المقعد.
- 22 ضع المقعد بالتوافق مع ثقوب دعامة المقعد.
- 23 يمكن ضبط المقعد في وضعين مختلفين تبعاً لطول الطفل ( انظر الشكل).
- 24 أعد ربط مقابض التثبيت بعد تركيب المقعد.
- 25 ادخل الأطراف الأمامية لدعامة المقعد في تجاويف الهيكل.
- 26 أعد وضع دعامة المقعد على إطار الجرار و قم بتثبيتها بالبرغيين المرفقين (c).
- 27 قم بتثبيت المصابيح من أسفل إلى أعلى.
- 28 ركب السدائتين في المقاعد على شكل "C" لمساعدتين العجلات الخلفية في اليمين و اليسار.
- 29 قم بإدخال بطاريتين 1.5 فولت من النوع AA في الراديو، بفتح الحغط الخلفي للوحة القيادة ( انظر الشكل).
- 30 قم بتركيب الراديو بإدخال القفلين في الهيكل أسفل اسطوانة المقود، و قم بتثبيتها بمسامير كما هو موضح في الشكل (d).
- 31 اضغط لتركيب حلقة الوصل أسفل عجلة القيادة و السدادة.
- 32 ادفع اسطوانة المقود من أسفل الجرار حتى تجعلها تخرج إلى طرف الهيكل الأعلى.
- 33 اترك الاسطوانة في ذلك الوضع ثم قم بتركيب عجلة القيادة.
- 34 قم بتثبيت عجلة القيادة باستخدام المسامير و الصامولة المرفقة، مع الانتباه بوضع المسامير في الثقوب المستديرة و الصامولة في الثقوب مسددة الأضلاع (e).
- 35/6 أدخل أنبوب العادم في الدعامة، مع الانتباه للاتجاه و قم بالربط بالمسامير الطويل المخصص لذلك (f).
- 37 لتثبيت المقطورة في الجرار، افعل الاتي: أدخل قفل المقطورة

إن لعبنا مطابقة للوائح الأمان الأوروبية الخاصة بالألعاب (متطلبات الأمان المحددة من قبل مجلس EEC) و "U.S. Consumer Toy Safety Specification". وتم اعتمادهم أيضاً من قبل هيئات مشهورة مختصة بمجال أمان الألعاب وفقاً لتوجيه الاتحاد الأوروبي 2009/48/EC. هذه الألعاب غير مطابقة للوائح المرور في الطرق و لذلك فلا يمكنها السير في الطرق العامة.

- تنبيه: هذه اللعبة غير مناسبة للأطفال دون 18 شهراً بسبب سرعتها القسوى.
- تنبيه! منتج غير مناسب للأطفال البالغ عمرهم أقل من 18 شهر بسبب خصائصه الوظيفية.
- تحذير: يوصى بارتداء تجهيز حماية. لا ينبغي استخدامه أثناء الحركة المرورية.
- تنبيه! لا تستخدم اللعبة مطلقاً في الطرق العامة.
- تنبيه! إن استخدام العربة في الطرق العامة أو بالقرب من مجاري الماء أو حمامات السباحة أو المساحات الضيقة، قد يمثل خطر حدوث إصابات للمستخدمين و/أو أشخاص أخرى. يجب استخدام العربة دائماً تحت إشراف شخص راشد.
- يجب على الأطفال دائماً ارتداء الأذنية أثناء استخدام العربة.
- عندما تعمل العربة انتبه حتى لا يضع الأطفال أيديهم أو أقدامهم أو أجزاء أخرى من الجسم أو الملابس أو أشياء أخرى بالقرب من الأجزاء المتحركة.
- لا تبتل أبداً مكونات العربة مثل المحركات، الأجهزة، الأزرار، الخ.
- لا تستخدم البنزين أو مواد أخرى قابلة للاشتعال بالقرب من العربة.
- يجب استخدام العربة من قبل طفل واحد فقط في حالة عدم إدراجها ضمن فئة العربات المجهزة بمكاتبين.

#### التوجيهات الأوروبية RAEE (فقط للاتحاد الأوروبي)

- يعد هذا المنتج عند انتهاء عمره الافتراضي قمامة مصنفة تبعاً للتوجيهات RAEE و لذلك لا يجب التخلص منه مع القمامة المنزلية، بل يجب أن يخضع لعملية التجميع المنفصل؛
- قم بتسليم القمامة في النقاط المناسبة الصديقة للبيئة المجهزة لعملية التجميع؛
- يشكل وجود مواد خطرة في المكونات الكهربائية لهذا المنتج مصدر لخطر بالغ على صحة الإنسان و على البيئة أيضاً إذا لم يتم التخلص من المنتجات بشكل صحيح؛
- يشير صندوق القمامة المشطوب عليه أن المنتج يجب أن يخضع لعملية التجميع المنفصل.



#### التخلص من البطارية

- ساهم في إنقاذ البيئة.
- البطارية المستعملة، لا يجب رميها في القمامة المنزلية.
- يمكنك تسليمها إلى أحد مراكز تجميع البطاريات المستعملة أو مراكز تجميع القمامة الخاصة؛ قم بالاستعلام لدى بلدية محل سكنك.



#### تحذيرات خاصة ببطاريات 1,5 V- LR44

- يجب أن يتم إخراج البطاريات و فحصها من قبل البالغين فقط. لا تترك الأطفال يلعبون بالبطاريات.
- يجب استبدال البطاريات من قبل شخص بالغ.
- استخدم فقط بطارية من النوع الذي يحدده الصانع.
- احترم ترتيب الأقطاب +/-.
- لا تتسبب في إحداث ماس كهربائي في أقطاب التغذية، خطر الحريق أو الانفجار.
- قم بإزالة البطاريات دائماً في حالة عدم استخدام اللعبة لفترة طويلة.
- لا تقذف البطاريات في النار.
- لا تحاول أبداً شحن البطاريات إذا لم تكن قابلة للشحن.
- لا تخلط البطاريات القديمة مع البطاريات الجديدة.
- قم بإزالة البطاريات الفارغة.
- القي البطاريات الفارغة في الحاويات الخاصة بإعادة تدوير البطاريات المستعملة.



هذا المنتج يحمل علامة CE أي أنه مُصمَّم وفقاً للمعايير المعمول بها في دول الاتحاد الأوروبي ومطابق لها، وموجه إلى الأسواق والبلدان التي تقبل تلك المعايير.

تسمية المنتج  
John Deere RC TRACTOR

الكود التعريفي للمنتج  
IGOR0117

الوائح التي يتم الرجوع إليها (الأصل)

Directive on the safety of toys 2009/48/EC  
Standard EN 71-1 - 2 - 3  
Standard EN 62115  
General Product Safety Regulation (GPSR) (UE)  
2023/988

Directive regulates the electromagnetic compatibility of equipment 2014/30/UE  
Standard EN 55014-1 & EN55014-2  
Standard EN 55022  
Standard EN 61000

Information:

Directive on WEEE - RAEE 2003/108/EC  
Regulation (EU) 2023/1542 concerning batteries  
Directive on RoHS 2011/65/UE - EN 50581:2012  
Reg. (CE) n.1907/2006 (Reach) allegato XVII-51 & 52  
phthalates in toys

هذا المنتج غير مطابق للوائح المرور الخاصة بالطرق و لذلك فلا يمكنه السير في الطرق العامة.

#### بيان المطابقة

تصرح شركة Peg Perego S.p.a. تحت مسؤوليتها الخاصة أن هذا المنتج المذكور قد خضع للاختبارات و الفحوصات الداخلية و المصانفة عليه من قبل معامل خارجية و مستقلة طبقاً للقوانين السارية.

تاريخ و مكان الإصدار

إيطاليا - بتاريخ 10. 07. 2025

Peg Perego S.p.A.  
via A. De Gasperi, 50  
20862 - Arcore (MB) - ITALIA

تشكركم شركة PEG PEREGO® لتفضيلكم هذا المنتج. تقوم شركة PEG PEREGO بلعبة بخرج الأطفال للتنزه منذ أكثر من 70 عام. فيمجرد ولادتهم تقدم لهم عربات الأطفال الصغيرة، ثم تقدم لهم عربات التنزه و أيضاً بعد ذلك تقدم الألعاب التي تعمل بالوحدات و البطارية.

اكتشف المجموعة الكاملة للمنتجات، المنتجات الجديدة و المعلومات الأخرى لعلم PEG PEREGO من خلال موقعنا الإلكتروني

www.pegperego.com

بيج بيريجو شركة مساهمة "Peg Perego S.p.A." هي شركة لديها نظام إدارة جودة معتمد من توف إيطاليا ش.ذ.م.م. "Sri" و TUV Italia وفخذاً للناحة الأيزو ISO 9001. تستخدم شهادة الاعتماد للمعلم و المستهلكين ضمان الشفافية و التثنية في طريخشة عمل الشركة.

#### معلومات هامة

اقرأ بعناية هذا الكتيب الخاص بالتعليمات لتطلع على كيفية استخدام الموديل بشكل جيد و لتعليم طفلك القيادة السليمة و الأمانة و الممتعة. احتفظ بالكتيب لأي استفسار لاحق.

في حالة تسليم المنتج لطرف آخر يجب التأكد من وجود وإرفاق كتيب التعليمات مع المنتج.

تحذير! قبل الاستخدام الأول. اشحن البطارية لمدة 10-15 ساعة.

تحذير! تحافظ بطارية الليثيوم على أقصى أداء لها حتى حوالي 80% من سعتها الإجمالية. بعد تجاوز هذا الحد، تنخفض الأداء بسرعة حتى نفاذ الشحن تماماً.

- من سن 3 - 2/1 سنوات: يُستخدم فقط في وضع التحكم عن بعد؛
- سن أكبر من 3 سنوات: يُستخدم في وضع التحكم عن بعد أو الوضع اليدوي؛
- الحد الأقصى للوزن المسموح به 40 كجم؛
- عربة يمكن واحد؛
- بطارية ليثيوم قابلة لإعادة الشحن 12 فولت 8 أمبير-ساعة؛
- عجلتا تحريك؛
- محركان 165 وات؛

القيادة بجهاز باستخدام جهاز التحكم عن بعد؛

- السرعة في الغيار الأول 1,5 كم/ساعة؛
- السرعة في الغيار الثاني 3,2 كم/ساعة؛
- السرعة في الغيار الثالث 6,6 كم/ساعة؛
- سرعة السير للخلف 1,5 كم/ساعة؛

القيادة اليدوية؛

- السرعة في الغيار الأول 3,3 كم/ساعة؛
- السرعة في الغيار الثاني 6,8 كم/ساعة؛
- سرعة السير للخلف 3,3 كم

يجب ألا يتجاوز الوزن الأقصى الكلي المسموح به 40 كجم. يشمل هذا الحد كلاً من الركاب وأي حمولة محتملة.

تحتفظ شركة Peg Perego بحقها في إجراء تعديلات في الموديلات و البيانات المحددة في هذا الكتيب في أية لحظة، لأسباب تقنية أو تجارية.

# John Deere RC TRACTOR

## PEG PEREGO S.p.A.

via A. De Gasperi, 50 20862 ARCORE (MB) ITALIA

tel. 039-60881

assistenza: tel. 039-6088213

numero verde :



## PEG PEREGO U.S.A Inc.

3625 INDEPENDENCE Dr. FORT WAYNE IN 46808

phone 260-4828191 fax 260-4842940

call us toll free 1-800-728-2108

llame USA gratis 1-800-225-1558

## PEG PEREGO CANADA Inc.

585 GRANITE COURT PICKERING ONT. CANADA L1W3K1

phone 905-8393371 fax 905-8399542

call us toll free 1-800-661-5050

# PegPerego

[www.pegperego.com](http://www.pegperego.com)

Tutti i diritti di proprietà intellettuale relativi ai contenuti di questo manuale d'istruzione appartengono a PEG PEREGO S.p.A. e sono tutelati dalle leggi vigenti.

All of the intellectual property rights for the contents of this instruction manual belong to PEG PEREGO S.p.A. and are protected by the laws in force.



Adresses sur [quefairedemesdechets.fr](http://quefairedemesdechets.fr)