

EVOFONE

PETKIT EVERSWEET SOLO AKILLI EVCİL HAYVAN SU ÇEŞMESİ KULLANMA KILAVUZU

MARKA: PETKIT

MODELLER: P4103

PETKIT EVERSWEET SOLO Akıllı Evcil Hayvan Su Çeşmesi'ni satın aldığınız için teşekkür ederiz.

Lütfen kullanmadan önce Kullanım Kılavuzunu dikkatlice okuyunuz. Ürün kurulduğunda veya kullanıldığında, aşağıdaki güvenlik talimatlarını dikkatlice okuyup kabul ettiğinizi gösterir.

Şirketimiz, ihlallerden kaynaklanan kaza ve zararlardan dolayı herhangi bir sorumluluk kabul etmeyecek ve herhangi bir hukuki sorumluluk kabul etmeyecektir.

Şirket, şartlara ilişkin açıklama ve değişiklik yapma hakkını saklı tutar.

KURULUM VE KULLANIM TALİMATLARI

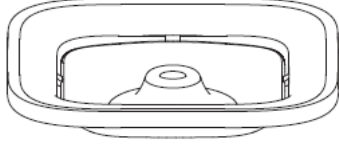

İçme tepsi X1



Çıkış borusu X1



Filtre ünitesi

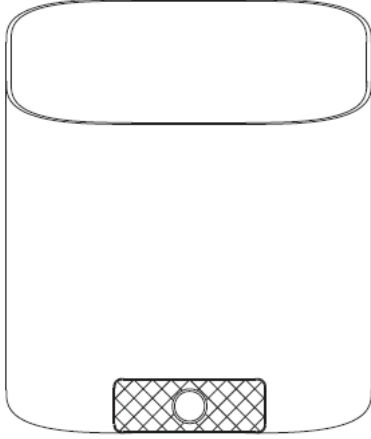

Ana makine X1

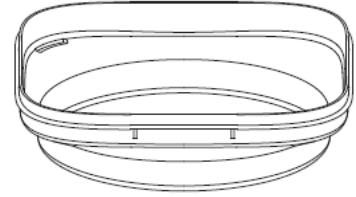

İçme tepsi

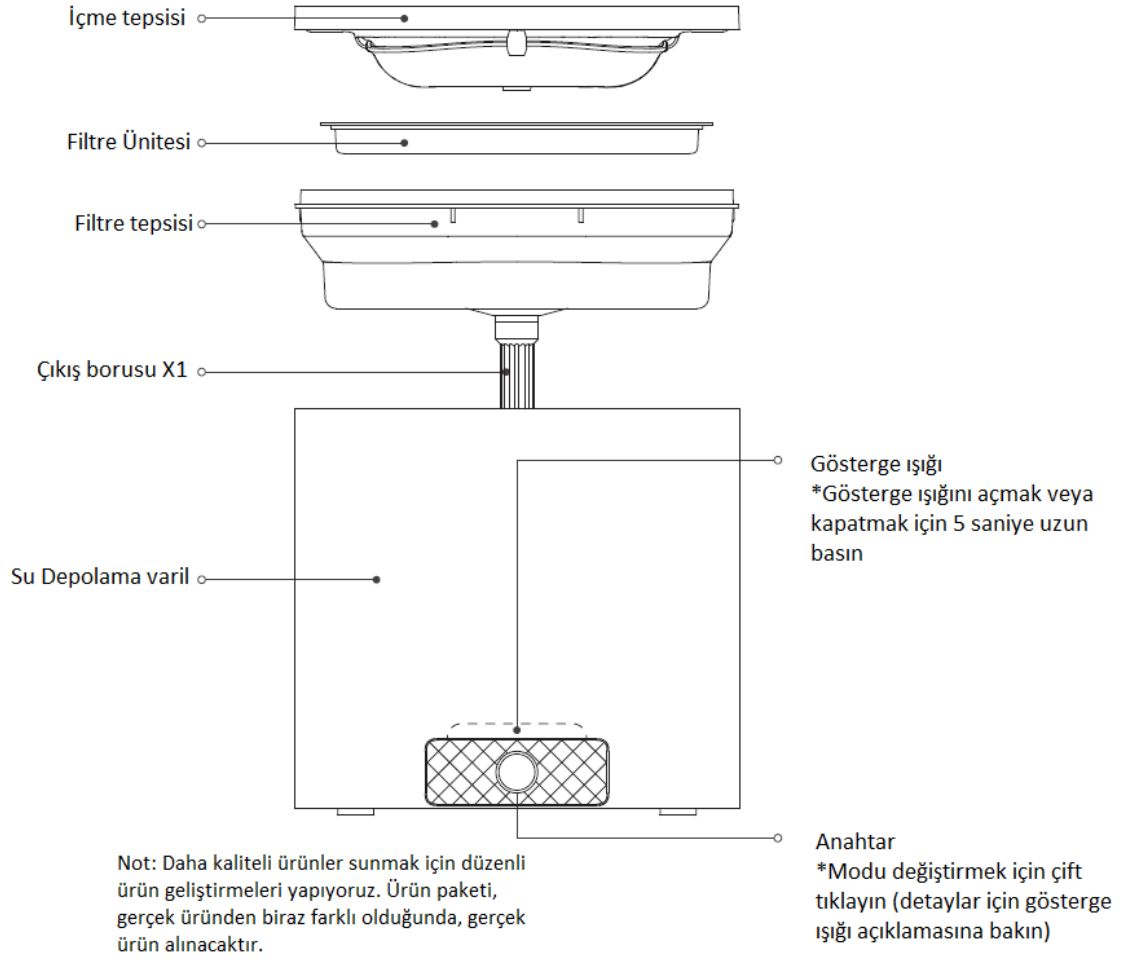

Su Depolama Varilinin İç Kısmı

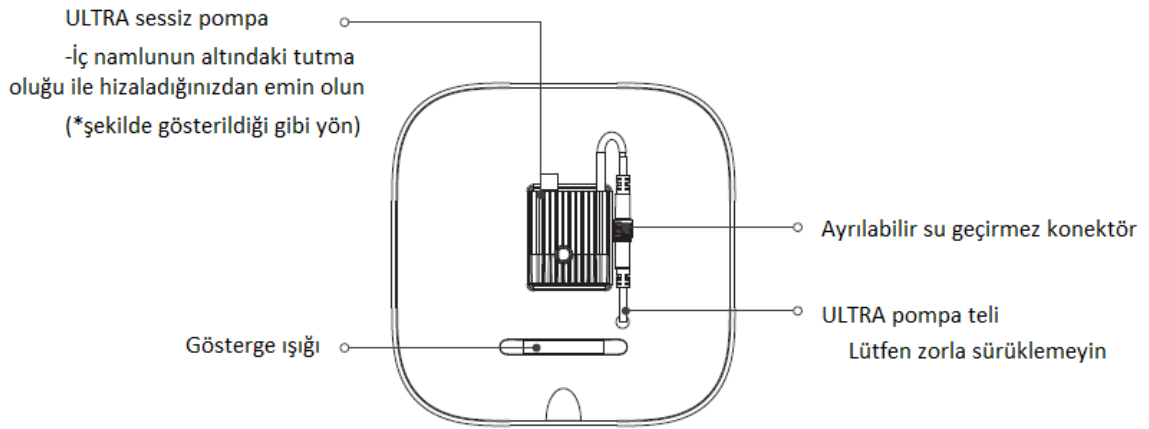

Su Depolama Varilinin Alt Kısmı

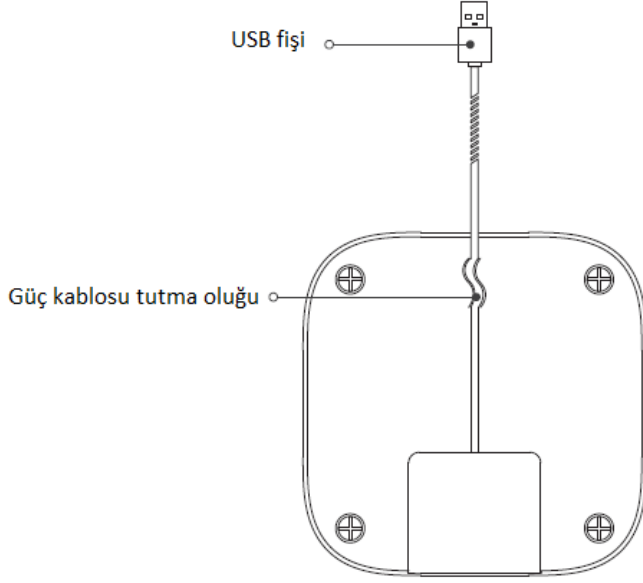

Komple Makine Kurulumu Öncesi

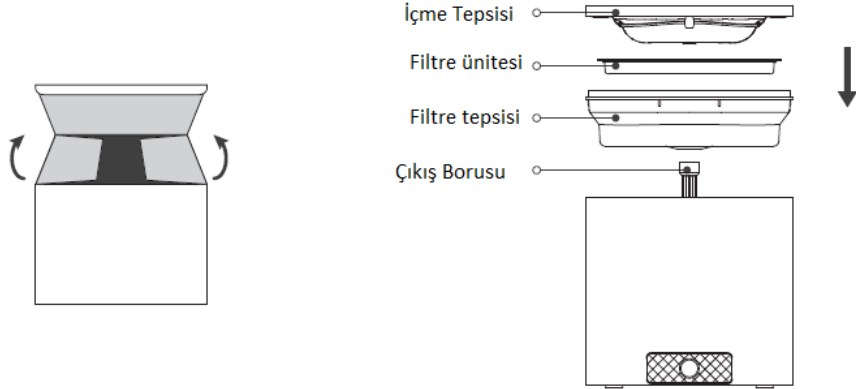

1. Cihazı çıkarın

Ana makineyi ve tüm parçaları sırayla ambalajından çıkarın ve çıkarın.
(Ayrıntılar için parça listesine bakın)

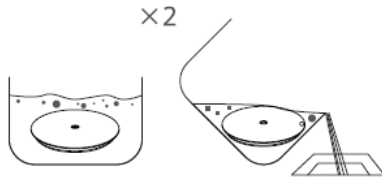

2. Filtre ünitesini ıslatın

Filtre ünitesini suya koyun, ıslatın ve takmadan önce iyice temizleyin. (Her seferinde 5 dakika olmak üzere iki kez suda bekletmeniz ve hafifçe durulamanız önerilir)

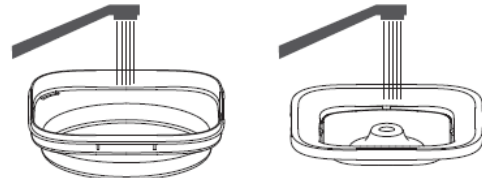

3. İçme tepsisini ve filtre tepsisini durulayın

Tepsi setini (içme tepsisi ve filtre tepsisi), su saklama haznesini ve dahili aksesuarları kullanmadan önce temiz suyla temizleyin. (iki kez temizlenmesi tavsiye edilir)

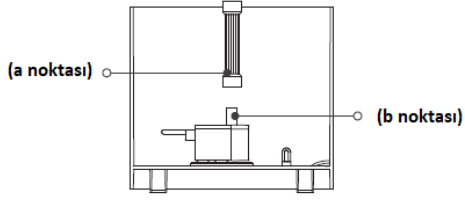

1. Lütfen pompanın bonom oluşuna tam olarak yerleştirildiğinden emin olun. Çıkış borusunu (a noktası) çıkarın ve su pompası çıkışıyla (b noktası) hizalayın, sıkıca bastırın.

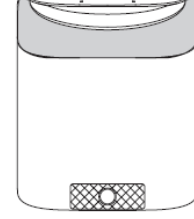

2. Çıkış borusunu doldurma tepsinin orta deliği ile hizalayın ve iris sıkıca bastırılana kadar tepsiyi kapatın.

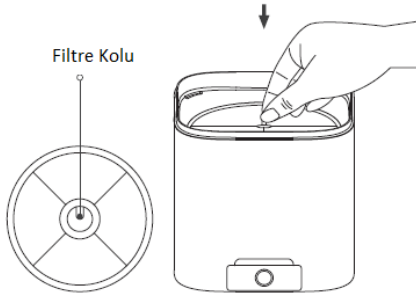

3. Sapı, ıslanmış filtrenin orta deliğinin üzerinde tutun. Filtre tepsinin orta deliği ile hizalayın ve çıkış borusu açığa çıkana kadar aşağı bastırın.

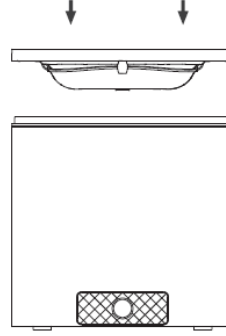

4. Lütfen su çıkışı ile hizalayın ve içme tepsinini takın ve aşağı bastırın.

Cihazın Kurulumu

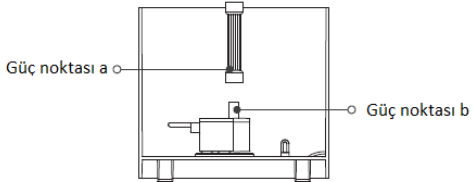

1. Lütfen pompanın bonom oluşuna tam olarak yerleştirildiğinden emin olun. Çıkış borusunu (a noktası) çıkarın ve su pompası çıkışıyla (b noktası) hizalayın, sıkıca bastırın.

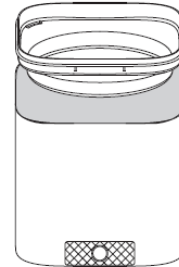

2. Çıkış borusunu doldurma tepsinin orta deliği ile hizalayın ve iris sıkıca bastırılana kadar tepsiyi kapatın.

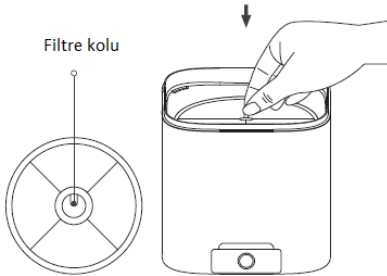

3. Sapı, ıslanmış filtrenin orta deliğinin üzerinde tutun. Filtre tepsinin orta deliği ile hizalayın ve çıkış borusu açığa çıkana kadar aşağı bastırın.

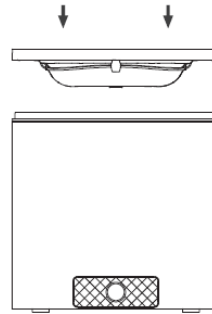

4. Lütfen su çıkışı ile hizalayın ve içme tepsinini takın ve aşağı bastırın.

Kullanım

Su nasıl eklenir

1. Tepsi setini su saklama haznesinden çıkarın (şekilde gösterildiği gibi)

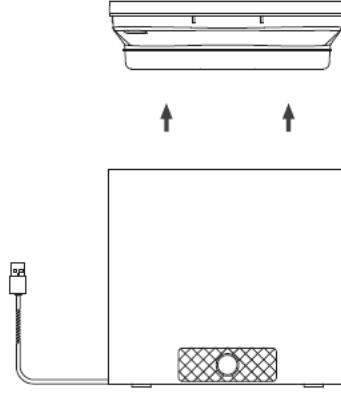

2. Çeşmeyi hareket ettirmeyin, elle tutulan kap ile maksimum su işaretine kadar temiz su ekleyin.

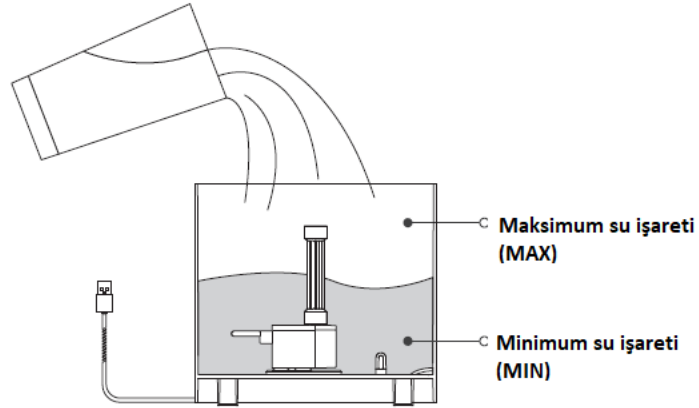

Komple cihazın kurulumu ve başlatıldıktan sonra kullanım

1. Doldurduktan sonra filtre tepsisini, filtreyi ve içme tepsisini uygun sıraya koyun,

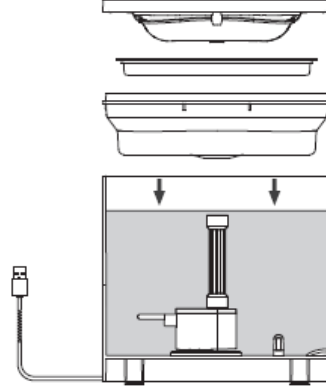

2. USB güç bağlantı noktasını elektrik fişine bağlayın ve ardından başlatmak için bir elektrik prizine takın. (* başlangıç durumu varsayılan olarak Akıllı moddur)

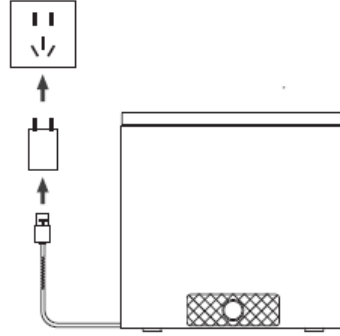

Gösterge Paneli

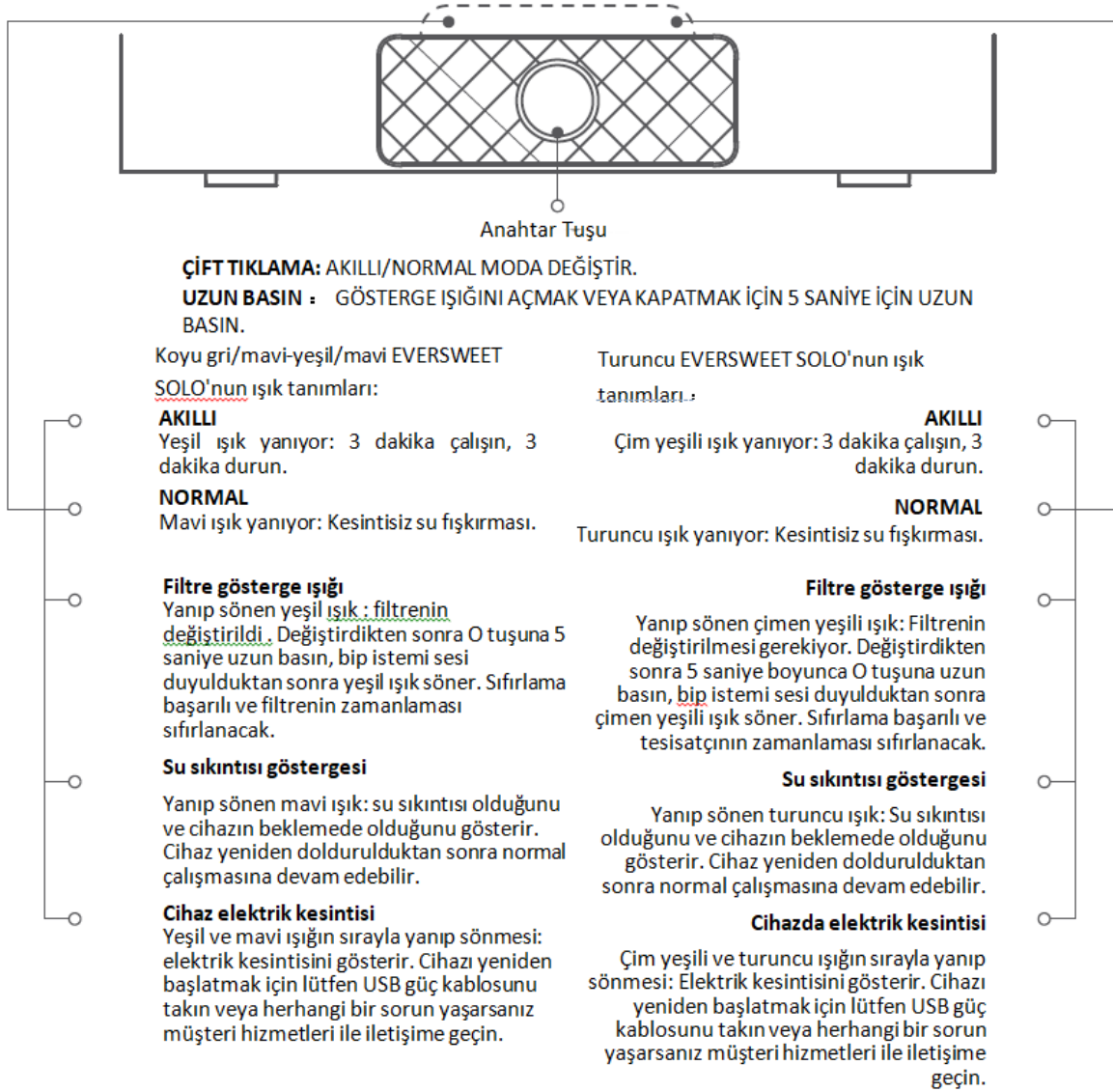

TEKNİK ÖZELLİKLER VE ENERJİ TÜKETİMİ

Ürün Adı: PETKIT EVERSWEET SOLO AKILLI EVCİL HAYVAN SU ÇEŞMESİ

Ürün modeli: P4103

Genel boyut: 160mm X 160mm X 158mm

Önerilen evcil hayvan türü: Kediler ve küçük boy köpekler

Komple makine ağırlığı: Yaklaşık 0,65kg

Anma gerilimi: 5VDC

Anma gücü: 2W

TAŞIMA VE NAKLİYE

- Cihazınızı taşımadan önce tüm bağlantılarının sonlandırıldığından ve bağlı kablolarının çıkartıldığından emin olmanız gerekmektedir.
- Paketlerken, orijinal kutusunu ve paketleme malzemelerini kullanın.
- Cihazı kullanırken ve daha sonra bir yer değişikliği esnasında sarsmamaya, darbe, ısı, rutubet ve tozdan zarar görmemesine özen gösteriniz.

TEMİZLİK, BAKIM VE ONARIM BİLGİSİ

Temizlik ve bakım işlemi için aşağıdaki hususlara dikkat edin. Aşındırıcı maddeler kullanmayın.

Su Deposu Varilinin Temizliği ve Bakımı

- Cihazın su sıcaklığı 0°C ile 50°C arasında değişmektedir.
- Makinenin sararmasını hızlandırmamak için güneşe maruz bırakmayın.
- Lütfen güç kaynağı bağlantısını kestikten sonra tüm makineyi temizleyin ve alt konektörün kuru olduğundan emin olun.
- Suyun dökülmesini önlemek için lütfen cihazı lavabo gibi büyük kapasiteli bir kaptaki temizleyin.
- Cihazı temizlemek için benzin, gazyağı, cila tozu, çamaşır suyu ve diğer kimyasal reaktifleri KULLANMAYIN.
- Cihazı ve pompayı kaynar suya koymayın veya ıslatmayın.
- Ilık suyla durulanmış yumuşak bir bezle lekeleri çıkarmak için cihazın yüzeyini ve güç kablosunu silin . (Lütfen önce gücü kapatın)
- 3-4 gün boyunca içme suyunun tamamen değiştirilmesi tavsiye edilir . Değiştirirken lütfen tüm parçaları temizleyin.
- süre kullanılmadığında lütfen cihazı temizleyiniz, parçaları kuruduktan sonra orijinal ambalaj sırasına göre ambalaj kutusuna koyunuz ve kuru bir yerde uygun şekilde saklayınız.

Filtrenin Değiştirilmesi

- Fiber , akıllı modda (SMART) 60 günde bir ve normal modda (NORMAL) 30 günde bir değiştirilmelidir . (Spesifik değiştirme, filtre gösterge ışığına tabi olacaktır.)
- Yeni filtreyi değiştirmeden önce iyice ıslatın (her seferinde beş dakika olmak üzere iki kez ıslatılması önerilir) ve değiştirmeden önce hafifçe durulayın.
- Göğüs * sağlığını için lütfen filtre elemanın kullanımına göre filtreyi sık sık değiştirin.

Sessiz Pompanın Temizlenmesi

- CNC sessiz pompası, pisliğin su yolunu tıkaşmasını ve bunun sonucunda kötü su kalitesi ve zayıf su tahliyesi gibi anormalliklere yol açmasını önlemek için her hafta temizlenecektir.
- CNC sessiz pompanın temizlik adımlarını izlemek için lütfen QR kodunu tarayın.



Temizleme videosunu izlemek için tarayın



Kurulum videosunu izlemek için tarayın

SORUN GİDERME

Aşağıdaki işlemlere rağmen arıza giderilmediyse, teknik servis ile irtibata geçmelisiniz.

Gösterge Işığı Arızaları Hakkında:

- Güç açıldıktan sonra gösterge ışığı yanmıyor: Lütfen adaptörü veya USB güç kablosunu yeniden takın ve yenisiyle değiştirin. Hala yanmıyorsa lütfen yetkili servis sağlayıcınız ile iletişime geçin
- Filtre değişiminden sonra sıfırlanamadı (filtre gösterge ışığı kapalı değil): Lütfen önce çift tıkladığınızda SMART/NORMAL modunun normal olarak değiştirilebileceğini onaylayın. Veya güç kapatıldıktan ve yeniden başlatıldıktan sonra sıfırlama için uzun basın. Hala sıfırlanamıyorsa lütfen yetkili servis sağlayıcınız ile iletişime geçiniz
- Turuncu ve mavi ışıklar dönüşümlü olarak yanıp sönüyor (Turuncu solo: çimen yeşili ve turuncu ışığın sırayla yanıp sönmesi, dengesiz çıkış voltajına işaret ediyor, lütfen adaptörü yenisiyle değiştirin veya kontağı değiştirin)

Filtre Hakkında

- Suda yüzen biraz siyah toz: Filtre elemanı için kullanılan biraz toksik olmayan ve zararsız hindistan cevizi kabuğu aktif karbon , normal bir fenomen olan su akışında yüzer . Lütfen kullanmaktan çekinmeyin.
- Bir tık sesi: Su akışının sirkülasyonu nedeniyle, suda yüzen hindistan cevizi kabuğu aktif karbonu pompa tarafından emilebilir. Lütfen zamanında kontrol edin ve temizleyin.

Su çıkış arızaları hakkında

1. Normal moda geçtikten sonra su çıkışı yok:

- Lütfen ışığın yanıp söndüğünü kontrol edin. Namlu su dolduğunda ışık hala yanıp sönüyorsa, yetkili servis sağlayıcınız iletişime geçin .
- Tepsiyi çıkarın ve pompada çalışma veya tıkanma olup olmadığını kontrol edin. Pompa düzgün çalışmıyorsa filtre elemanını yenisiyle değiştirmeyi deneyin. Çözülmediyse lütfen yetkili servis sağlayıcınız iletişime geçin.
- Pompa çalışmıyorsa, pompa temizleme video talimatlarına göre pompayı temizleyin (detaylar için kılavuzun QR koduna bakın, gücü kapalı durumda yaptığınızdan emin olun). Yukarıdaki adımlardan sonra sorun çözülemez ise yetkili servis sağlayıcınız iletişime geçin

2. Su çıkışı azalır:

- Lütfen önce filtreyi, ardından su borusunu veya pompayı tıkanıklık açısından kontrol edin. Bunları sökün ve temizleyin ve ardından tekrar deneyin veya info@petkit.com .
- Bu, su depolama varilindeki az miktarda su nedeniyle çok düşük su seviyesinden kaynaklanabilir. Lütfen uygun şekilde suyla doldurun.
- Filtre elemanı tepsisi su çıkışının alt su pompası çıkışı ile aynı hizada olup olmadığını kontrol edin.

3. Belirli bir süre kullanıldıktan sonra taşmaya başlar:

- Filtre çok uzun süre kullanılırsa yüzeydeki kir artıkları filtrenin sızan dışkısını etkiler. Lütfen filtre elemanını zamanında değiştirin. Veya su borularında ve pompada pislik tıkanması olup olmadığını kontrol edin ve temizledikten sonra tekrar deneyin.

4. Fıskiye suya batırılmış ve normal çalışmıyor:

- Güç kaynağının fişini çekmeniz, alt vidaları çıkarmanız, içindeki suyu temizlemek için alt kapağı açmanız, alt kapağı havalandırılan bir yerde 12 saat kurumaya bırakmanız tavsiye

edilir, ve ardından işlevin tamam olup olmadığını onaylayın. Hala çalışmıyorsa, yetkili servis sağlayıcınıza iletişime geçin.

İNSAN VE ÇEVRE SAĞLIĞI İLE İLGİLİ BİLGİLER VE KULLANIM HATALARINA İLİŞKİN UYARILAR

- Aşağıdaki maddelere uyulmaması, ürünün normal şekilde kullanılamamasına veya başka kazara kayıpların meydana gelmesine neden olabilir.
- Lütfen cihazı Kılavuza tam olarak uygun şekilde kurun ve kullanın.
- Bu cihazın yalnızca üç aydan küçük evcil hayvanlar için kullanılması ÖNERİLMEZ.
- Lütfen iç mekanlarda kullanın.
- Bu cihaz düşük voltaj modunda olsa bile, evcil hayvan teli çıgnıyorsa yine de elektrik kaçağına neden olacaktır. Lütfen evcil hayvanlarınızı doğru şekilde kullanmaları için yönlendirin.
- Lütfen orijinal USB güç kablosunu kullanın, aksi takdirde potansiyel güvenlik tehlikeleri oluşturmak için cihaz hasar görür.
- Bu cihazı yatay olarak yerleştirin ve devrilmeyin. aksi takdirde anormal çalışacak veya su dökülecektir.
- Bu ürünün ana makinesinin altını suya batırmak veya ıslatmak yasaktır.
- Ürün uzun süre kullanılmıyacaksa veya hareket ettirilmeyecekse, lütfen güç kablosunu prizden çekin.
- Bu cihazı çocuk kullanıyorsa, lütfen yetişkinlerin rehberliğinde kullanıldığınından emin olun.
- Çeşitli yaralanmaları önlemek için lütfen profesyonellerin rehberliğinde onarın.
- Küçük bir tatile çıkmadan önce Çeşme'de kalan suyu kontrol ettiğinizden emin olun.
- Ürün kullanım sorunları olması durumunda, lütfen zamanında müşteri hizmetleri ile iletişime geçin.

YETKİLİ SERVİS

MERKEZ YETKİLİ SERVİS

EVOFONE BİLGİ TEKNOLOJİLERİ SANAYİ TİCARET LİMİTED ŞİRKETİ

KEMANKEŞ KARAMUSTAFA MAH. NECATİBEY CAD.NO.66/1-66/3 BEYOĞLU –İSTANBUL

444 21 18

TÜKETİCİNİN SEÇİMLİLİK HAKLARI

Malın ayıplı olduğunun anlaşılması durumunda tüketici, 6502 sayılı Tüketicinin Korunması Hakkında Kanununun 11 inci maddesinde yer alan;

a- Sözleşmeden dönme,

b- Satış bedelinden indirim isteme,

c- Ücretsiz onarılmasını isteme,

ç- Satılanın ayıpsız bir misli ile değiştirilmesini isteme, haklarından birini kullanabilir.

Tüketicinin bu haklardan ücretsiz onarım hakkını seçmesi durumunda satıcı; işçilik masrafı, değiştirilen parça bedeli ya da başka herhangi bir ad altında hiçbir ücret talep etmeksizin malın onarımını yapmak veya yaptırmakla yükümlüdür. Tüketici ücretsiz onarım hakkını üretici veya ithalatçıya karşı da kullanabilir. Satıcı, üretici ve ithalatçı tüketicinin bu hakkını kullanmasından müteselsilen sorumludur.

Tüketicinin, ücretsiz onarım hakkını kullanması halinde malın;

- Garanti süresi içinde tekrar arızalanması,

- Tamiri için gereken azami sürenin aşılması,

- Tamirinin mümkün olmadığının, yetkili servis istasyonu, satıcı, üretici veya ithalatçı tarafından bir raporla belirlenmesi durumlarında; tüketici malın bedel iadesini, ayıp oranında bedel indirimini veya imkân varsa malın ayıpsız misli ile değiştirilmesini satıcıdan talep edebilir. Satıcı, tüketicinin talebini

reddedemez. Bu talebin yerine getirilmemesi durumunda satıcı, üretici ve ithalatçı müteselsilen sorumludur.

Tüketici, garantiden doğan haklarının kullanılması ile ilgili olarak çıkabilecek uyuşmazlıklarda yerleşim yerinin bulunduğu veya tüketici işleminin yapıldığı yerdeki Tüketici Hakem Heyetine veya Tüketici Mahkemesine başvurabilir.



AEEE YÖNETMELİĞİNE UYGUNDUR. ■



İthalatçı Firma

EVOFONE BİLGİ TEKNOLOJİLERİ SANAYİ TİCARET LİMİTED ŞİRKETİ
KEMANKEŞ KARAMUSTAFA MAH. NECATİBEY CAD.NO.66/1-66/3 BEYOĞLU –İSTANBUL
TEL: 0212 245 36 66

Üretici Firma

PETKIT Network Technology (Shanghai) Co., Ltd.
Room 218,Building W1, No.1000 Chenhui Rd, Pudong District, Shanghai Çin

Declaration of Conformity

We, PETKIT NETWORK TECHNOLOGY (SHANGHAI) CO.,LTD declare under our sole responsibility that the product: Product

name: PETKIT EVERSWEET SOLO Smart Pet Drinking Fountain

Model no.: P4103

Is corresponding/same to the customer

products Product name: PETKIT

EVERSWEET SOLO Smart Pet Drinking Fountain

Model no.: P4103

Is in conformity with the essential requirements of the following EU Directive or other normative documents. This declaration is based on the full compliance of the products with the following European standards:

CE-marking Directives / Regulations	Standard detail and/or measurement reference
EMC directive 2014/30/EU	EN 55014-1:2017 EN 61000-3-2:2014 EN 61000-3-3:2013 EN 55014-2:2015

By Manufacturer:

PETKIT Network Technology (Shanghai) Co., Ltd.

Room 218, Building W1, No.1000 Chenhui Rd, Pudong District, Shanghai

AUTHORISED SIGNATURE WITH A STAMP

Name: Martin Mao

Division and Position: Vice President of Overseas Sales

PLACE: Shanghai, China

DATE: 2022/1/10



Uygunluk Beyanı

Biz , PETKIT NETWORK TECHNOLOGY (SHANGHAI) CO.,LTD ürünün bizim sorumluluğumuz altında olduğunu beyan ederiz.

Ürün Adı: PETKIT EVERSWEET SOLO Smart Pet Drinking Fountain (PETKIT EVER SWEET SOLO Akıllı Evcil Hayvan Su Çeşmesi)

Model no.: P4103

Müşteri ürünlerine uyar / aynıdır

Ürün Adı: PETKIT

EVERSWEET SOLO Smart Pet Drinking Fountain (EVERSWEET SOLO Akıllı Evcil Hayvan Su Çeşmesi)

Model no.: P4103

Aşağıdaki AB Direktifinin veya diğer normatif belgelerin temel gerekliliklerine uygundur. Bu beyan, ürünlerin aşağıdaki Avrupa standartlarına tam uyumluluğuna dayanmaktadır:

CE İşaretleme Direktifleri / Yönetmelikleri	Standart detay ve/veya ölçüm referansı
EMC direktifi 2014/30/EU	EN 55014 1:2017 EN 61000-3-2:2014 EN 61000-3-3:2013 EN 55014 2:2015

Üretici :

PETKIT Network Technology (Shanghai) Co., Ltd.

Room 218,Building W1, No.1000 Chenhui Rd, Pudong District, Shanghai

YETKİLİ İMZA VE KAŞE

Adı: Martin Mao

Bölüm ve Pozisyon : Yurtdışı Satışlardan Sorumlu Başkan Yardımcısı

YER: Shanghai, Çin

TARİH 2022/1/10



[KAŞE]

İçinde Türkiye / Türkiye dışındaki
tüm diğer ülkeler için geçerli olan
İmza ve Kaşe bilgileri yer almaktadır.

Noter İmza Hizmetleri
ADA GÜVENLİLİK HİZMETLERİ

CE