

EVOFONE

**10000 mAh Mi POWER BANK 3 ULTRA COMPACT
KULLANMA KILAVUZU**

**MARKA: Xiaomi
MODELLER: PB1022ZM**

TEKNİK ÖZELLİKLER VE ENERJİ TÜKETİMİ

Model: PB1022ZM

Pil Tipi: Lityum Polimer Pil

Hücre Kapasitesi: 10000 mAh, 3.7 V, 37 Wh

Giriş Bağlantı Noktası: USB-C/Mikro-USB

Çıkış Bağlantı Noktası: USB-A/USB-C

Giriş: (USB-C) 5 V=3 A, 9 V=2,5 A

(Mikro USB) 5 V=2 A, 9 V=2 A

Çıkış: Maksimum 22,5 W (Üç portlu) 5 V=3 A

(USB-A) Maksimum 5 V=2,4 A, 9 V=2,5 A, 12 V=1,85 A

(USB-C) Maksimum 5 V=3 A, 9 V=2,5 A, 12 V=1,85 A

Çalışma Sıcaklığı: 5°C ile 35°C arası

Öğe Boyutları: 90 × 63,9 × 24,4 mm

Şarj Süresi: Yaklaşık 3,5 saat (PD 24 W şarj cihazı* veya üzeri, USB-C ile USB-C şarj kablosu)

Yaklaşık 6 saat (5 V/2 A şarj cihazı*, şarj kablosu dahil)

(*Şarj cihazı powerbank ile birlikte verilmemektedir.)

KURULUM VE KULLANIM

Ürüne Genel Bakış

10000mAh Mi Power Bank 3 Ultra Compact'ı tercih ettiğiniz için teşekkür ederiz. Bu ürün küçük ve taşınabilir olup, iki yönlü hızlı şarjda maksimum 22,5 W'ı destekler. Yüksek kaliteli lityum polimer akü hücreleri ve bir şarj ve boşaltma çipi, güç bankasının güvenlik, verimlilik ve uyumluluk açısından mükemmel bir performans sergilemesini sağlar.

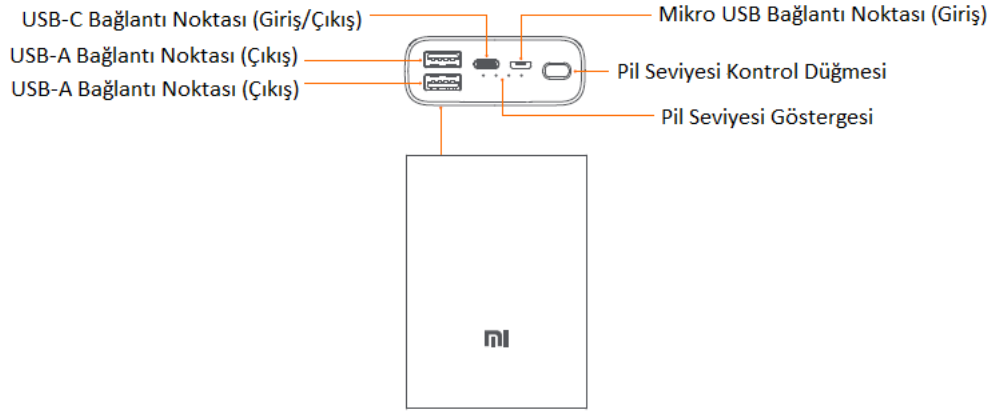

ENERJİ TÜKETİM BİLGİSİ

Pil seviyesi kontrol düğmesi bir güç düğmesi değildir.

Güç bankası şarj ve deşarjı otomatik olarak algılar.

Güvenlik: Bu güç bankası, aşırı şarj, aşırı deşarj, aşırı ısınma ve herhangi bir kısa devre durumunu önlemek için birden fazla koruma teknolojisiyle donatılmıştır.

Hızlı Şarj: USB-A tek bağlantı noktası 5 V/2,4 A, 9 V/2,5 A Maks., 12 V/1,85 A'yı destekler. Maksimum hızlı şarj modu için USB-C tek bağlantı noktası 5 V/3 A, 9 V/2,5 A Maks., 12 V/1,85 A Maks. destekler.

Uyumluluk: Yerleşik USB şarj denetleyicisi, akıllı telefonlar ve tabletler dahil olmak üzere çoğu akıllı cihazla uyumludur.

Kalite: Yüksek kaliteli lityum polimer batarya hücreleri ve dayanıklı bir şarj ve boşaltma çipi bulunmaktadır.

Şarj Etme: Güç bankasını şarj etmek için bir Mi güç şarj cihazını ve şarj kablosunu USB-C veya Mikro USB bağlantı noktasına bağlayın. Gösterge aşağıdaki şarj durumunu gösterecektir: (GÖRSEL 2 & TABLO 1)

Pil seviyesi	LED1	LED2	LED3	LED4
0-25%	Yanıp sönüyor	Off	Off	Off
25-50%	On	Yanıp sönüyor	Off	Off
50-75%	On	On	Yanıp sönüyor	Off
75-99%	On	On	On	Yanıp sönüyor
Şarj Dolu	On	On	On	On
Şarj Hatası	Yanıp sönüyor	Yanıp sönüyor	Yanıp sönüyor	Yanıp sönüyor

Boşaltma:

Cihazları güç bankası aracılığıyla şarj etmek için şarj kablosunu cihaza bağlayın ve güç bankasının USB-A veya USB-C bağlantı noktasını kullanın. Gösterge aşağıdaki boşaltma durumunu gösterecektir: (TABLO 2)

Düşük Akım Deşarjı: Güç bankası şarj olmadan önce pil seviyesi kontrol düğmesine iki kez basarak düşük akım deşarj moduna geçebilirsiniz. Bu mod, düşük akımlı cihazları şarj etmek için kullanılabilir, örneğin Bluetooth kulaklıklar ve akıllı bantlar. Gösterge ışıkları, güç bankasının düşük akım deşarj modunda olduğunu belirtmek için birer birer yanacaktır. Bu moddan çıkmak için düğmeye tekrar basmanız yeterlidir. Güç bankası, iki saat sonra otomatik olarak bu moddan çıkacaktır.

TAŞIMA VE NAKLİYE

- Cihazınızı taşımadan önce tüm bağlantılarının sonlandırıldığından ve bağlı kablolarının çıkartıldığından emin olmanız gerekmektedir.
- Paketlerken, orijinal kutusunu ve paketleme malzemelerini kullanın.
- Cihazı kullanırken ve daha sonra bir yer değişikliği esnasında sarsmamaya, darbe, ısı, rutubet ve tozdan zarar görmemesine özen gösteriniz.

TEMİZLİK, BAKIM VE ONARIM BİLGİSİ

- Cihazı kuru bir bez ile temizleyebilirsiniz.
- Temizlemek için cihazı sökmeye çalışmayın.
- Herhangi bir nemli bez kullanmayınız.
- Cihaz ile ilgili tüketicinin yapabileceği bir bakım, onarım veya periyodik bakım bulunmamaktadır. Bakım ve onarım ihtiyacınız olması durumunda Yetkili Servis listesinde bulunan noktalardan destek alabilirsiniz.

İNSAN VE ÇEVRE SAĞLIĞI İLE İLGİLİ BİLGİ, KULLANIM HATALARINA İLİSKİN UYARILAR

Yanlış kullanım, pil arızasına, aşırı ısınmaya ve hatta yangına veya patlamaya neden olabilir. Güvenliğinizi sağlamak ve kişisel yaralanma ve mal hasarı riskini en aza indirmek için aşağıdaki önlemlere uyun:

Bu güç bankası bir oyuncak değildir. Lütfen çocuklardan uzak tutun ve çocuklara kullanmaları veya oynamaları için izin vermeyin.

Bu güç bankasını şarj ederken, yerel güvenlik standartlarına uygun bir şarj cihazı kullandığınızdan emin olun, böylece elektrik çarpması veya cihazın zarar görmesini önlersiniz.

Güç bankasını darbeye, güçlü titreşimlere veya sıvılara maruz bırakmayın, çünkü bu durumlar kısa devreye veya cihazın hasar görmesine neden olabilir. Bu durumda, güç bankasını hemen kullanmayı bırakın ve uygun şekilde imha edin.

Güç bankası şişer, deforme olur, sızıntı yapar veya kapasitesi önemli ölçüde azalır, hemen kullanmayı bırakın ve uygun bir atık konteynerine atın.

Güç bankasını pantolon cebinde, kapalı bir çantada, yatak veya koltuk gibi ısı yayabilecek yerlerde şarj etmeyin veya boşaltmayın. Güç bankasının çalışma sırasında çeşitli öğelerle örtülmediğinden emin olun, böylece ısı dağılımı sağlanır.

Güç bankasını sökmeyin, delmeyin, çarpmayın veya kısa devre yapmayın. Ayrıca, sıvılara, ateşe, ısıtıcılara veya diğer ısı kaynaklarına maruz bırakmayın. Ayrıca, ortam sıcaklıkları 60°C'den (140°F) yüksek olan ortamlarda kullanmayın.

- Güç bankasını arabada veya güneşe maruz kalan yerlerde bırakmayın, özellikle hava sıcakken.
- Bu güç bankası bir lityum polimer batarya içermektedir. Kasayı açmak, batarya hasarına veya güvenlik risklerine neden olabilir, bu nedenle kesinlikle yasaktır.

Alınacak Önlemler:

- Güç bankasını ilk kullanımdan önce tamamen şarj edin.
- Nitelikli bir şarj cihazı ve USB kablosu kullanın (Mi marka ürünleri önerilir) güç bankasını şarj ederken veya diğer cihazları şarj etmek için kullanırken.
- Güç bankasını şarj ederken uzun süre gözetimsiz bırakmayın ve fişini çekmeden önce güç kaynağından çıkarın.
- Güç bankası tamamen şarj olduğunda veya akıllı cihazları tamamen şarj ettiğinizde, fişi prizden çekin ve şarj kablosunu zamanında çıkararak zarar görmesini önleyin.
- Güç bankasının düğmesine bastıktan sonra pil seviyesi göstergesi yanmazsa, arızalı olabilir. Bu durumda, harici bir şarj cihazı takmayı deneyerek güç bankasını yeniden doldurmayı deneyin.
- Güç bankasını uzun süre kullanmadığınızda, serin ve kuru bir yerde saklayın ve pil seviyesini yaklaşık %25-50 aralığında tutun. Pil ömrünü azaltmamak için güç bankasını tamamen şarj etmeyin veya pil seviyesini tamamen boşaltmayın.
- Kullanım kılavuzundaki ürün, aksesuar ve kullanıcı arayüzü çizimleri sadece referans amaçlıdır ve gerçek ürün ve işlevler değişiklik gösterebilir.

CE:

Üretici, bu ekipmanın yürürlükteki Direktifler ve Avrupa Normlarına uygun olduğunu beyan eder. AB uygunluk beyanının tam metni için lütfen şu internet adresine başvurun: <http://www.mi.com/global/service/support/declaration.html>

WEEE Bilgileri:

Bu sembolü taşıyan tüm ürünler, atık elektrikli ve elektronik ekipmanlardır ve evsel atıklarla karıştırılmamalıdır. Bunun yerine, insan sağlığını ve çevreyi korumak için atık elektrik ve elektronik ekipmanlarınızı belirlenmiş toplama noktalarına teslim edin. Doğru imha ve geri dönüşüm, olumsuz

etkilerin önlenmesine yardımcı olur. Yükleyici veya yerel makamlarla iletişime geçerek bu tür toplama noktaları hakkında daha fazla bilgi alabilirsiniz.

Sahteciliğe Karşı Etiket Talimatları:

Her 10000mAh Mi Power Bank 3 Ultra Compact, sahteciliğe karşı korumalı dış ambalajda etiket taşır. Ürünün orijinalliğini kontrol etmek için, sahteciliği önlemek için kaplamayı soyarak ve ardından chaxun.mi.com adresindeki güvenlik kodunu girerek doğrulama yapın.

SORUN GİDERME

Sorun giderme işlemleri için teknik servis ile irtibata geçmelisiniz.

YETKİLİ SERVİS

MERKEZ YETKİLİ SERVİS

EVOFONE BİLGİ TEKNOLOJİLERİ SANAYİ TİCARET LİMİTED ŞİRKETİ

KEMANKEŞ KARAMUSTAFA MAH. NECATİBEY CAD.NO.66/1-66/3 BEYOĞLU –İSTANBUL

444 21 18

TÜKETİCİNİN SEÇİMLİLİK HAKLARI

Malın ayıplı olduğunun anlaşılması durumunda tüketici, 6502 sayılı Tüketicinin Korunması Hakkında Kanunun 11 inci maddesinde yer alan;

- a- Sözleşmeden dönme,
- b- Satış bedelinden indirim isteme,
- c- Ücretsiz onarılmasını isteme,
- ç- Satılanın ayıpsız bir misli ile değiştirilmesini isteme, haklarından birini kullanabilir.

Tüketicinin bu haklardan ücretsiz onarım hakkını seçmesi durumunda satıcı; işçilik masrafı, değiştirilen parça bedeli ya da başka herhangi bir ad altında hiçbir ücret talep etmeksizin malın onarımını yapmak veya yaptırmakla yükümlüdür. Tüketici ücretsiz onarım hakkını üretici veya ithalatçıya karşı da kullanabilir. Satıcı, üretici ve ithalatçı tüketicinin bu hakkını kullanmasından müteselsilen sorumludur.

Tüketicinin, ücretsiz onarım hakkını kullanması halinde malın;

- Garanti süresi içinde tekrar arızalanması,
- Tamiri için gereken azami sürenin aşılması,
- Tamirinin mümkün olmadığı, yetkili servis istasyonu, satıcı, üretici veya ithalatçı tarafından bir raporla belirlenmesi durumlarında; tüketici malın bedel iadesini, ayıp oranında bedel indirimini veya imkân varsa malın ayıpsız misli ile değiştirilmesini satıcıdan talep edebilir. Satıcı, tüketicinin talebini reddedemez. Bu talebin yerine getirilmemesi durumunda satıcı, üretici ve ithalatçı müteselsilen sorumludur.

Tüketici, garantiden doğan haklarının kullanılması ile ilgili olarak çıkabilecek uyuşmazlıklarda yerleşim yerinin bulunduğu veya tüketici işleminin yapıldığı yerdeki Tüketici Hakem Heyetine veya Tüketici Mahkemesine başvurabilir.



AEEE YÖNETMELİĞİNE UYGUNDUR. ■■■■

İthalatçı Firma

EVOFONE TELEKOMUNİKASYON VE İLETİŞİM ARAÇLARI LTD.ŞTİ

MERKEZ MAH. BAĞLAR CAD. B BLOK APT NO:14 B/16 KÂĞITHANE İSTANBUL

TEL: 444 21 18

Üretici Firma

ZIMI CORPORATION

Room A913, No. 159 Chengjiang Road, Jiangyin City, Jiangsu Province, P.R.China





EU DECLARATION OF CONFORMITY

Apparatus/Equipment

Product: 10000mAh Mi Power Bank 3 Ultra Compact
Model: PB1022ZM
SKU No.: BHR4412GL
Batch or Serial Number: 28965/XXXXXXXXX(the eight X's represent the natural number starting from 00000001)

Manufacturer or his authorized representative:

Name: ZIMI CORPORATION
Address: Room A913, No. 159 Chengjiang Road, Jiangyin City, Jiangsu Province, P.R.China
Country: China

Manufacturers authorized EU Representative

Name:
Address:
Country:

This declaration of conformity is issued under the sole responsibility of the manufacturer.

Object of the declaration: Listed above

The object of the declaration described above is in conformity with the following relevant Union harmonization directives and/or legislation(s):

Radio Equipment Directive (RED)	2014/53/EU	<input type="checkbox"/>
Low Voltage Directive (LVD)	2014/35/EU	<input type="checkbox"/>
Electromagnetic Compatibility Directive (EMCD)	2014/30/EU	<input checked="" type="checkbox"/>
Restriction of the use of certain hazardous substances (RoHS)	2011/65/EU	<input checked="" type="checkbox"/>
Ecodesign Requirements for energy-related products (ErP)	2009/125/EC	<input type="checkbox"/>
Machinery (MD)	2006/42/EC	<input type="checkbox"/>
Toys safety	2009/48/EC	<input type="checkbox"/>
Personal protective equipment (PPE)	Regulation (EU) 2016/425	<input type="checkbox"/>
Construction products (CPD/CPR)	Regulation (EU) No 305/2011	<input type="checkbox"/>
Cosmetic products	Regulation (EC) No 1223/2009	<input type="checkbox"/>
Medical devices(MDD)	Directive 93/42/EEC	<input type="checkbox"/>
		<input type="checkbox"/>



References to the relevant harmonized standards used, including the date of the standard, or references to the other technical specifications, including the date of the specification, in relation to which conformity is declared:

Harmonized Standard	Test Report No.	Test lab
EN55032:2015, EN55035:2017	60391399 001	TUV Rheinland (Shenzhen) Co., Ltd.
EN IEC63000:2018	ED200623022C	EMTEK(Dongguan) Co.,Ltd.

Notified Body (Optional) :

Name of notified body:
Reference Number of the certificate:
4 digit notified body number:



Signed for and on behalf of ZIMI CORPORATION

Place and date of issue: Room A913, No. 159
Chengjiang Road, Jiangyin
City, Jiangsu Province,
P.R.China

2020-08-20

Signature:

Guodong Jia

Name, function: *Guodong Jia,*
Product Quality Manager



Color Image of product:





Orijinal Uygunluk Beyanının çevirisi

AB UYGUNLUK BEYANI

Cihaz/Ekipman

Ürün: 10000mAh Mi Power Bank 3 Ultra Compact
Model: PB1022ZM
SKU No.: BHR4412GL
Parti veya Seri Numarası: 28965/XXXXXXXXX(the eight X's represent the natural number starting from 00000001)

Üretici veya üreticinin yetkili temsilcisi:

Adı: ZIMI CORPORATION
Adres: Room A913, No. 159 Chengjiang
Road, Jiangyin City, Jiangsu
Province, P.R.China
Ülke: *China*

Üreticinin yetkili AB Temsilcisi

Adı:
Adres:
Ülke:

Bu uygunluk beyanı, üreticinin yegane sorumluluğu altında yayınlanmıştır.

Beyan konusu: Yukarıda listelenmiştir
Yukarıda listelenmiştir

Yukarıda belirtilen beyanın konusu, aşağıdaki ilgili AB uyumlaştırma direktifleri ve/veya mevzuatları ile uyumludur:

Radyo Ekipmanı Direktifi (RED)	2014/53/AB	<input type="checkbox"/>
Alçak Gerilim Direktifi (LVD)	2014/35/AB	<input type="checkbox"/>
Elektromanyetik Uyumluluk Direktifi (EMCD)	2014/30/AB	<input checked="" type="checkbox"/>
Belirli tehlikeli maddelerin kullanımının kısıtlanması (RoHS)	2011/65/AB	<input checked="" type="checkbox"/>
Enerjiyle ilgili ürünler için Ecodesign Gereklilikleri (ErP)	2009/125/AT	<input type="checkbox"/>
Makineler (MD)	2006/42/AT	<input type="checkbox"/>
Oyuncak güvenliği	2009/48/AT	<input type="checkbox"/>
Kişisel koruyucu ekipman (KKE)	2016/425 Sayılı Düzenleme (AB)	<input type="checkbox"/>
İnşaat ürünleri (CPD/CPR)	305/2011 Sayılı Düzenleme (AB)	<input type="checkbox"/>
Kozmetik ürünler	1223/2009 Sayılı Düzenleme (AB)	<input type="checkbox"/>
Tıbbi cihazlar (MDD)	93/42/AET Sayılı Direktifi	<input type="checkbox"/>
		<input type="checkbox"/>



Uygunluğun beyan edildiği ilgili uyumlaştırılmış standartlara (standart tarihi dahil olmak üzere) atıflar veya diğer teknik özelliklere (teknik özellik tarihi dahil olmak üzere) atıflar:

Uyumlaştırılmış Standart	Test Raporu No.	Test laboratuvarı
EN55032:2015, EN55035:2017	60391399 001	TÜV Rheinland (Shenzhen) Co., Ltd.
EN IEC63000:2018	ED200623022C	EMTEK(Dongguan) Co.,Ltd.

Onaylanmış Kuruluş (İsteğe Bağlı):

Onaylanmış kuruluşun adı:
Sertifikanın Referans Numarası:
4 basamaklı onaylanmış kuruluş numarası:



Şu kişinin adına ve namına imzalanmıştır: ZIMI CORPORATION

Yayınlanma yeri ve tarihi: Room A913, No. 159
Chengjiang Road, Jiangyin
City, Jiangsu Province,
P.R.China

2020-08-20

İmza:

Guodong Jia

Ad, işlev:

Guodong Jia,
Product Quality Manager



Ürünün Renkli Görüntüsü:

