

EVOFONE

ELEKTRİKLİ SCOOTER 1S KULLANMA KILAVUZU

MARKA: XIAOMI

MODELLER: DDHBC05NEB

Şık ve zarif, taşınabilir ve güvenli Minimalist tasarım, ana gövde için uçak sınıfı alüminyum alaşım. Katlayıp gitmek sadece 3 saniye sürüyor. 12,5 kilo

Gelişmiş hız sabitleyici ve kinetik enerji geri kazanım sistemi (KERS) KERS, frenleme altında hareket halindeki bir aracın kinetik enerjisini daha uzun süre kurtarır. Seyir kontrol sistemi, sürücüleri sabit basınç ve gerilimden kurtarmak için sürücü tarafından ayarlanan sabit bir hızı korumaya yardımcı olur.

Yüksek kaliteli piller, 30 km'ye kadar sürüş mesafesini garanti eder.

Kırk 18650 li-iyon hücre, toplam 275 Wh'lik yüksek bir kapasite sunar. Akıllı pil yönetim sistemi (BMS).

Çift fren sistemi Arka tekerlekte rejeneratif ve disk frenleme, ön tekerlekte E-ABS sistemi ile donatılmıştır.

Kaymaya dayanıklı ve şok emici pnömatik lastikler 8,5 inç pnömatik lastikler, şokları etkili bir şekilde emer ve kaymayı önler. 250 W fırçasız DC motor, scooter'ı kolay ve rahat bir şekilde sürmesi için çalıştırır.

Mi Home Uygulamasına bağlanır Scooterınızı Bluetooth aracılığıyla telefonunuzla eşleştirdikten sonra sürüş hızını ve kalan gücü gerçek zamanlı olarak kontrol edin.

TEKNİK ÖZELLİKLER VE ENERJİ TÜKETİMİ

Ağırlık	:12.5KG
Boyutlar	:1080x430x1140mm
Katlama Boyutları	:1080x430x490mm
Ekran	:Hız / Pil / KM / Modlu
LEDMotor gücü	:250W
Max hız	:25km / h
Tırmanma Açısı	:% 14
Fren Mesafesi	:11.43m
Kapasite Pil	:7650mAh 275Wh
Seyahat Mesafesi	:30KM
Uyumlu	:Android 4.3 veya iOS 9.0 ve üstü
Kablosuz Bağlantı	:Bluetooth 4.1 BLE ve üzeri

NOT:

Kullanım kılavuzundaki ürün, aksesuar ve kullanıcı arayüzü resimleri yalnızca referans amaçlıdır. Gerçek ürün ve işlevler, ürün geliştirmelerine bağlı olarak değişebilir

Paket içeriği

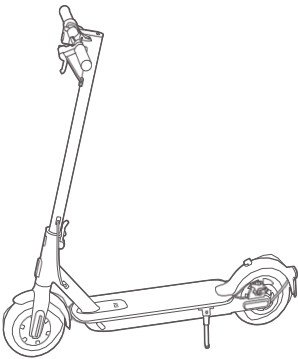



T şeklinde Allen Anahtar



Vida

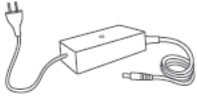

Güç adaptörü



Uzatma Nozulu

MONTAJ VE KURULUM

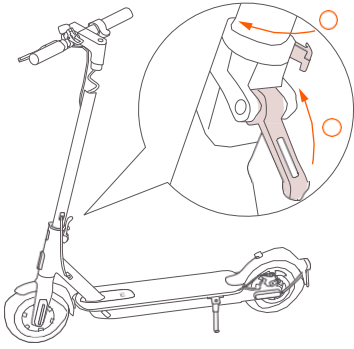

Gidon gövdesini yukarı katlayın, sabitleyin ve destek çubuğunu indirin.

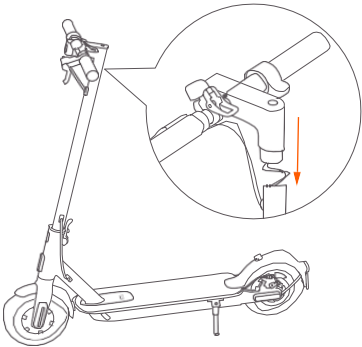

Gidonu gidon boğazına takın

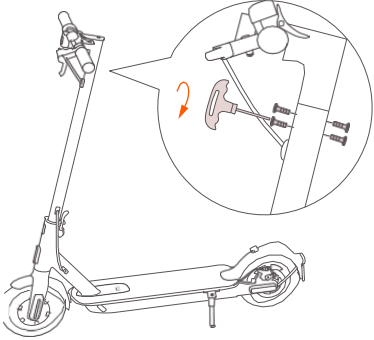

T Őeklindeki Ayna anahtarla milin her iki tarafındaki vidaları sıkın.

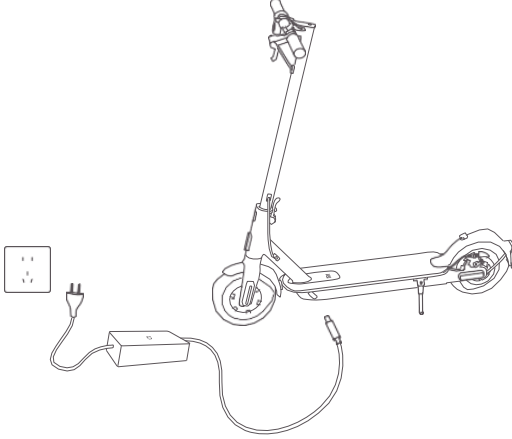

Scooterinizi Őarj Edin

Őarj cihazı üzerindeki LED kırmızıdan (Őarj) yeŐile (yavaŐ Őarj) deĐiŐtiĐinde scooter tamamen Őarj olmuŐtur.

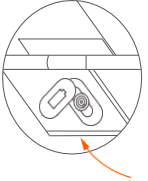

Lastik kanadı kaldırın.

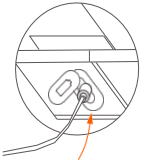

Güç adaptörünü Őarj baĐlantı noktasına takın.

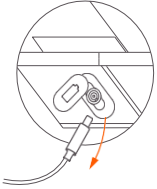

Őarj iŐlemi tamamlandıĐında fiŐi çekin

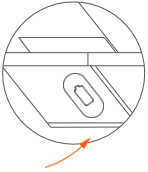

Lastik kanadı geri koyun.

Mi Home ile bağlantı kurun

Uygulama, Avrupa'da Xiaomi Home uygulaması olarak anılmaktadır (Rusya hariç). Cihazınızda görüntülenen uygulamanın adı varsayılan olarak alınmalıdır.

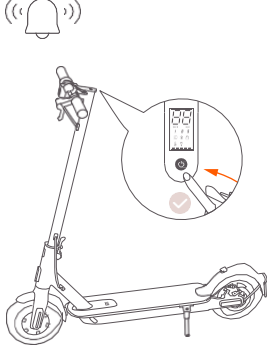

Etkinleştirilmeden scooter açıldığında bip sesi çıkarmaya devam edecek ve hızı 10 km / s ile sınırlıdır.

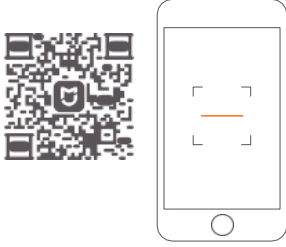

Uygulamayı indirmek ve yüklemek için QR kodunu tarayın.

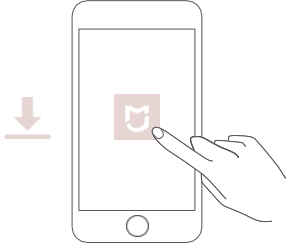

Mi Home / Xiaomi Home uygulamasını açın

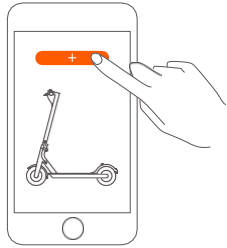

Sağ üstteki "+" simgesine dokununuz ve ardından cihazınızı eklemek için işlemleri izleyiniz.

Not: Uygulamanın sürümü güncellenmiş olabilir, lütfen mevcut uygulama sürümüne göre talimatları izleyiniz.

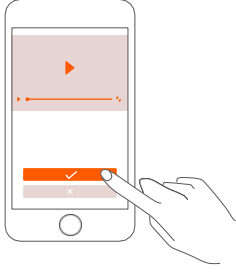

İlk kullanımda scooterınızı etkinleştirmek için uygulamada ekrandaki talimatları izleyin.

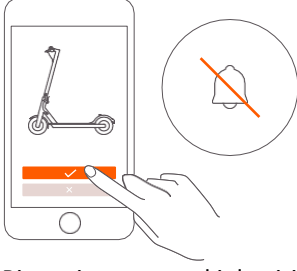

Bip sesi, scooter etkinleştirilene kadar durmayacaktır.

Scooter Nasıl Sürülür

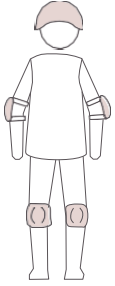

Uyarı: Bir kask, dirseklik ve dizlik takınız



Bir ayağınızla güverteye çıkın ve diğerini yere yavaşça vurun.

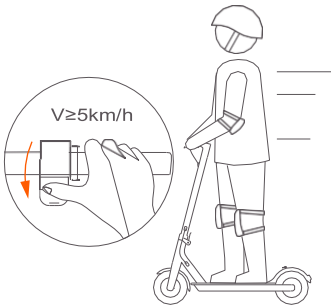

Gaz, yavaşlama hızı 5 km / s'yi aştığında çalışmaya başlar.

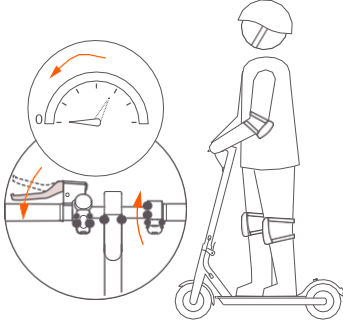

Ani fren yapmak için gaz pedalını bırakın ve fren kolunu sıkın.

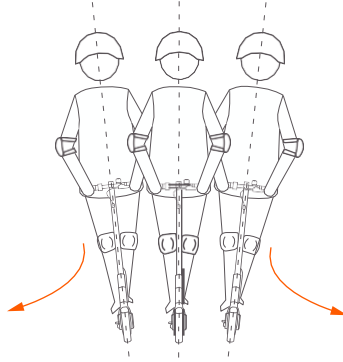

Dönerken vücudunuzu direksiyon yönüne doğru eğin ve gidonu yavaşça çevirin

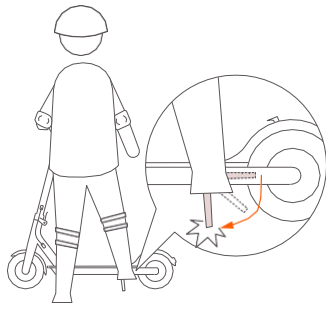

Park ederken destek ayağını indirin.

İNSAN VE ÇEVRE SAĞLIĞINA İLİŞKİN GÜVENLİK BİLGİLERİ VE KULLANIM HATALARI

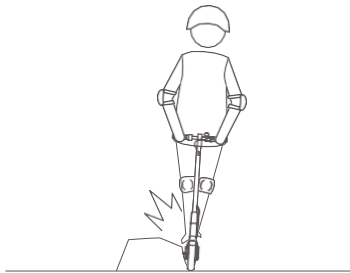

Daima engellerden uzak durun.

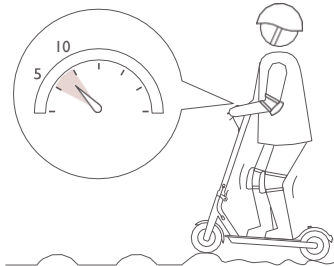

Hız tümseklerinden, asansör kapısı durağan noktalarından, engebeli yollardan veya diğer düzensiz yüzeylerden geçerken hızınızı 5-10 km / s arasında tutun.

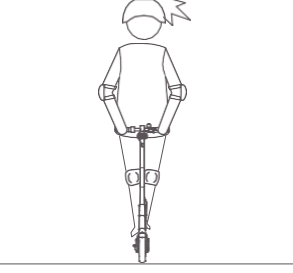

diğer engellere çarpmamaya dikkat edin.

Başınızı kapı çerçevelerine, asansörlere ve başınızın üzerindeki

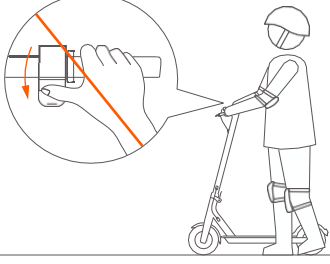

Scooter ile birlikte yürürken gaz pedalına basmayın.

Tehlikeli eylemleri denemeyin.

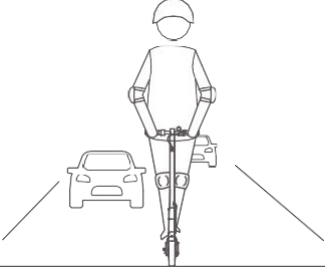

yerleşim alanlarında sürmeyin.

Hem araçlara hem de yayalara izin verilen trafik şeritlerinde veya

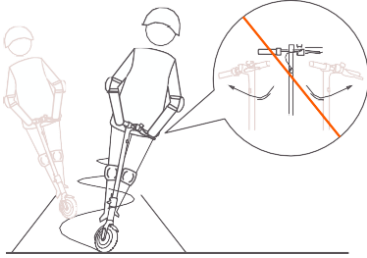

Direksiyon yönünü yüksek hızda aniden deęiřtirmeyin.

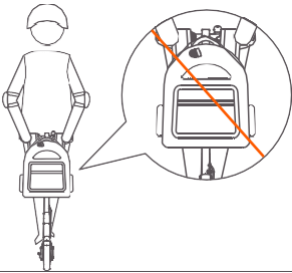

Gidona çanta veya başka ağır şeyler asmayın.



Tek ayakla binmeyin.

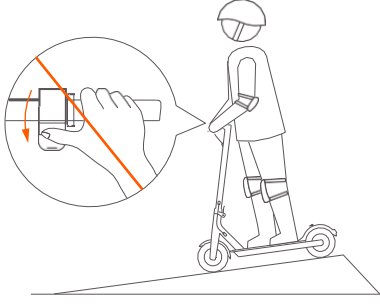

Yokuş aşağı giderken hızlanmayın ve yavaşlamak için zamanında fren yapın. Dik bir eğimle karşılaştığınızda, scooterdan inip itmeniz gerekir.

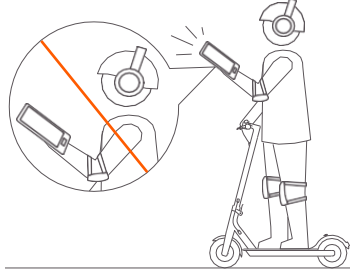

Scooterı kullanırken cep telefonu kullanmayın veya kulaklık takmayın.



Yağmurda sürmeyin. Su birikintilerinden veya diğer (su) engellerden geçmeyin.

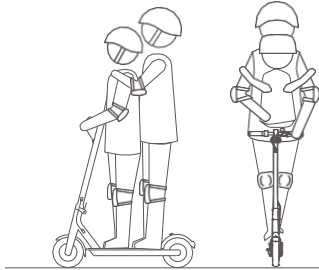

Çocuklar dahil başka kimseyle birlikte binmeyin.

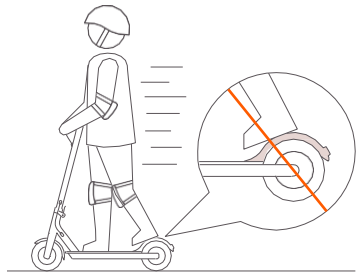

Ayaklarınızı arka çamurluk üzerinde tutmayın

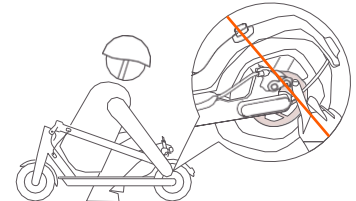

Disk frenine dokunmayın.



Sürüş sırasında gidonu bırakmayın.

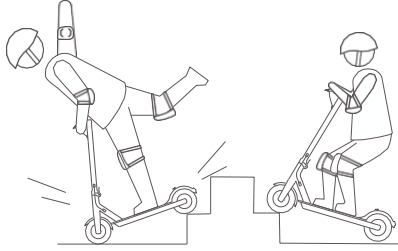

Merdivenlerden inip çıkmayı veya engellerin üzerinden atlamayı denemeyin.

KATLAMA VE TAŞIMA / NAKLİYE

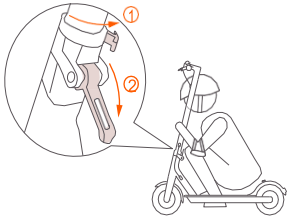

Gidon gövdesini tutun, emniyet kancasını açmak için saat yönünün tersine çevirin ve hızlı çıkarma kolunu açın.

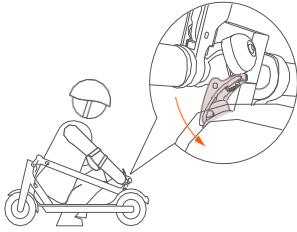

Zili ve tokayı hizalayın ve asın

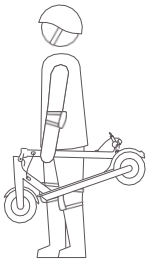

Gidon gövdesini tek elle veya iki elinizle taşıyın.

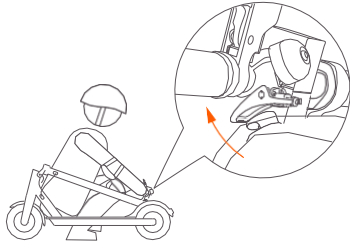

Çan kolunu çamurluk üzerindeki tokadan ayırın.

Scooterınızı Kilitleyin

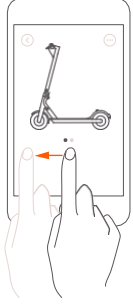

Kilit

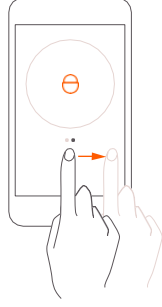

Kilidini aç

Scooter kilitlendiğinde, motor kilitlenecek ve eadlight otomatik olarak kapanacak ve kontrol panelinde bir simge görüntülenecektir.

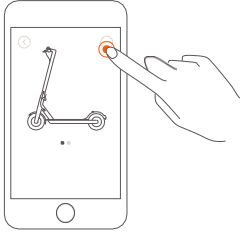

Şifreyi belirle

Buraya dokunun> "Diğer Ayarlar"> "Şifre belirle"

Not: Şifre belirlenmemişse, scooter'ın kilidi telefonların herhangi birinden Mi Home / Xiaomi Home uygulamasıyla açılabilir. Scooter'ı alır almaz uygulamada şifreyi en kısa sürede ayarladığınızdan emin olun. Parolayı unutursanız, lütfen www.mi.com adresine gidin veya yardım için bir satış departmanı ile iletişime geçin.

TEMİZLİK, BAKIM VE ONARIM BİLGİSİ

Eğer scooterın vücudundaki lekeleri görürseniz, nemli bir bezle silin. Lekeler temizlenmezse, dış macununu takın ve dis fırçasıyla fırçalayın, ardından nemli bir bezle silin.

- Ağır hasarları önlemek için scooter'ı alkol, benzin, kerosen veya diğer asındırıcı ve uçucu kimyasal çözücülerle temizlemeyin.
- Scooterı yüksek basınçlı su spreyi ile yıkamayın.
- Temizlik sırasında, scooterın kapatıldığından, sarj kablosunun takılı olmadığından ve su sızıntısının elektrik çarpmasına veya diğer önemli sorunlara yol açabileceğinden lastik kapağın kapalı olduğundan emin olun.
- Scooter kullanımda değilken, kuru ve serin yerde bulundurun. Uzun süre açık havada bırakmayın. Aşırı güneş ışığı, aşırı ısınma ve aşırı soğutma, lastik yaşlanmasını hızlandırır ve scooter ile pilin ömrünü uzatabilir.

Pil bakımı

- Orijinal pil paketlerini kullanın
- Kontaklara dokunmayın. Muhafazayı sökmeyin veya delmeyin. Pil hasarına, hatta yaralanmalara ve ölümlere neden olabilecek kısa devreyi önlemek için temas noktalarını metal nesnelere uzak tutun.
- Olası hasar veya yangın önlemek için orijinal güç adaptörü kullanın
- Kullanılmış pillerin yanlış anlasılması çevreye büyük zarar verebilir. Doğal ortamı korumak için, kullanılmış pilleri uygun şekilde atmak için lütfen yerel yönetmeliklere uyun.
- Her kullanımdan sonra, ömrünü uzatmak için pili tamamen sarj edin.
- Pili, ortam sıcaklığının 50 ° C'den yüksek veya -20 ° C'nin altında olduğu bir ortama yerleştirmeyin. (örneğin, scooter veya pil paketini uzun süre doğrudan güneş ışığı altında bir arabada bırakmayın).
- Pil paketini ateşe vermeyin, aksi halde pil arızasına, pilin aşırı ısınmasına ve hatta başka bir yangına yol açabilir.
- Eğer scooter'ın 30 günden fazla bosta bırakılması bekleniyorsa, lütfen pili tamamen sarj edin ve kuru ve serin bir yere koyun.
- Bataryayı, sınırlı garantinin ötesinde olabilecek olası hasarlardan korumak için her 60 günde bir sarj etmeyi unutmayın.
- Pilin ömrünü uzatmak için pili tüketmeden önce mutlaka sarj edin. Pil takımı normal sıcaklıkta daha iyi çalışır ve 0 ° C'nin altında olduğunda zayıftır. Örneğin, -20 ° C'nin altında olduğunda, sürüş aralığı normal durumda sadece yarım veya daha azdır. Sıcaklık yükseldiğinde, sürüş aralığı geri yüklenir. Detaylı bilgi için Mi Home App'e bakınız.

Not: Tam sarjlı Mi Elektrikli Scooter 120-180 gün sürecek. Yerleşik akıllı çip, sarj ve desarj kayıtlarının kaydını tutar. Uzun süre sarj etmemekten kaynaklanan hasarlar sınırlı garantinin kapsamında olmaz ve bunun için herhangi bir ödeme alamazsınız. Hasar yapıldıktan sonra, batarya yeniden sarj edilemez. (elektrik çarpmasına, kısa devreye ve hatta büyük kazalara neden olabileceğinden, profesyonellerin akü paketini sökmesi yasaktır)

Disk Freninin Ayarlanması

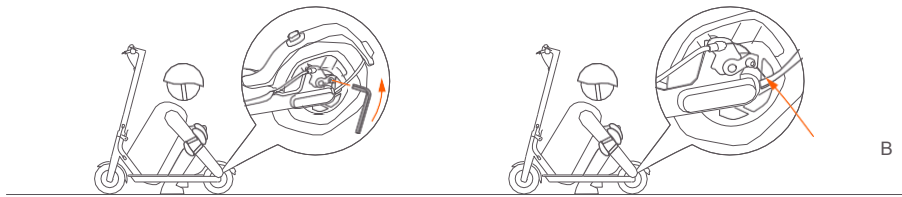

Ayarlamadan önce, scooter'ın kapalı olduğundan ve şarj olmadığından emin olun.

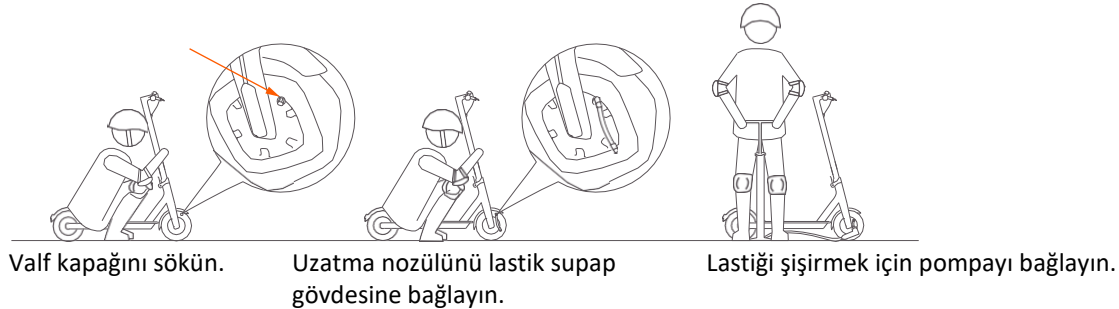

SORUN GİDERME

Sorun giderme işlemleriniz için teknik servis ile iletişime geçilmesi gerekmektedir.

YETKİLİ SERVİS

EVOFONE BİLGİ TEKNOLOJİLERİ SANAYİ TİCARET LİMİTED ŞİRKETİ 444 21 18

Yetkili servis bilgileri için lütfen <https://www.evofone.com/teknik-servis1> ziyaret edin.

TÜKETİCİNİN SEÇİMLİLİK HAKLARI

Malın ayıplı olduğunun anlaşılması durumunda tüketici, 6502 sayılı Tüketicinin Korunması Hakkında Kanunun 11 inci maddesinde yer alan;

a- Sözleşmeden dönme,

b- Satış bedelinden indirim isteme,

c- Ücretsiz onarılmasını isteme,

ç- Satılanın ayıpsız bir misli ile değiştirilmesini isteme, haklarından birini kullanabilir.

Tüketicinin bu haklardan ücretsiz onarım hakkını seçmesi durumunda satıcı; işçilik masrafı, değiştirilen parça bedeli ya da başka herhangi bir ad altında hiçbir ücret talep etmeksizin malın onarımını yapmak veya yaptırmakla yükümlüdür. Tüketici ücretsiz onarım hakkını üretici veya ithalatçıya karşı da kullanabilir. Satıcı, üretici ve ithalatçı tüketicinin bu hakkını kullanmasından müteselsilen sorumludur.

Tüketicinin, ücretsiz onarım hakkını kullanması halinde malın;

- Garanti süresi içinde tekrar arızalanması,

- Tamiri için gereken azami sürenin aşılması,

- Tamirinin mümkün olmadığının, yetkili servis istasyonu, satıcı, üretici veya ithalatçı tarafından bir raporla belirlenmesi durumlarında; tüketici malın bedel iadesini, ayıp oranında bedel indirimini veya imkân varsa malın ayıpsız misli ile değiştirilmesini satıcıdan talep edebilir. Satıcı, tüketicinin talebini reddedemez. Bu talebin yerine getirilmemesi durumunda satıcı, üretici ve ithalatçı müteselsilen sorumludur.

Tüketici, garantiden doğan haklarının kullanılması ile ilgili olarak çıkabilecek uyuşmazlıklarda yerleşim yerinin bulunduğu veya tüketici işleminin yapıldığı yerdeki Tüketici Hakem Heyetine veya Tüketici Mahkemesine başvurabilir.



AEEE YÖNETMELİĞİNE UYGUNDUR. ■■■■

Satış Sonrası Hizmetler Yönetmeliğine göre belirlenen Kullanım ömrü 10 yıldır.

BU CİHAZ TÜRKİYE ALT YAPISINA UYGUNDUR



İthalatçı Firma

EVOFONE TELEKOMÜNİKASYON VE İLETİŞİM ARAÇLARI LTD.ŞTİ
MERKEZ MAH. BAĞLAR CAD. B BLOK APT NO:14 B/16 KÂĞITHANE İSTANBUL
TEL: 444 21 18

Üretici Firma

Ninebot (Changzhou) Tech Co., Ltd.



EC DECLARATION OF CONFORMITY

Equipment

Product: Mi Electric Scooter 1S
 Model: DDHBC05NEB
 SKU No.: FBC4019GL/ FBC4029FR
 ID No.: 25699 (for Global version) / 27269 (for French version)
 Series No.: XXXXX/YYYYYYYY (XXXXX=ID No., Y=any number from 0-9, YYYYYYYY is irregular number generated randomly, not for any configuration difference)
 Product Photo: Global version for example:



Manufacturer

Name: Ninebot (Changzhou) Tech Co., Ltd.
 Address: 16F-17F, Block A, Building 3, Changwu Mid Road 18#, Wujin Dist., Changzhou, Jiangsu
 Country: China

This declaration of conformity is issued under the sole responsibility of the manufacturer.

Authorized representative: Certification Experts B.V., Amerlandseweg 7, 3621 ZC Breukelen, The Netherlands.

The object of the declaration described above is in conformity with the following relevant Union harmonization legislation(s):

Radio Equipment Directive (RED)	2014/53/EU	<input checked="" type="checkbox"/>
Restriction of the use of certain hazardous substances (RoHS)	2011/65/EU and amending directive (EU)2015/863	<input checked="" type="checkbox"/>
Machinery (MD)	2006/42/EC	<input checked="" type="checkbox"/>

References to the relevant harmonized standards used, including the date of the standard, or references to the other technical specifications, including the date of the specification, in relation to which conformity is declared:

Harmonized Standard	Test Report No.	Notify Body
EN 60335-1:2012+AC:2014+A11:2014+A13:2017+A1:2019+A14:2019+A2:2019	50321962 001	TÜV Rheinland
EN ISO 12100:2010	50335407 001	TÜV Rheinland
FprEN 17128:2019	50335407 001	TÜV Rheinland
EN 300 328 V2.2.2	50321976 001	TÜV Rheinland
EN 301 489-1 V2.2.3	50321975 001	TÜV Rheinland
EN 301 489-17 V3.2.2	50321975 001	TÜV Rheinland
EN 61000-6-1:2007	50321975 001	TÜV Rheinland
EN 61000-6-3:2007+A1:2011	50321975 001	TÜV Rheinland
EN 62479:2010	50321976 001	TÜV Rheinland
EN 50581:2012	168140756a 001	TÜV Rheinland

Signed for and on behalf of *Ninebot (Changzhou) Tech Co., Ltd.*
 Place and date of issue: *16F-17F, Block A, Building 3, Changwu Mid Road 18#, Wujin Dist., Changzhou, Jiangsu, China*
2020/04/03

Signature:



Name, function:

Crystal Zhuang / Certification Manager



EC UYGUNLUK BEYANI

ACIL TERCÜME
NOTER YEMİNLİ TERCÜME HİZMETLERİ
NOTARY PUBLIC CERTIFIED
SWORN TRANSLATION SERVICES

Ekipmanı

Ürün: Mi Electric Scooter 1S (Elektrikli Scooter)
Model: DDHBC05NEB
SKU No.: FBC4019GL/FBC4029FR

Tanım No.: 25699 (Global sürüm için) /27269 (Fransız sürümü için)
Seri No.: XXXXXYYYYYYYY (XXXXX=Tanım No., Y= 0-9 arasında herhangi bir sayı, YYYYYYYY rastgele oluşturulmuş düzensiz sayıdır, herhangi bir yapılandırma farkı için değildir)
Ürün Fotoğrafı: Global sürüm örneği:



Üretici

Ad: Ninebot (Changzhou) Tech Co., Ltd.
Adres: 16F-17F, Block A, Building 3, Changwu Mid Road 18#, Wujin Dist., Changzhou, Jiangsu
Ülke: Çin

Bu beyan üreticinin yegane sorumluluğu altında düzenlenmiştir.

Yetkili temsilci: Certification Experts B.V., Amerlandseweg 7, 3621 ZC Breukelen, Hollanda.

Yukarıda tanımlanan beyanın konusu aşağıdaki ilgili Birlik harmonizasyon mevzuatına uygundur:

Harmonize Standart	Test Raporu No.	Onaylı Kuruluş
Radyo Cihazları Direktifi (RED)	2014/53/EU	[X]
Bazı tehlikeli maddelerin kullanımının kısıtlanması (RoHS)	2011/65/EU ve tadil direktifi (EU)2015/863	[X]
Makine (MD)	2006/42/EC	[X]

Standardın tarihi dahil olmak üzere kullanılan ilgili uyumlaştırılmış standartlara veya uygunluğun beyan edildiği şartnamenin tarihi de dahil olmak üzere diğer teknik spesifikasyonlara referanslar:

Harmonize Standart	Test Raporu No.	Onaylı Kuruluş
EN 60335-1:2012+AC:2014+A11:2014+A13:2017+A1:2019+A14:2019+A2:2019	50321962 001	TUV Rheinland
EN ISO 12100:2010	50335407 001	TUV Rheinland
FprEN 17128:2019	50335407 001	TUV Rheinland
EN 300 328 V2.2.2	50321976 001	TUV Rheinland
EN 301 489-1 V2.2.3	50321975 001	TUV Rheinland
EN 301 489-17 V3.2.2	50321975 001	TUV Rheinland
EN 61000-6-1:2007	50321975 001	TUV Rheinland
EN 61000-6-3:2007+A1:2011	50321975 001	TUV Rheinland
EN 62479:2010	50321976 001	TUV Rheinland
EN 50581:2012	168140756a 001	TUV Rheinland

Adına ve namına imzalanan *Ninebot (Changzhou) Tech. Co., Ltd.*
Düzenleme yeri ve tarihi: 16F-17F, Block A, Building 3, Changwu Mid Road 18#, Wujin Dist., Changzhou, Jiangsu, Çin
03/04/2020

İmza: (İMZA-KAŞE)

Adı, görevi: *Crystal Zhuang / Sertifikasyon Müdürü*



İngilizce'den Türkçeye / Türkçeden İngilizce'ye
tercüme eden iş bu tercümenin ibraz edilen
İngilizce / Türkçe aslına uygunluğunu
onaylıyorum.

Noter Yemini Mütercim
YASEMİN KABA