

ENGLISH HOME

EL BLENDERİ

ELB 3001

KULLANIM KILAVUZU
USER MANUAL

دليل المستخدم

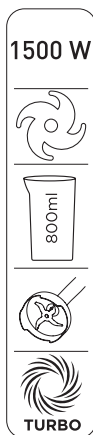

1500 W EL BLENDERİ

Paslanmaz çelik 4 bıçağı sayesinde yüksek performans
gerekiren birçok yiyeceğı parçalar ve karıştırır



İçindekiler

Genel Görünüm ve Özellikler	4
Semboller ve Anlamları	5
Önemli Güvenlik Uyarıları	5
Ürünün Kullanımı	10
Temizlik ve Bakım	12
Teknik Özellikler	15
Taşıma ve Nakliye Bilgilendirmeleri	15
Üretici ve İthalatçı/Tedarikçi Bilgileri	15

Contents

Overview and Features	16
Symbols and Meanings	17
Important Safety Warnings	17
How to Use	22
Cleaning and Maintenance	24
Technical Specifications	27
Handling and Shipping Information	27
Manufacturer and Importer / Supplier Information	27

الفهرس

28	المظهر العام والخصائص
29	الرموز ومعانيها
29	تحذيرات سلامة هامة
32	استخدام المنتج
33	التنظيف والصيانة
35	الخصائص الفنية
35	معلومات النقل والشحن
35	معلومات الشركة المصنعة والمستورد / المورد

ENGLISH HOME

EL BLENDERİ



1. Ana gövde (motor)
2. Açma / kapama düğmesi
3. Turbo düğmesi

4. 4 bıçaklı paslanmaz çelik blender ayağı
5. 800 ml ölçü kabı

Teşekkür ve Ön Bilgilendirme

Değerli Müşterimiz,

English Home'u tercih ettiğiniz için teşekkür ederiz.

Bu kılavuz, size sağlıklı ve verimli bir kullanım deneyimi sunmak amacıyla hazırlandı. Günlük hayatınızı kolaylaştırmak ve keyifli hale getirmek için tasarlanan ürünümüzden en iyi verimi almanızı dileriz. Bu yüzden lütfen kullanma kılavuzunu dikkatlice okuyun ve ileride gerekli olabilecek durumlar için saklayın. İhtiyaç halinde müşteri hizmetleri ekibimiz de size yardımcı olacaktır.

English Home'u tercih ettiğiniz için bir kez daha teşekkür eder, keyifli kullanımlar dileriz.

Saygılarımızla,

Semboller ve Anlamları



UYARI!

Bu işaret can ve mal güvenliğiyle ilgili tehlikeli durumları belirtir.



ÖNEMLİ!

Bu işaret ürünün kullanımıyla ilgili önemli bilgileri belirtir.



NOT!

Bu işaret ürünün kullanımıyla ilgili faydalı tavsiyeleri belirtir.



Elektrik çarpmasına karşı koruma sınıfı.



Cihazı, elektrik kablosunu veya elektrik fişini suya ya da diğer sıvılara batırmayın.

Önemli Güvenlik Uyarıları



English Home El Blenderi teknik özellikler etiketinin

altında yazılı voltajın, bulunduğunuz yerin şebeke voltajına uygun olup olmadığından emin olunuz. Herhangi bir uyuşmazlık durumunda meydana gelebilecek arızalardan firmamız sorumlu tutulamaz ve bu nedenle oluşabilecek bir arıza, garanti kapsamı dışında işlem görür. English Home El Blenderi yalnızca yönetmelikler uyarınca bağlantısı yapılmış topraklı bir prize takılıp çalıştırılmalıdır. Cihazınıza zarar vermemek için yetersiz akım sağlayan uzatma kabloları kullanmayınız.

1. Tehlikelerden kaçınmak amacıyla bu elektrikli cihaz veya onun güç kablosu ile ilgili tamiratlar yetkili teknik servis personeli tarafından yapılmalıdır.

2. Tamirat gerekli ise lütfen **English Home** Müşteri Hizmetleri ile temasa geçiniz. Yanlış kullanımdan meydana gelebilecek arızalardan firmamız sorumlu tutulamaz ve bu nedenle oluşabilecek bir arıza, garanti kapsamı dışında işlem görür.

3. Cihaz elektrik gücüyle çalıştığından elektrik şoku tehlikesi vardır, bu nedenle fişe kesinlikle ıslak ellerle dokunmayınız.

4. Bu cihaz sadece ev kullanımı için tasarlanmıştır. Aşağıda sıralanan profesyonel kullanımlar için tasarlanmamıştır:

- dükkan, ofis ve diğer çalışma ortamlarında yer alan personel mutfakları;
- çiftlik evleri;
- hotel, motel ve diğer yerleşim alanlarındaki müşteriler tarafından kullanım;
- yatak ve kahvaltı tipi yerler.

5. İlave koruma için bu cihaz,

maksimum 30mA'lık anma deęerine sahip bir ev aletleri artık akım cihazına bağlanmalıdır.

6. Kesinlikle cihazı parçalarına ayırmayın. Yanlış kullanımdan meydana gelebilecek arızalardan firmamız sorumlu tutulamaz ve bu nedenle oluşabilecek bir arıza, garanti kapsamı dışında işlem görür.

7. Cihazı ilk kez kullanmadan önce gıdalarla temas eden tüm parçaları dikkatli şekilde temizleyiniz. Lütfen "Temizlik ve Bakım" bölümüne bakınız.

8. Cihaza su girmesi zarara ve hasara yol açabilir. Cihazı, su muslukları veya lavaboların yakınına yerleştirmeyiniz. Elektrik çarpma riski oluşturur.

9. Blenderınızı kullanmadığınız zamanlarda, aksesuarlarını takıp çıkarmadan önce ve cihazınızın temizliğini yaparken mutlaka fişini prizden çekiniz.

10. Fiş prizden çıkarırken **ASLA** şebeke kablosundan çekmeyiniz; her zaman fişin kendisini tutarak çekiniz.

11. Cihazın kullanımı esnasında elektrik kablosunun yanlışlıkla çekilmesi veya

birinin kabloya takılma tehlikesinin olmadığından emin olun.

12. Cihazı elektrik fişine her zaman ulaşabilecek şekilde yerleştirin.

13. Cihazı kullandıktan sonra, temizlemeden önce veya odadan çıkarken ve bir arıza olduğunda fişini çıkartın. Cihazın fişini kablosundan çekerek çıkarmayın.

14. Cihazınız çalışırken hareketli parçalarına dokunmayınız. Yaralanma ve hasar görme riskini azaltmak için cihazınız çalışırken ellerinizi, elbisenizi, saçlarınızı, spatula ve diğer aksesuarları bıçaklardan uzak tutunuz.

15. Motor ünitesini, elektrik kablosunu veya elektrik fişini suya ya da diğer sıvılara batırmayın. Suyun altına tutmayın.

16. Zarar görmemesi için elektrik kablosunu sıkıştırıp bükmeyin ve keskin köşelere sürtmeyin.

17. Kabloyu sıcak yüzeylerden ve açık alevden uzak tutun.

18. Cihazınızın kablosu ya da fişi arızalıysa, düşürülme ya da başka bir nedenden dolayı zarar gördüyse

kullanmayınız. Kendiniz tamir etmeyiniz, yetkili servise başvurunuz. Cihazınızda sadece orijinal yedek parça kullanmaya özen gösteriniz.

19. Üretici firma tarafından üretilmeyen ya da önerilmeyen herhangi bir parçayı, yangın, elektrik çarpması ya da yaralanmaya neden olabileceği için cihazınızda kullanmayınız.

20. Bu cihaz, güvenli bir şekilde kullanılmasıyla ilgili kendilerine gözetim veya talimat verilmişse ve içermiş olduğu tehlikeler kendileri tarafından anlaşılmışsa 8 yaş ve üzeri çocuklar ve fiziksel, duyuşsal veya zihinsel yetenek eksikliği bulunan veya tecrübe ve bilgi eksikliği olan kişiler tarafından kullanılabilir.

21. Çocuklar bu cihazla oyun oynamamalıdır.

22. Cihaz ve kablosunu her zaman çocukların ulaşamayacağı bir yerde muhafaza ediniz.

23. Çocukların yanında cihaz kullanılırken çocukların yakın gözetimi gerekmektedir.

24. Cihazın kısıtlı fiziksel, duyuşsal,

zihinsel kapasiteye sahip olan ya da bilgi ve deneyime sahip olmayan kişiler tarafından kullanılabilmesi için gözetim altında olmaları veya cihazın güvenli kullanımını ile ilgili talimatları ve tehlikeleri anlamaları gerekmektedir.

25. Cihaz çocukların kullanımına uygun değildir.

26. Temizlik ve genel bakım işlemleri çocuklar tarafından yapılmamalıdır.

27. Kullanımda olduğu zaman cihazı gözetimsiz bırakmayınız. Cihaz çocukların ve sınırlı duyuşal ya da zihinsel kapasiteye sahip kişilerin yakınında kullanıldığında son derece dikkatli olunmalıdır.

28. Sıcak yüzeyler üzerinde, ısı kaynakları yanında, açık alev veya yanıcı buhar yanında kullanmayınız. (Ör: sıcak ocak üstü, kalorifer, soba vb.) Cihazın enerji kablosunun masa veya tezgahın sarkmamasına ve başka cihazlar ile temas etmemesine dikkat ediniz.

29. Cihazı asla parlayıcı veya yanıcı ortamların ve maddelerin bulunduğu yerde veya yakınında kullanmayınız.

30. Cihazı, kullanım amacının dışında

hiçbir amaç için kullanmayınız.

31. Cihazı elleriniz ıslak veya nemliyken kullanmayınız.

32. Bıçak ünitesi çok keskindir! Yaralanmaları önlemek için özellikle taşıma veya temizlik işlemi esnasında bıçak ünitesini dikkatli bir şekilde tutunuz.

33. Bıçak ünitesi hasar görmüşse veya aşınma belirtileri mevcutsa cihazı kullanmayınız.

34. **Dikkat:** Tüm ambalaj malzemelerini çocuklardan uzak tutunuz, bu malzemeler boğulma sonucu ölüme sebebiyet verebilecek potansiyel tehlike kaynağıdır.

35. Cihazınızı çalıştırmadan önce bıçağın iyice yerleştiğinden emin olunuz.

36. Kesinlikle hatalı, kusurlu bir ürünü kullanmayınız.

37. Cihazı çok sıcak karışımların içerisinde kullanmayınız.

38. Çok sert yiyecekler için 10 saniyeden daha uzun bir süre boyunca çalıştırmayınız. Motorun soğuması için bekleyiniz.

Ürünün Kullanımı

İlk Kullanımdan Önce

İlk kullanımdan önce cihazın aksesuarlarını temizleyiniz ve cihaz gövdesini nemli bir bezle siliniz. Temizlik sırasında dikkat edilmesi gereken hususlar için Temizlik ve Bakım kısmını dikkatlice inceleyiniz.

Kullanım

 Cihazınızı **ASLA** 1 dakikadan uzun süre çalıştırmayın, aksi halde aşırı ısınacaktır. 1 dakika boyunca çalıştıktan sonra tekrar kullanmadan önce mutlaka soğumasını bekleyiniz.

1. Blender ayağını ana gövdeye takınız ve sola döndürerek sabitleyiniz.
2. Aparatı parçalayacağınız/karıştıracağınız yiyeceğin üstüne yerleştiriniz ve açma / kapama düğmesine basarak kullanınız.
3. Kullanımdan sonra cihaz fişini prizden çekiniz ve ters şekilde çevirerek aparatı ana gövde üzerinden sökünüz.

Temizlik ve Bakım

Temizlemeden önce cihazınızın fişini prizden çekiniz, bıçakların durduğundan emin olunuz ve motor ünitesinin tamamen soğumasını bekleyiniz.

Cihaz ana gövdesini hafif nemli bir bezle temizleyip, kurulayabilirsiniz. Cihazı temizlemek için asla suya temas ettirmeyiniz.

Cihazınızı temizlemek için kesinlikle sert, aşındırıcı temizlik malzemeleri kullanmayınız.

OLASI SORUNLAR VE ÇÖZÜMLERİ

SORUN	OLASI NEDEN	ÇÖZÜM
Cihaz çalışmıyor.	Fiş prize takılı değil	Fişi prize takınız
	Cihaz açık değil	Cihaz açınız
	Prizden elektrik gelmiyor	Farklı bir priz deneyiniz
	Elektrik kablosu zarar görmüş	Cihazı tamire götürünüz

Teknik Özellikler

Şebeke Gerilimi: 230 V AC 50/60 Hz

Çekilen Güç: 1500W, Class II

Kullanım ömrü 7 yıl



Ürünün üzerinde basılı olan veya basılı dokümanlarda beyan edilen değerler, ilgili standartlara göre laboratuvar ortamında elde edilen değerlerdir. Bu değerler, ürünün kullanıldığı ortam şartlarına göre değişebilir.

Bu ürün, tüm bağlayıcı CE etiketleme direktiflerine uygundur **CE**

AEEE YÖNETMELİĞİNE UYGUNDUR

Bu cihaz, AEEE direktiflerine uygun olan geri dönüşümü olan parçalardan oluştuğu için çöpe atılmaması gerekmektedir. Lütfen, bu cihazın geri dönüşümünü sağlamak için en yakın toplama merkezine veya **English Home** servis noktasına başvurunuz.

**TAŞIMA VE NAKLİYE BİLGİLENDİRMELERİ**

Taşıma ve nakliye sırasında cihazınız, aksamlarına zarar gelmemesi için orijinal kutusunda tutulmalıdır. Taşıma sırasında ürünü normal konumunda tutunuz. Cihazınızı nakliye esnasında düşürmeyiniz ve darbelere karşı koruyunuz. Ürünün müşteriye tesliminden sonra taşıma sırasında oluşan arızalar ve hasarlar garanti kapsamına girmez.

Üretici / İthalatçı:**EHM MAĞAZACILIK SANAYİ VE TİCARET ANONİM ŞİRKETİ**

Burhaniye Mahallesi, Nagehan Sokak No: 2 Üsküdar/İstanbul

Menşei Türkiye'dir - Made in TÜRKİYE

Tel: 0850 724 0 346

englishhome.com

ENGLISH HOME

HAND BLENDER



1. Main housing (motor)
2. Start / stop control button
3. Turbo button

4. Stainless steel blender with 4 blades
5. 800 ml measuring cup

Thank You and Pre Information

Our valued customer,

Thank you for choosing **English Home**.

This guide has been created to offer you a healthy and effective user experience. We hope you'll derive the utmost efficiency from our product, designed to simplify and enhance your daily life. To that end, please carefully read the user manual and keep it for future reference. Our customer service team is also here to assist you if needed.

We appreciate your choice of **English Home** and wish you enjoyable use.

Yours sincerely,

Symbols and Meanings



WARNING!

This sign indicates hazardous situations concerning life and property safety.



IMPORTANT!

This mark indicates important information regarding the use of the product.



NOTE!

This sign offers valuable advice concerning the product's usage.



Class of protection against electric shock



Do not submerge the appliance, power cord, or power plug in water or other liquids.

Important Safety Warnings



Ensure that the voltage stated under the technical specifications label of the **English Home** Hand Blender matches the mains voltage of your location. Our company cannot be held responsible for any malfunctions that may arise due to incompatibility, and such malfunctions will be considered outside the scope of warranty. The **English Home** Hand Blender must be connected to a grounded outlet and operated in compliance with the regulations. Avoid using extension cables that do not provide sufficient current to prevent potential damage to your appliance.

1. Any repairs for this electrical appliance or its power cord should be carried out by authorized technical service personnel to prevent hazards.

2. If repairs are needed, please get in touch with English Home Customer Service. Our company cannot be held responsible for any malfunctions resulting from improper use, and such malfunctions will be considered outside the warranty coverage.

3. 3. Since the appliance is powered by electricity, there is a danger of electric shock, so never touch the plug with wet hands.

4. This appliance is intended for home use only and is not designed for the following professional uses:

- Staff kitchens in shops, offices, and other working environments;
- farmhouses;
- use by customers in hotels, motels, and other residential areas;
- lodging establishments like bed and breakfasts.

-
5. For enhanced safety, this appliance should be connected to a residual current appliance of household appliances with a maximum rated value of 30mA.
 6. Never disassemble the appliance. Our company cannot be held responsible for any malfunctions resulting from improper use, and such malfunctions will be considered outside the warranty coverage.
 7. Prior to the first use, thoroughly clean all components that come into contact with food. Please refer to the "Cleaning and Maintenance" section for guidance.
 8. The ingress of water into the appliance can result in damage and hazards. Avoid positioning the appliance near faucets or sinks to prevent the risk of electric shock.
 9. Always unplug your blender when not in use, before attaching and removing accessories, and when cleaning your appliance.
 10. When disconnecting the plug from the socket, **NEVER** pull the cord; always grip and pull the plug directly.

-
11. When using the appliance, ensure that there is no risk of accidentally pulling the power cord or tripping over it.
 12. Position the appliance so that the mains plug is always within reach.
 13. Unplug the appliance after use, before cleaning or leaving the room, and in the event of a malfunction.
 14. Do not touch moving parts of your appliance while it is in operation. To minimize the risk of injury or damage, keep your hands, clothing, hair, spatulas, and other accessories away from the blades while your appliance is in operation.
 15. Do not submerge the blender base, power cord, or power plug in water or any other liquids. Do not hold them underwater.
 16. To prevent damage, avoid pinching or bending the power cord, and refrain from scraping it against sharp corners.
 17. Keep the cord away from hot surfaces and open flames.
 18. Do not use your appliance if the

cord or plug is defective, dropped, or damaged for any other reason. Do not repair it yourself; contact an authorized service center. Use only original spare parts for your appliance.

19. Avoid using any parts that are not manufactured or recommended by the manufacturer for your appliance, as they may pose a risk of fire, electric shock, or injury.

20. This appliance can be used by children aged from 8 years and above and persons with reduced physical, sensory or mental capabilities or lack of experience and knowledge if they have been given supervision or instruction concerning use of the appliance in a safe way and understand the hazards involved.

21. Children should not play with this appliance.

22. Always store the appliance and its cord out of the reach of children.

23. Close supervision is necessary when using the appliance in the presence of children.

24. Individuals with reduced physical, sensory, or mental capacity or those lacking knowledge and experience must be supervised or possess an understanding of the instructions for the safe use of the appliance and the associated hazards.

25. This appliance is not intended for use by children.

26. Cleaning and general maintenance should not be carried out by children.

27. Do not leave the appliance unattended while it's in use, especially when it's being used near children or individuals with limited sensory or mental capacity.

28. **DO NOT** use the appliance on or near surfaces that are hot, sources of heat, open flames, or intense steam. (For example, atop a heated oven, heater, or stove.) Ensure the cord is not left hanging over the edge of a table or countertop or coming into contact with other appliances.

29. Never use the appliance in or near environments or substances that are

flammable or combustible.

30. Use the appliance only for its intended purpose; do not use it for any other purposes.

31. Avoid using the appliance with wet or damp hands.

32. The blade assembly is extremely sharp! Handle it with care, especially during transportation and cleaning, to prevent injury.

33. Do not use the appliance if the blade assembly is damaged or shows signs of wear.

34. **Attention!** Keep all packaging materials away from children, as they pose a potential hazard that could result in suffocation and even fatal outcomes.

35. Before operating your appliance, ensure that the chambers and the blade you intend to use are properly positioned.

36. Never use a defective appliance.

37. Do not use the device in very hot mixtures.

38. This appliance is designed for

intermittent use. Do not operate continuously for more than 60 seconds after that time allow motor to cool. For hard solutions it should be 10 seconds.

How to Use Before Initial Use

Before the initial use, clean the accessories and wipe the appliance body with a damp cloth. Please refer to the "Cleaning and Maintenance" section for important cleaning guidelines.

Usage

 **NEVER** operate your appliance for more than 1 minute, as it may overheat. After running for 1 minute, allow it to cool down before using it again.

1. Fit the attachment in to the main housing and turn left to screw it fully into position.
2. Place the attachment in the food to be beaten and press the start / stop control button.
3. After the usage, unplug the appliance and turn the attachment anticlockwise to unscrew it.

Cleaning and Maintenance

- Before cleaning, unplug the appliance, make sure the blades have completely stopped, and allow the blender motor to cool down entirely.
- Clean the main housing with a damp cloth and dry thoroughly. Never immerse it to water for cleaning.
- Please avoid using harsh and chemical cleaners (such as bleach, hydrochloric acid, etc.) on any accessories of your appliance except for the cleaners specifically recommended for this type of appliance. Additionally, refrain from using abrasive cleaners, metal objects, abrasive hard sponges, wire cleaners, or hard brushes to clean the appliance.
- Clean your appliance after each use. Ensure that no food residue remains on the blender.

POSSIBLE PROBLEMS AND SOLUTIONS

PROBLEM	POSSIBLE CAUSE	SOLUTION
Appliance does not operate	Appliance is unplugged	Plug the appliance
	Appliance is not turned on	Turn on the appliance
	There's no power in the socket	Try another outlet
	Power cord is damaged	Take appliance to be repaired

Technical Specifications

Mains Voltage: 230 V AC 50/60 Hz
Power Consumption: 1500W, Class II
Economic life is 7 years



The values printed on the product or declared in the printed documents are obtained in a laboratory environment according to the relevant standards. Please note that these values may vary depending on the ambient conditions during actual product usage.

This product complies with all binding CE labeling directives



IT CONFORMS to WEEE REGULATION

Please **DO NOT** dispose of this appliance in the trash can, as it contains recyclable parts that comply with WEEE directives. Kindly contact your nearest collection center or **English Home** service point to recycle this appliance.



HANDLING and SHIPPING INFORMATION

During transport and shipping, please ensure your appliance is kept in its original box to prevent damage to its components. Maintain the product in its normal position during transportation. Avoid dropping the appliance and provide protection against impacts. Please note that defects and damages occurring during transportation after delivery are not covered by the warranty.

Importer:

EHM MAĞAZACILIK SANAYİ VE TİCARET ANONİM ŞİRKETİ

Burhaniye Mahallesi, Nagehan Sokak No: 2 Üsküdar/İstanbul

Made in TÜRKİYE

Tel: 0850 724 0 346

englishhome.com

ENGLISH HOME

الخلاط الشخصي Shake Away من

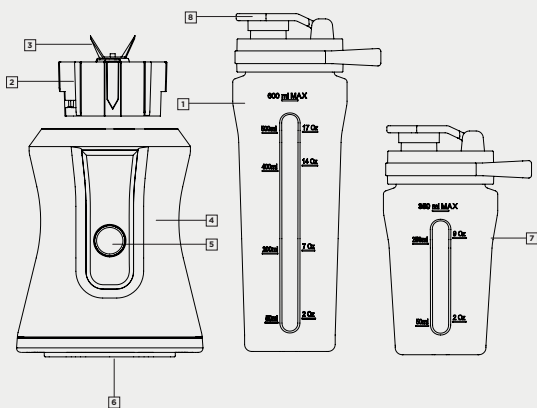

- 1- الوعاء بسعة 600 مل
- 2- قاعدة الشفرات
- 3- شفرات ستانلس ستيل
- 4- وحدة المحرك
- 5- زر التشغيل
- 6- حامل مانع للانزلاق
- 7- الوعاء الثاني بسعة 350 مل
- 8- غطاء مانع للتسرب

العربية شكر ومعلومات أولية

عميلنا الكريم،

شكرا لك لاختيارك English Home

تم إعداد هذا الدليل لتزويدك بتجربة استخدام صحية وفعالة. نتمنى أن تستخدم منتجنا بأفضل كفاءة حيث تم تصميمه لجعل حياتك اليومية أسهل وأمتع. لذلك، نرجو منك قراءة دليل المستخدم بعناية والاحتفاظ به للمواقف التي قد تكون ضرورية في المستقبل. سيكون فريق خدمة العملاء لدينا على استعداد تام لمساعدتك إذا لزم الأمر.

شكراً لك مرة أخرى على اختيارك English Home ونتمنى لك تجربة سعيدة وممتعة.
مع فائق احترامنا،

الرموز ومعانيها

تحذير!



يشير هذا الرمز إلى المواقف الخطيرة المتعلقة بسلامة الحياة والممتلكات.

هام!



يشير هذا الرمز إلى معلومات مهمة تتعلق باستخدام المنتج.

ملاحظة!



يشير هذا الرمز إلى نصائح مفيدة بخصوص استخدام المنتج.

تشير هذه العلامة إلى توصيات مفيدة حول استخدام المنتج
لا تغمر الجهاز أو الكابل أو القابس في الماء أو أية سوائل أخرى



فئة الحماية ضد الصدمات الكهربائية



تحذيرات سلامة هامة

تأكد من أن الجهد المطبوع تحت ملصق المواصفات الفنية للخلاط الشخصي من English Home يطابق جهد التيار الكهربائي المستخدم في موقعك. لا يمكن تحميل شركتنا المسؤولية عن الأعطال التي قد تحدث في حالة وجود أي عدم تطابق، وبالتالي يتم التعامل مع أي عطل قد يحدث لهذا السبب خارج نطاق الضمان. يجب توصيل الخلاط الشخصي من English Home وتشغيله فقط في مقبس مؤرض متصل وفقا للوائح. لتجنب إتلاف جهازك، لا تستخدم أسلاك التمديد التي توفر تيارا غير كاف.

1. لتجنب المخاطر، يجب إجراء الإصلاحات لهذا الجهاز الكهربائي أو سلك الطاقة الخاص به من قبل موظفي خدمة العملاء المعتمدين.

2. إذا كانت الإصلاحات مطلوبة، فيرجى الاتصال بخدمة عملاء English Home. لا يمكن تحميل شركتنا المسؤولية عن الأعطال التي قد تحدث بسبب الاستخدام غير الصحيح، وبالتالي سيتم التعامل مع الأعطال التي قد تحدث لهذا السبب خارج نطاق الضمان.
3. نظرا لأن الجهاز يعمل بالطاقة الكهربائية، فهناك خطر حدوث صدمة كهربائية، لذلك لا تلمس القابس أبدا ويذاك مبتلتان.
4. هذا الجهاز مخصص للاستخدام المنزلي فقط. ليس مخصصا للاستخدامات المهنية المدرجة أدناه:
 - مطابخ الموظفين في المحلات التجارية والمكاتب وبيئات العمل الأخرى؛
 - بيوت المزارع.
 - الاستخدام من قبل العملاء في الفنادق والموتيلات والمناطق السكنية الأخرى؛
 - أماكن الإقامة التي تقدم خدمات المبيت والإفطار.
5. لمزيد من الحماية، يجب توصيل هذا الجهاز بجهاز تيار متبقي مخصص للأجهزة المنزلية بحد أقصى 03 ملي أمبير.
6. لا تقم أبدا بتفكيك الجهاز. لا يمكن تحميل شركتنا المسؤولية عن الأعطال التي قد تحدث بسبب الاستخدام غير الصحيح، وبالتالي سيتم التعامل مع الأعطال التي قد تحدث لهذا السبب خارج نطاق الضمان.
7. لا تقم بتشغيل الجهاز عندما يكون فارغا، ولا تقم بإزالة العبوة من الجهاز حتى تتوقف الشفرات تماما.
8. قم بتنظيف جميع الأجزاء التي تتلامس مع الطعام بعناية قبل استخدام الجهاز لأول مرة. يرجى الرجوع إلى قسم "التنظيف والصيانة".
9. يمكن أن يؤدي دخول الماء إلى الجهاز إلى ضرر وتلف. لا تضع الجهاز بالقرب من صنابير المياه أو أحواض غسيل الأطباق. سيؤدي ذلك إلى حدوث صدمة كهربائية.
10. عندما لا يكون الخلاط قيد الاستخدام، تأكد من فصله من التيار الكهربائي قبل توصيل وإزالة ملحقاته وعند تنظيف جهازك.
11. لا تقم أبدا بفصل القابس من خلال سحبه من سلك إمداد التيار الكهربائي عند فصله؛ اسحبه دائما عن طريق المسك من القابس نفسه.
12. استخدم الجهاز دائما على الأسطح المستوية وغير المائلة. ولا تضعه على حافة الطاولة أو المنضدة، لأن أية صدمة صغيرة قد تتسبب في سقوط جهازك على الأرض.
13. تأكد من عدم وجود خطر سحب سلك الطاقة عن طريق الخطأ أو تعثر

- أي شخص ما في السلك أثناء استخدام الجهاز.
14. ضع الجهاز في مكان بحيث يكون دائما قريبًا بما يكفي من قابس الطاقة.
 15. افصل الجهاز بعد استخدامه، وقبل التنظيف وعند مغادرة الغرفة، وإذا كان هناك عطل. لا تفصل الجهاز عن طريق سحبه من الكابل.
 16. لا تلمس الأجزاء المتحركة من جهازك أثناء تشغيله. لتقليل خطر الإصابة والتلف، احتفظ بيديك وملابسك وشعرك وملعقتك وغيرها من الملحقات بعيدا عن الشفرات وأجزاء الخلط أثناء تشغيل جهازك.
 17. لا تغمر وحدة المحرك أو سلك الطاقة أو قابس الطاقة في الماء أو السوائل الأخرى. ولا تضع أية منها تحت الماء. يمكن تنظيف الغطاء والحاوية البلاستيكية فقط بأمان بالماء وسائل غسل الصحون في غسالة الصحون.
 18. لتجنب التلف، لا تضغط على سلك الطاقة أو تثنيه أو تفركه على زوايا حادة.
 19. احتفظ بالكابل بعيدا عن الأسطح الساخنة واللهب المكشوف.
 20. لا تستخدم جهازك إذا كان السلك أو القابس معيبا أو تالفا بسبب السقوط أو لأي سبب آخر. لا تقم بإصلاحه بنفسك، اتصل بالخدمة المعتمدة. احرص على استخدام قطع الغيار الأصلية فقط في جهازك.
 21. لا تستخدم أي جزء لم يتم تصنيعه أو التوصية به من قبل الشركة المصنعة في جهازك لأنه قد يتسبب في نشوب حريق أو صدمة كهربائية أو إصابة.
 22. احتفظ دائما بالجهاز وكابله بعيدا عن متناول الأطفال.
 23. يجب القيام بالإشراف الدقيق على الأطفال عند استخدام الجهاز بالقرب من الأطفال.
 24. لكي يتم استخدام الجهاز من قبل الأشخاص ذوي القدرات الجسدية أو الحسية أو العقلية المحدودة أو الذين ليس لديهم معرفة وخبرة، يجب أن يكونوا تحت الإشراف أو يفهمون التعليمات والمخاطر المرتبطة بالاستخدام الآمن للجهاز.
 25. الجهاز غير مناسب للاستخدام من قبل الأطفال.
 26. يجب عدم القيام بالتنظيف والصيانة العامة من قبل الأطفال.
 27. لا تترك الجهاز دون مراقبة عند الاستخدام. يجب توخي الحذر الشديد عند استخدام الجهاز بالقرب من الأطفال والأشخاص ذوي القدرات الحسية أو العقلية المحدودة.
 28. لا تستخدم الجهاز على الأسطح الساخنة، أو بالقرب من مصادر الحرارة، أو بالقرب من اللهب المكشوف أو الأبخرة القابلة للاشتعال. (على سبيل المثال:

- موقد ساخن، تدفئة، إلخ). تأكد من أن سلك الطاقة الخاص بالجهاز لا يتدلى من الطاولة أو المنضدة ولا يتلامس مع الأجهزة الأخرى.
29. لا تستخدم الجهاز أبداً في أو بالقرب من البيئات والمواد القابلة للاشتعال.
30. لا تستخدم الجهاز لأي غرض آخر غير الغرض المخصص له.
31. لا تستخدم الجهاز عندما تكون يديك مبللة أو رطبة.
32. لتجنب تلف جهازك، لا تستخدم أسلاك التمديد التي توفر تياراً غير كافٍ.
- السكاكين حادة، ويمكن أن تسبب في إصابة خطيرة.
33. وحدة الشفرة حادة جداً! تعامل مع وحدة الشفرة بعناية لتجنب الإصابة، خاصة أثناء المناولة أو التنظيف.
34. في حالة تلف وحدة الشفرة أو وجود علامات تآكل فيها، لا تستخدم الجهاز.
35. قم بإزالة العظام والنوى من الطعام لمنع تلف وحدة الشفرة والجهاز.
36. تحذير: احتفظ بجميع مواد التغليف بعيداً عن متناول الأطفال، لأن هذه العناصر تشكل مصدراً محتملاً لخطر الموت بسبب الاختناق.
37. تأكد من إيقاف المحرك جيداً قبل إزالة أي ملحقات من جهازك.
38. قبل تشغيل جهازك، تأكد من أن الوعاء والسكين الذي ستستخدمه مثبتان جيداً.

استخدام المنتج

قبل الاستخدام الأول

قبل الاستخدام لأول مرة، قم بتنظيف ملحقات الجهاز وامسح جسم الجهاز بقطعة قماش مبللة. راجع بعناية قسم التنظيف والصيانة لمعرفة النقاط التي يجب مراعاتها أثناء التنظيف.

الاستخدام

ⓘ لا تملأ وعاء الخلط فوق المستوى الأقصى المحدد. الحد الأقصى هو 600 مل للزجاجة الكبيرة و 350 مل للزجاجة الصغيرة. يجب أن تكون درجة حرارة المواد التي ستضعها أقل من 60 درجة مئوية.

⚠ لا تقم أبداً بتشغيل جهازك لأكثر من 1 دقيقة وإلا فإنه سوف ترتفع درجة حرارته. بعد العمل لمدة 1 دقيقة، انتظر حتى يبرد قبل استخدامه مرة أخرى.

ⓘ يجب أن يكون حجم المواد المراد وضعها في الوعاء بين 2-5 سم على الأكثر. أضف الماء إلى وعاء الجهاز لكسر الجليد.

لمعالجة الثلج المجمد، نوصي بإضافة 100 غرام من الثلج و 50 مل من مياه الشرب الباردة إلى الوعاء.

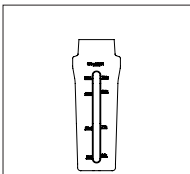
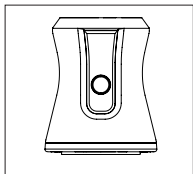

1. ضع وحدة المحرك ووعاء
الخلط الذي ستستخدمه على
سطح مستو بحيث يكون
الجانب المفتوح متجهاً لأعلى.

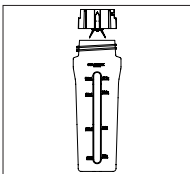
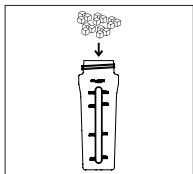

2. ضع المكونات في وعاء
الخلط.
3. ضع قاعدة السكين على
الوعاء بشكل عمودي بحيث
تبقى الشفرات داخل الوعاء
وقم بتدويرها في اتجاه عقارب
الساعة حتى يتم قفلها تماماً.
الشفرات حادة جداً!



تعامل معها بحذر ضد أي إصابة. لا تتعامل مع الحواف الحادة للسكين بأيدي عارية.

4. اقلب الوعاء وأدخل 3 أسنة القفل الموجودة على وحدة المحرك بحيث تتوافق مع الفتحات الموجودة على قاعدة السكين.

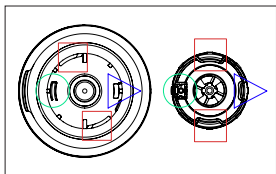

قاعدة السكين

وحدة المحرك

يوجد قفل أمان على وحدة المحرك تمنع وضع الوعاء
بشكل غير صحيح. إذا كان منتجك لا يعمل على
الرغم من توصيل القابس، فتأكد من إدخال
الوعاء بشكل صحيح.



5. أمسك وحدة المحرك، و قم بتدوير الزجاجاة في اتجاه
عقارب الساعة حتى يتم قفلها.
6. قم بتوصيل سلك الطاقة بمقبس مثبت على الحائط.
7. اضغط مع الاستمرار على زر التشغيل لتشغيل الجهاز. عندما ترفع إصبعك عن الزر، سيتوقف الجهاز
عن العمل.

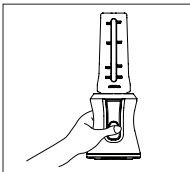
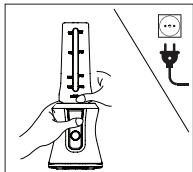

8. بعد اكتمال العملية، افصل الجهاز من مأخذ التيار الكهربائي. أدر وعاء الخلط عكس اتجاه عقارب الساعة وارفعه بعيدا عن أسنة القفل الموجودة على وحدة المحرك.
9. اقلب وعاء الخلط رأسا على عقب وقم بإزالة قاعدة السكين بعناية من الوعاء من خلال إدارته عكس اتجاه عقارب الساعة. الشفرات حادة جدا، يرجى الانتباه عند الاستخدام.

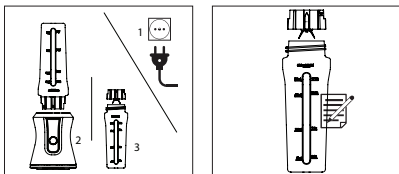

10. قم بتثبيت الغطاء المضاد للتقريط عن طريق وضعه في الحجرة وتدويره في اتجاه عقارب الساعة. وهكذا ستتمكن من تحويل أوعية الخلط إلى زجاجات سفر، وأخذها معك والشرب من الغطاء المخصص في أي وقت.

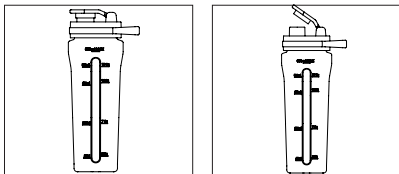

- لا تستخدم جهازك لخلط المكسرات الصلبة والعجين واللحوم النيئة وما إلى ذلك. عند استخدام أدوات المطبخ في الخلاط، احرص على عدم إتلاف السكاكين ولا تنس إزالتها قبل تشغيلها مرة أخرى. لا تقم بتشغيل جهازك وهو فارغ. ولا تغلي أوعية الخلط، ولا تضع الطعام الساخن أو السائل بدرجة حرارة فوق الموصى بها.

- سيؤدي تقطيع الأطعمة الصلبة مثل الخضار والفواكه إلى قطع صغيرة قبل خلطها إلى تسريع العملية وتحسين النتيجة وحماية الشفرات من التآكل.
- عند استخدام الأطعمة الصلبة والسائلة معًا، ضعها معًا في الوعاء ما لم يوصى بخلاف ذلك في الوصفة المعنية. عندما تنوي تحضير مشروبات بكثافات مختلفة من الطعام الصلب، أضف المواد الصلبة الأكثر كثافة أولاً. لتحضير خليط متجانس وخالي من الاهتزاز، امزج الأطعمة الصلبة بالماء أو الحليب وفقا للمكونات. يمكن أن يؤدي خلط الأطعمة الصلبة وحدها إلى ارتفاع درجة حرارة جهازك.

التنظيف والصيانة

قبل التنظيف، افصل جهازك عن مأخذ التيار، وتأكد من إيقاف الشفرات، وانتظر حتى تبرد وحدة المحرك تماما.

افصل وعاء الخلط عن وحدة المحرك. لتنظيف قطع الطعام الكبيرة المتبقية في الوعاء، ضع الماء في الوعاء حتى منتصفه وأضف بضع القطرات من منظف معتدل. ضع الوعاء وقم بتشغيله وشطفه بالماء كما هو موضح في قسم استخدام المنتج. يمكنك أيضا غسل الأوعية والأغطية في غسالة الصحون.

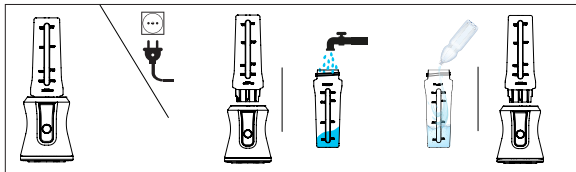

اغسل السكاكين باليد بالماء الدافئ والمنظف وجففها بقطعة قماش ولا تترك عليها أية ألياف. لا تستخدم الماء المغلي لتنظيف قاعدة السكين. يمكن أن يؤدي استخدام الماء المغلي إلى إتلاف الآلية بين مجموعة السكاكين، مما يقلل من عمر جهازك. 

لا تغمر الجسم الرئيسي للجهاز الذي توجد فيه الوحدة الحركية في الماء أو أي سائل. يمكنك تنظيف الهيكل الخارجي لجهازك بقطعة قماش مبللة وناعمة باستخدام كمية صغيرة من المنظفات. لا تقم بتنظيف أي من ملحقات جهازك باستخدام المنظفات القاسية والكيميائية (المبيض، روح الملح، إلخ) باستثناء المنظفات المستخدمة في هذا النوع من الأجهزة. لا تستخدم المنظفات الكاشطة أو الأشياء المعدنية أو الإسفنج الصلب أو المنظفات التي تحتوي على الأسلاك أو الفرش الصلبة لتنظيف الجهاز. نظف جهازك بعد كل استخدام. تأكد من عدم بقاء أي بقايا طعام في وعاء الخلط أو الغطاء أو قاعدة السكين.

المواصفات الفنية

جهد التيار الكهربائي: 220-240 فولت ، 50-60 هرتز
الطاقة المسحوبة: 350 واط، الفئة الثانية



القيم المطبوعة على المنتج أو المعلنة في المستندات المطبوعة هي القيم التي تم الحصول عليها في بيئة المختبر وفقاً للمعايير ذات الصلة. قد تختلف هذه القيم تبعاً للظروف المحيطة التي يتم فيها استخدام المنتج.

يتوافق هذا المنتج مع جميع توجيهات ووضع العلامات CE الملزمة.

**معلومات النقل والشحن**

أثناء النقل والشحن، يجب الاحتفاظ بجهازك في صندوقه الأصلي لتجنب تلف مكوناته. احتفظ بالمنتج في وضعه الطبيعي أثناء النقل. لا تسقط جهازك أثناء النقل وقم بحمايته من الصدمات. لا يغطي الضمان العيوب والأضرار التي تحدث أثناء النقل بعد تسليم المنتج للعميل.

يتوافق مع لائحة توجيه النفايات الكهربائية والأجهزة الإلكترونية (WEEE)

يجب عدم التخلص من هذا الجهاز في القمامة المنزلية لأنه يتكون من أجزاء قابلة لإعادة التدوير وتتوافق مع توجيه النفايات الكهربائية والأجهزة الإلكترونية (WEEE). يرجى الاتصال بأقرب مركز تجميع أو مركز خدمة English Home لإعادة تدوير هذا الجهاز.

Importer:

EHM MAĞAZACILIK SANAYİ VE TİCARET ANONİM ŞİRKETİ

Burhaniye Mahallesi, Nagehan Sokak No: 2 Üsküdar/İstanbul

Made in TÜRKİYE

Tel: 0850 724 0 346

englishhome.com

Garanti Şartlarıyla İlgili Bilgilendirmeler

1. Garanti süresi, malın teslim tarihinden itibaren başlar ve 2 yıldır.
2. Malın bütün parçaları dahil olmak üzere tamamı garanti kapsamındadır.
3. Ürünün kullanım kılavuzunda yer alan talimatlara uygun olmayan şekilde kullanımı, kendi kullanım alanı dışında bir yerde kullanımı ve **English Home** yetkili servisinden başka bir yerde tamir ettirilmesi durumunda ortaya çıkabilecek hasarlarda firmamız sorumluluk kabul etmez ve ürün garanti kapsamı dışında kalır.

4. Malın ayıplı olduğunun anlaşılması durumunda tüketici, 6502 sayılı Tüketicinin Korunması Hakkında Kanununun 11 inci maddesinde yer alan;

- a- Sözleşmeden dönme,
- b- Satış bedelinden indirim isteme,
- c- Ücretsiz onarılmasını isteme,
- ç- Satılanın ayıpsız bir misli ile değiştirilmesini isteme, haklarından birini kullanabilir.

5. Tüketicinin bu haklardan ücretsiz onarım hakkını seçmesi durumunda satıcı; işçilik masrafı, değiştirilen parça bedeli ya da başka herhangi bir ad altında hiçbir ücret talep etmeksizin malın onarımını yapmak veya yaptırmakla yükümlüdür. Tüketici ücretsiz onarım hakkını üretici veya ithalatçıya karşı kullanabilir. Satıcı, üretici ve ithalatçı tüketicinin bu hakkını kullanmasından müteselsilen sorumludur.

6. Tüketicinin, ücretsiz onarım hakkını kullanması halinde malın;

- Garanti süresi içinde tekrar arızalanması,
- Tamiri için gereken azami sürenin aşılması,
- Tamirinin mümkün olmadığının, yetkili servis istasyonu, satıcı, üretici veya ithalatçı tarafından bir raporla belirlenmesi durumlarında;

tüketici malın bedel iadesini, ayıp oranında bedel indirimini veya imkanı varsa malın ayıpsız misli ile değiştirilmesini satıcıdan talep edebilir. Satıcı, tüketicinin talebini reddedemez. Bu talebin yerine getirilmemesi durumunda satıcı, üretici ve ithalatçı müteselsilen sorumludur.

7. Malın tamir süresi 20 iş gününü geçemez. Bu süre, garanti süresi içerisinde mala ilişkin arızanın yetkili servis istasyonuna veya satıcıya bildirim tarihinde, garanti süresi dışında ise malın yetkili servis istasyonuna teslim tarihinden itibaren başlar. Malın arızasının 10 iş günü içerisinde giderilememesi halinde üretici veya ithalatçı; malın tamiri tamamlanıncaya kadar, benzer özelliklere sahip başka bir malı tüketicinin kullanımına tahsis etmek zorundadır. Malın garanti süresi içerisinde arızalanması durumunda, tamirde geçen süre garanti süresine eklenir.

8. Malın kullanma kılavuzunda yer alan hususlara aykırı kullanılmasında kaynaklanan arızalar garanti kapsamı dışındadır.

9. Tüketici, garantiden doğan haklarının kullanılması ile ilgili olarak çıkabilecek uyuşmazlıklarda yerleşim yerinin bulunduğu veya tüketici işleminin yapıldığı yerdeki Tüketici Hakem Heyetine veya Tüketici Mahkemesine başvurabilir.

10. Satıcı tarafından bu Garanti Belgesinin verilmesi durumunda, tüketici Gümrük ve Ticaret Bakanlığı Tüketicinin Korunması ve Piyasa Gözetimi Genel Müdürlüğüne başvurabilir

ENGLISH HOME

GARANTİ BELGESİ

İMALATÇI FİRMA

UNVAN :EHM MAĞAZACILIK SANAYİ ve TİCARET ANONİM ŞİRKETİ

ADRES :BURHANİYE MAHALLESİ, NAGEHAN SOKAK NO: 2
ÜSKÜDAR/İSTANBUL

TEL :0850 724 0 346

E-POSTA :

FİRMA YETKİLİ İMZASI:

EHM MAĞAZACILIK
SANAYİ VE TİCARET A.Ş.
Burhaniye Mah. Nagehan Sok. No:2/1
Üsküdar / İSTANBUL
Üsküdar V.D. : 3260269797

ÜRÜNÜN CİNSİ : EL BLENDERİ

MARKASI : English Home

MODELİ : EL BLENDERİ

TYPE NO : ELB 3001

BANDROL VE SERİ NO :

TESLİM TARİHİ VE YERİ :

GARANTİ SÜRESİ : 2 YIL

AZAMI TAMİR SÜRESİ : 20 İŞ GÜNÜ

SATICI FİRMA UNVAN :

ADRES :

TEL - FAKS :

E-POSTA :

FATURA TARİH VE NO :

TESLİM TARİHİ VE YERİ :

TARİH, İMZA VE KAŞE :

Bu belgenin kullanılması 6502 sayılı Tüketici Korunması Hakkında Kanun ve bu kanuna dayanılarak yürürlüğe konulan Garanti Belgesi Uygulama Esaslarına Dair Tebliğ uyarınca **EHM MAĞAZACILIK SANAYİ VE TİCARET ANONİM ŞİRKETİ** tarafından hazırlanmıştır.

ENGLISH HOME

englishhome.com

Genel Dağıtıcı

EHM MAĞAZACILIK SANAYİ VE TİCARET ANONİM ŞİRKETİ

Burhaniye Mahallesi, Nagehan Sokak No: 2 Üsküdar/İstanbul

Menşei Türkiye'dir - Made in TÜRKİYE

Tel: 0850 724 0 346

englishhome.com



ELB3001-071223