

SILTRONICS®

Otomatik Vida Besleyici

Kullanma Kılavuzu SLC OVB 1000



GÜVENLİK TALİMATLARI

SILTRONICS OTOMATİK VİDA BESLEYİCİ'Yİ KULLANMADAN ÖNCE

LÜTFEN AŞAĞIDAKİ ŞARTLARA DİKKAT EDİN:

- Normal bir performans için, lütfen bu makineyi düz ve sağlam bir çalışma masasına kurun, eğmeyin veya yaslamayın, aksi halde makinenin işlevi etkilenebilir.
- Makine kullanılmadığı zamanlarda, güç anahtarını kapatın ve güç adaptörünün fişini çekin.
- Hasar ve arızayı önlemek için yalnızca bu makineyle birlikte verilen güç adaptörünü kullanın.
- Vida yolu yüzeyini temiz tutun. Toz ve yağdan koruyun. Vida yolunun temiz tutulmaması, makinenin hasar görmesine neden olabilir.
- Uygulanan vidalar temiz olmalıdır. Yağ ve toz içermemelidir.
- Vida boyutu belirtilen ölçü aralığında olmalıdır.
- Vida yolundaki vidaları dikkatli tutun, çıkarmak için aşırı güç kullanmayın, aksi halde vida yolu zarar görebilir.
- Tambur haznesi dönerken, hazneye parmaklarınızı veya vidalardan başka nesnelere koymayın.
- Vida yolu çalışma için uygun şekilde ayarlanmadan, güç anahtarını ON konumuna getirmeyin.
- Çalışma sırasında arıza olması durumunda, güç anahtarını OFF konumuna getirin ve güç adaptörünün fişini çekin. Derhal tedarikçinizle iletişime geçin.

Bu makine servis gerektirdiğinde, yardım için tedarikçinizle iletişime geçin veya web sitemizdeki ilgili bölümden iletişim bilgilerinizi ve taleplerinizi bize e-posta ile gönderin, en kısa sürede yanıt vereceğiz.

BÖLÜM 1: ÇALIŞTIRMA ÖNCESİ KONTROL

1.1 KUTU İÇERİĞİ:

SILTRONICS OTOMATİK VİDA BESLEYİCİ 'Yİ KULLANMADAN ÖNCE LÜTFEN AŞAĞIDAKİ KOLİ İÇERİĞİNİ KONTROL EDİN

- Otomatik Vida Besleyici 1 Adet
- Alyan Tornavida 2.0 1 Adet
- Yıldız Tornavida 1 Adet
- Ara Plaka 0,5mm 3 Adet
- Ara Plaka 1,2mm 3 Adet
- Güç Adaptörü (AC 220~240V / DC12V) 1 Adet
- Kullanım Kılavuzu 1 Adet

1.2 VİDA BOYUTUNU KONTROL EDİN:

Uygulanan vidanın her bir bölümünü bir kumpas ile kesin olarak ölçün. Aşağıdaki Tabloda yer alan değerler içerisinde ise bu cihazı kullanabilirsiniz.

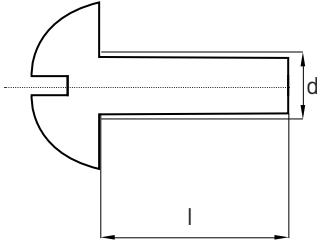

Ölçü	Min.	Max.
Vida Boyu (l)	Vida Çapı (d)	17mm
Vida Çapı (d)	M2	M5

1.3 VİDA YOLUNU AYARLAYIN

1. Ön Muhafaza Plakasının üstündeki Kilit Kapısı deliğine Alyan tornavida yerleştirerek, kilit kapağını yeterli seviyeye gelene kadar **Açık** yönde döndürün.



2. Muhafaza plakasının sađ tarafındaki Kilit Kapađı deliđine Alyan tornavida yerleřtirerek, kilit kapađını yeterli seviyeye gelene kadar **Açık** yönde döndürün

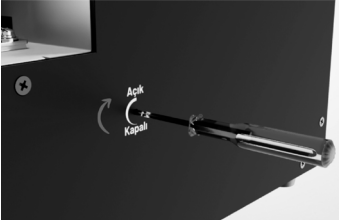

3. Tornavida dayama tertibatının sol arka köřesindeki vida yolu tespit civatasını gevřetin, ardından Vida Yolu'nu makinenin önünden dıřarı çekin.

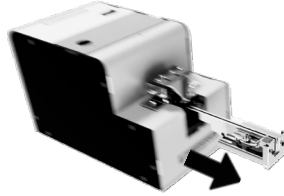
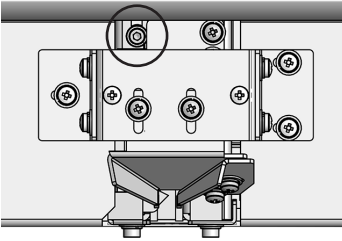

4. Vida Yolu Ön Kapađının sađ tarafındaki vidayı gevřetmek için Alyan tornavida kullanın.



5. Uzun daireysel deliklere yerleřtirilmiř 3 vidayı bulmak için Vida Yolunu ters çevirin ve bu 3 vidayı gevřetin.

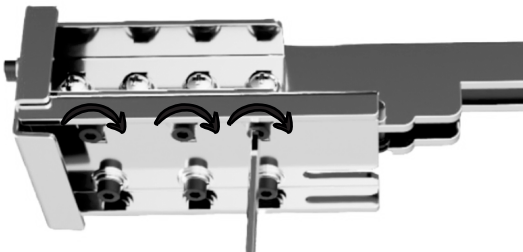

6. Vida Yolunun ortasında bulunan kanallı imbus civatayı Alyan tornavida kullanarak vidanın geçebileceği şekilde gevşetin.

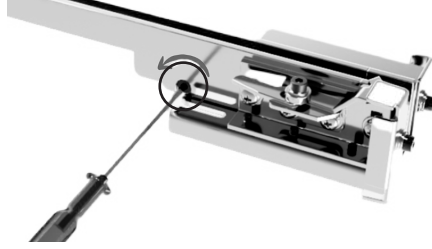

7. Vida Yolunun arka ucundaki Ara Plakaları sabitleyen civatayı gevşetin.

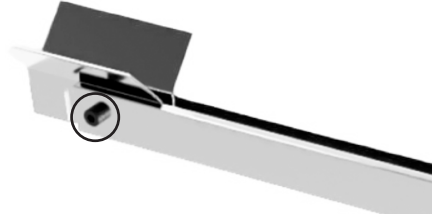

8. Aşağıdaki tabloya bakın, gerekli genişlik için Vida Yolunun arka ucuna yerleştirmek üzere Ara Plakalardan (0,5 mm, 1.2 mm) gerekli miktarda yerleştirerek civatayı sıkın.

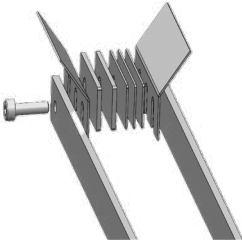

Vida Çapı (d)mm	Arka Plakası Adetleri	Ray Ara Boşluğu
2,0	1,2mm * 1 Adet	1 mm + 1,2 mm = 2,2 mm
2,3	0,5 mm * 3 Adet	1 mm + 1,5 mm = 2,5 mm
2,6	0,5 mm * 1 Adet 1,2 mm * 1 Adet	1 mm + 1,7 mm = 2,7 mm
3,0v	0,5 mm * 2 Adet 1,2 mm * 1 Adet	1 mm + 2,2 mm = 3,2 mm
3,5	0,5 mm * 3 Adet 1,2 mm * 1 Adet	1 mm + 2,7 mm = 3,7 mm
4,0	0,5 mm * 4 Adet 1,2 mm * 1 Adet	1 mm + 3,2 mm = 4,2 mm
5,0	0,5 mm * 4 Adet 1,2 mm * 2 Adet	1 mm + 4,4 mm = 5,4 mm

Not: Tabloda yer almayan vida ölçüleri için farklı kombinasyonlar uygulanabilir. Vida Yolu, vida çapından 0,2 – 0,3mm daha büyük olacak şekilde ayarlanmalıdır.

9. Vida Yolunun genişlik ayarından sonra, hareketin düzgün olup olmadığını kontrol etmek için vida yoluna bir vida yerleştirin ve her iki ucuna kadar yukarı ve aşağı kaydırın.

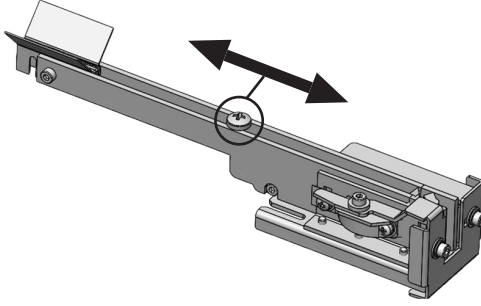

10. Vida Yolunun ortasında bulunan kanallı imbus civatayı Alyan tornavida kullanarak vida yolu genişliğini arkadan öne doğru aynı olacak şekilde ayarlayın ve vidanın geçebileceğinden emin olduğunuz konumda sıkma işlemini durdurun

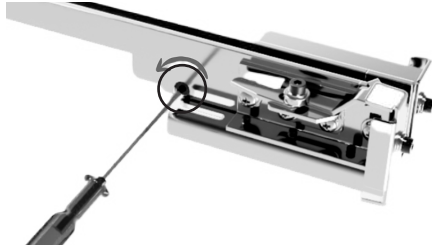

11. Beşinci aşamada gevşetmiş olduğunuz civataları vida yolu genişliğini arkadan öne doğru aynı olacak şekilde ayarlayın ve vidanın geçebileceğinden emin olduğunuz konumda sıkın.



12. Dördüncü aşamada gevşetmiş olduğunuz civatayı sıkın ve böylece Vida Yolu Ön Kapağını sabitleyin.

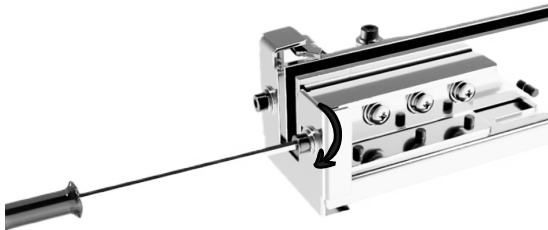

13. Vida Yolunu ayarladıktan sonra üniteye geri yerleştirin. Direk ucuna ulaşana kadar itin ve Vida Yolu Ön Kapağının alt kısmının Sensör Destek Plakasının kenarına oturduğundan emin olun. Üçüncü aşamada gevşetmiş olduğunuz civatayı sıkarak vida yolunu sabitleyin.

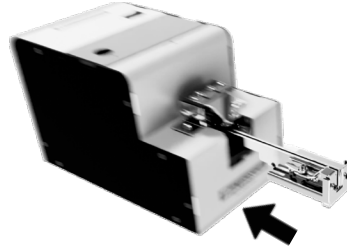
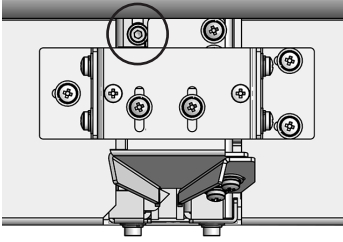

14. Kilit Kapılarındaki (üstte ve sağda) 2 civatayı sıkarken, Geçiş Plakası ile üst ve sağ taraf arasında 0,2~0,3 mm boşluk bırakın.

0,2mm ~ 0,3 mm

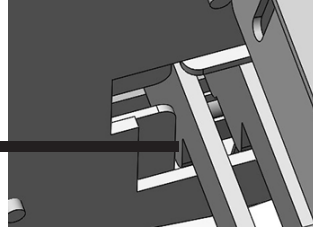

YUKARIDAKİ AYARI YAPARKEN AŞAĞIDAKİLERE DİKKAT EDİN

- A. Vida Yolunun arka genişliği ön kısımdan daha geniş olarak ayarlanabilir, ancak ön kısımdaki genişliği asla orta veya arka kısımdan daha geniş hale getirmeyin.
- B. Vida Yolunun ön genişliği vidaların çapı kadar yakın fakat vidanın içinden geçebileceği boşlukta ayarlanmalıdır

1.4 FIRÇAYI AYARLAYIN

1. Üniteye kuşbakışı bakın ve fırçayı neredeyse yatay kalacak şekilde çevirin (Vida Yoluna göre yaklaşık 85~90 derece)

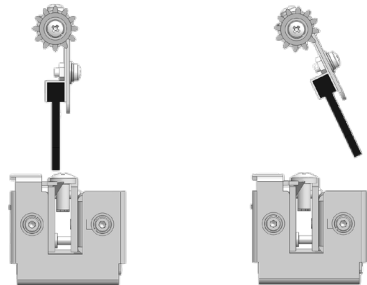

2. Tornavida dayamaya yakın vida yoluna 5~8 vida yerleştirin. Fırça bağlantı sacının yan tarafındaki 2 vidayı gevşetin. Fırçayı aşağı doğru döndürün ve yüksekliği fırça, vida başlarına hafifçe değecek şekilde ayarlayın ve ayardan sonra gevşettiğiniz 2 vidayı sıkın. Konum ayarını yaparken, lütfen fırçayı izin verilen aralığın üzerinde sallamayın.

3. Fırça konumunu sabitleirken, Fırça ile Ön Plaka arasında 0,2 - 0,5 mm mesafe bırakın.

YUKARIDAKİ AYARI YAPARKEN AŞAĞIDAKİLERE DİKKAT EDİN

A. Fırçanın yüksekliğinin ayarlanması, Fırçanın vida başlarıyla hafifçe temas etmesini sağlamak içindir. Bu sayede uygun olmayan vidalar vida yolundan aşağı süpürülürken vida yoluna giren vidalar fırçanın süpürme hareketini etkilemez.

B. Vidalar sabitlendikten sonra, önünde hiçbir engel olmadığından emin olmak için Fırçayı elinizle izin verilen aralıkta, zorlanmayacak şekilde hareket ettirin.

1.5 TORNAVİDA DAYAMA SACININ KONUMUNU AYARLAYIN

1. Tornavida dayamaya yakın vida yoluna 5 - 8 vida yerleştirin. Sol ve Sağ Yükseklik Ayar Sacındaki 4 vidayı gevşetin.

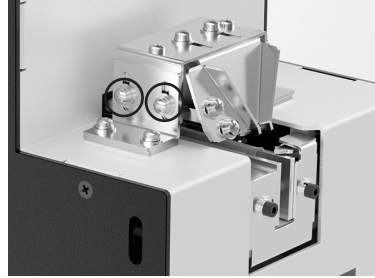
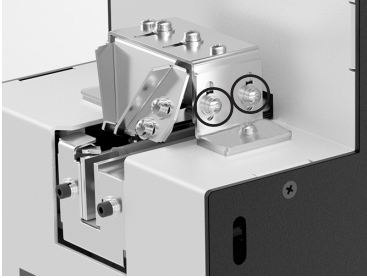

2. Tornavida dayamanın üstünde bulunan vidaları dengeli bir şekilde sıkarak veya gevşeterek vida başının yüksekliğine göre ayar yapın.

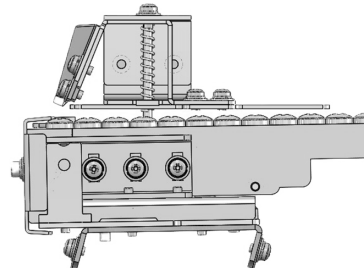
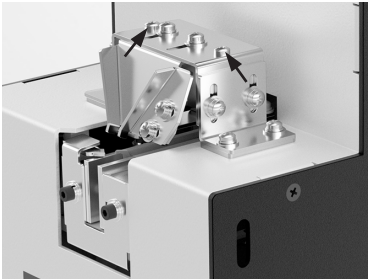

3. Aşama 1'de bulunan 4 vidayı sıkarak yükseklik ayarını sabitleyin.

4. İlk vidanın durdurucu ucuna gelmesini sağlayın.

5. Tornavida dayamanın üstündeki 2 vidayı gevşetin (şekle bakın), tornavida dayama sacını vida başının konumuna bağlı olarak ileri veya geri ayarlanmasını sağlayın. Ayarlamadan sonra vidaları sıkın.



6. Ön Kapağın sağ üstündeki 2 vidayı ve sol üstündeki 1 vidayı gevşetin, tornavida dayama sacını vida başının konumuna bağlı olarak sağ veya sol tarafa ayarlanmasını sağlayın.

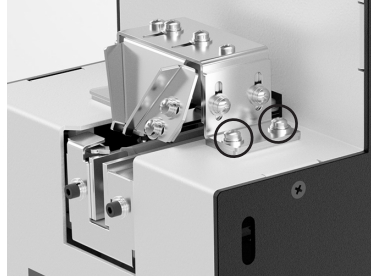
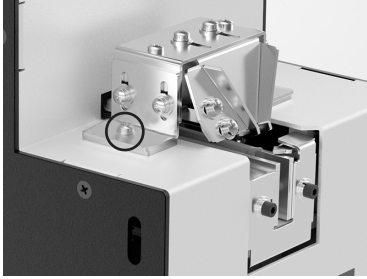

7. Vida başının boyutu tornavidanın alacağı alanla eşleşmiyorsa, Tornavida Genişlik Ayar Sacının üzerinde bulunan 2 vidayı gevşetin sola veya sağa ayarlayarak kullanılacak tornavidaya göre genişliği ayarlayın. Ayarladıktan sonra vidaları sıkın.

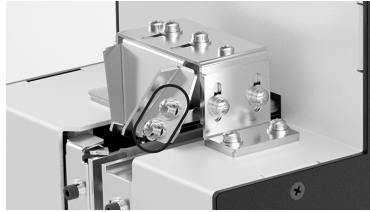

8. Altıncı adımda gevşetilen 3 vidayı sıkın.

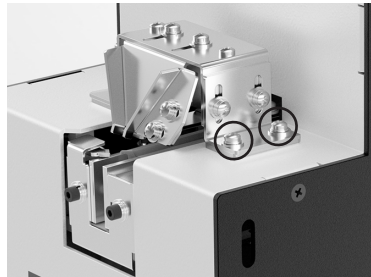
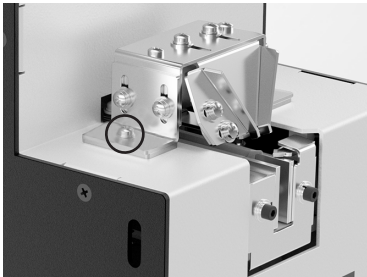

9. Ayarlar sonrasında Tornavida Dayama Sacı ile vidanın konumu aşağıdaki resimde belirtildiği şekilde olmalıdır.

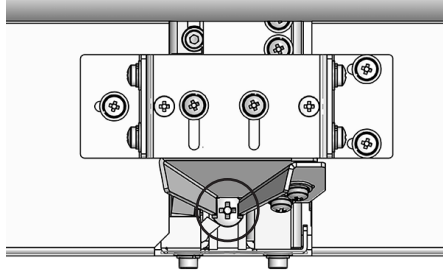

10. Tüm boşlukların doğru ayarlanıp ayarlanmadığını test etmek için bir tornavida kullanın.



BÖLÜM 2: ÇALIŞMA YÖNTEMİ VE FONKSİYON AYARLARI

2.1 ÇALIŞMA YÖNTEMİ

Yukarıda belirtilen gerekli kontrol ve ayarları tamamladıktan sonra, **SILTRONICS** Otomatik Vida Besleyiciyi aşağıdaki sırayla çalıştırmaya başlayın:

1. Güç adaptörünün makineyle birlikte verilen orijinal adaptör olduğundan emin olun.
2. Kilit Kapılarının üstten ve sağdan gerekli açıklık bırakılarak kapatıldığını kontrol edin.
3. Vida Yolunun tamamen itildiğinden ve sabitlendiğinden emin olun.

2.1.1 HAZNEYE VIDALARI YÜKLEYİN

Önce gücü kapatın ve Üst Kapağı açın. **Vidaların yabancı maddeler olmadan yüklendiğinden emin olun.** Vidaları, vida yolunun her iki yanında alt kenarın 1 - 2 mm altına gelene kadar doldurun. Vida boyuna göre bu mesafe aşağıdaki resimde belirtildiği gibi farklılık göstermektedir.

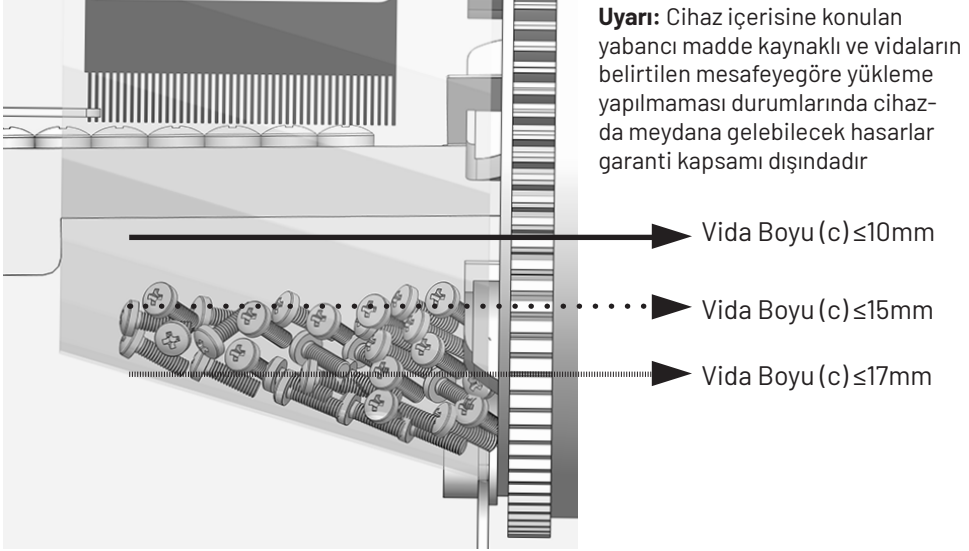

Vida miktarı yaklaşık 200~220cc'dir. Uygulanan vida dışındaki tüm cisimler, öncelikle çıkarılması gereken yabancı maddeler olarak kabul edilir ve bu makinenin performansını etkileyecektir.

2.1.2 GÜCÜ AÇ

Önce makineyle birlikte verilen güç adaptörünü elektrik prizine takın ve ardından DC konektörünü makinenin arkasındaki DC güç yakına takın.

Vida haznesinin sağ üst tarafında bulunan güç anahtarını açın, ardından gösterge yanar, tambur dönmeye ve vida yolu titremeye başlar. Yükleme yapılan vida, vida dayama sacına gelene kadar makine çalışmaya devam eder.

2.1.3 VIDANIN ALINMASI

Tornavidanızdaki uç tipinin vidanın başıyla eşleştiğinden ve ucun kullanımdan önce miknatıslanmış olduğundan emin olun. (Miknatıslanmayan uç vidaya yapışmaz ve vidayı alırken düşer).

Tornavidayı tutun ve tornavida ucunu Tornavida Dayama Sacının üzerine koyun ve vidanın üstündeki "+" noktasına doğru düz bir şekilde aşağı doğru indirin. Tornavida ile vidanın yatakladığından emin olduğunuzda tornavidayı kendinize doğru çekerek vidayı alın.

YUKARIDAKİ AYARLAR İÇİN DİKKAT

A. Vidayı kaldırırken tornavida ucunu çok fazla kuvvetle itmeyin, aksi halde Vida Yoluna zarar verir.

B. Vida Yoluna kasıtlı olarak kuvvet uygulamayın, aksi halde makineye zarar verir.

2.2 FONKSİYON AYARLARI

Makinenin arkasında aşağıdaki işlemlere sahip bazı kontroller vardır:

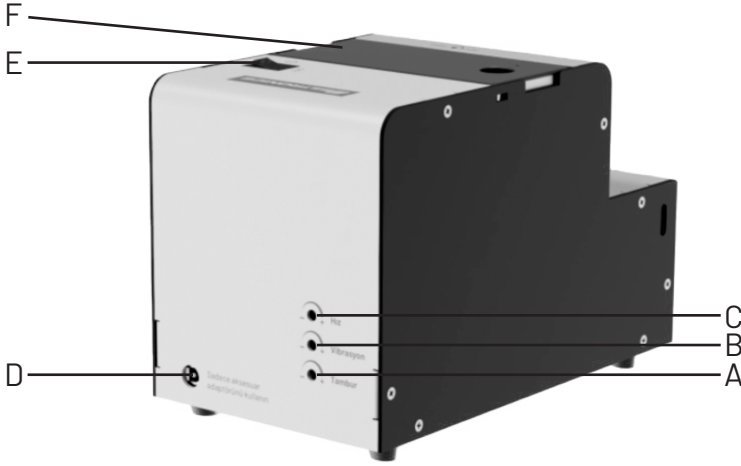

A. Tambur – Vida dayama sacına bir vida ulaştığında Tamburun ve Fırça Mekanizmasının ne kadar süre daha çalışmasına devam edeceğini ayarlar. (0 – ~6sn)

B. Vibrasyon – Vida dayama sacına bir vida ulaştığında Titreşimin ne kadar süre daha çalışmaya devam edeceğini ayarlar. (0 – ~6sn)

C. Hız – Titreşim gücünü ayarlar. Kalibrasyon fabrikadan çıkmadan önce yapıldığından deneme yapmadan ayarlamayın. Kullanmış olduğunuz vida için yetersiz kaldığında ayar yapabilirsiniz.

Potansiyometre üzerindeki “+” işaretine zarar vermemek için yanlış aletle ayar yapmayın. Aşırı çevirmeye çalışmayın. Çift yönde durdurucu/stoper bulunmaktadır. Ayar için PH0 yıldız uçlu tornavida kullanın.

D. DC Güç Jaki – Güç adaptör girişi.

E. Güç Düğmesi – Cihaz Aç/Kapat için güç düğmesi.

F. Vida Besleme Yuvası – Kapağı kaldırın ve kullanacağınız vidaları kılavuzun 2.1.1 maddesine uygun olarak doldurun.

BÖLÜM 3: SORUN GİDERME & BAKIM

3.1 SORUN GİDERME

!!! ONARIMDAN ÖNCE GÜÇ DÜĞMESİNİ KAPATIN !!!

Problem	Neden	Çözüm
Cihaz Çalışmıyor	<ul style="list-style-type: none">• Güç düğmesi kapalı• Güç adaptörü takılı değil• Enerji yok• Güç anahtarı problemlidir	<ul style="list-style-type: none">• Güç düğmesini ON Konumuna Alın• Adaptörün doğru şekilde takıldığını kontrol edin.• Adaptörün takıldığı prizde enerjinin olmadığını kontrol edin.• Yetkili servis ile iletişime geçin.
Cihaz Vızılılı Çalışıyor	<ul style="list-style-type: none">• Vida haznesi aşırı dolu• Makina içerisine vida düşmüş olabilir• PCB arızalı• Motor arızalı	<ul style="list-style-type: none">• Vida Haznesini 2.1.1 bölümde belirtilen şekilde doldurun.• Düşen vidayı çıkarın.• Yetkili Servisle iletişime geçin.
Tambur Dönmüyor	<ul style="list-style-type: none">• Motor arızalı• Tambur sıkışmış• Dişli yıpranmış	<ul style="list-style-type: none">• Motoru değiştirin.• Tamburun sıkışıp sıkışmadığını kontrol edin.• Yetkili Servisle iletişime geçin.
Titreşim var fakat vida gelmiyor	<ul style="list-style-type: none">• Vida Yolunun genişliği hatalı• Tornavida Dayama Plakasında anormal duruşa sahip vida fırça tarafından süpürülmemiş ve sıkışmış• Vida, Vida Yolunun ortasında duruyor ileri gitmiyor	<ul style="list-style-type: none">• Vida Yolunu 1.3 bölümünde belirtilen şekilde ayarlayın.• Anormal duruşa sahip vidayı çıkarın ve Tornavida Dayama Sacı yüksekliğini ayarlayın.• Fırça yüksekliğini kontrol edin.
Titreşim yok	<ul style="list-style-type: none">• Cihaz içerisine vida girmiş ve titreşimi engelleyecek şekilde sıkışmış• Motor Arızalı	<ul style="list-style-type: none">• Sıkışan vidayı çıkarın• Yetkili Servisle iletişime geçin.
Titreşimli vidada hareket yok	<ul style="list-style-type: none">• Vida Yolu kirlidir• Titreşim gücü yüksek• Titreşim motoru arızalı• PCB arızalı	<ul style="list-style-type: none">• Rayları temizleyin.• Titreşim gücünü ayarlayın• Yetkili Servisle iletişime geçin.
Tornavida, vidayı zamanında yakalayamıyor	<ul style="list-style-type: none">• Tornavida Dayama Sacı uygun ayarlarda değil	<ul style="list-style-type: none">• Tornavida Dayama Sacını 1.5 bölümünde belirttiği şekilde ayarlayın.
Vida Dayama Sacında Vida var fakat cihaz çalışmaya devam ediyor	<ul style="list-style-type: none">• Sensör vidayı görmüyor• PCB arızalı	<ul style="list-style-type: none">• Ön Sacı açın ve Sensör seviyesini vida gördüğünde duracak şekilde ayarlayın.• Yetkili Servisle iletişime geçin

3.2 BAKIM & TEMİZLİK

- Bakım ve temizlik yapmadan önce GÜÇ DÜĞMESİNİ kapatın.
- Bakım yapmadan önce BÖLME ve RAY oluğundaki tüm vidaları çıkarın

3.2.1 VİDA YOLUNUN TEMİZLENMESİ:

Bölüm 1.3'te anlatıldığı şekilde Vida Yolunu çıkarın. Vida Yolunun içini ve üstünü (vidaların aktığı alan) alkol veya benzine batırılmış temiz, ince bir pamuklu bezle temizleyin.

3.2.2 FIRÇAYI DEĞİŞTİRİN:

Fırça kılı çok aşındığında ve vidaları yanlış pozisyonda silemediğinde fırçayı değiştirin. Fırçanın hareketini sağlayan tahrik mili üzerinde bulunan 2 vidayı gevşetip çıkarın ardından Fırça tertibatını çıkarın. Fırçayı sökmek için Fırça Tertibatı üzerindeki vidaları çıkarın ve yeni fırça ile değiştirin. Ters sırayla, yeni Fırça Tertibatını tahrik miline geri takın. Bölüm 1.4'te belirtildiği şekilde fırça yüksekliğini ayarlayın.

BÖLÜM 4: GARANTİ ŞARTLARI

Cihaz, üretim hatalarına karşı, satın alma tarihinden itibaren 12 ay süresince garanti kapsamındadır (günlük 8 çalışma saatine göre).

Dış çevresel faktörler ve kullanıcı hataları garanti kapsamı dışındadır.

Onarım veya bakım için lütfen tedarikçinizle iletişime geçin.

GARANTİ KAPSAMI DIŞINDAKİ HUSUSLAR:

- Aşağıdaki koşullarda cihaz garanti kapsamı dışındadır.
- Hatalı kullanım veya yetkisiz değişiklikten kaynaklanan arıza.
- Arızanın makinenin orijinal tasarımı ile ilgisi olmadığı durumlarda.
- Yıldırım düşmesi, sıvı teması, nemli ortamda kullanım, elektriksel şebeke problemleri gibi dış çevresel faktörlerden meydana gelen arızalar.
- PCB üzerinde meydana gelen arızalar.
- Sarf malzeme parçalarının (Fırça, Tornavida Dayama Sacı, Motor, Vida Dayama, Vida Yolu vb.) değiştirilmesi için işçilik ve parça maliyeti.
- Yetkisiz satıcı, alıcı veya üçüncü şahıslar tarafından değiştirilmiş, üzerinde değişiklik yapılmış ve/veya tamir edilmiş olması.
- Seri numarası, garanti kartı değiştirilmiş, tahrif edilmiş ve/veya çıkarılmış olması.
- Adres veya ürün sahipliği değişikliği Siltronics'e derhal bildirilmemiş olması.
- Siltronics tarafından satılan veya tavsiye edilen orijinal parçaların kullanılmaması.
- Siltronics, cihazın arızalanmasından kaynaklanan doğrudan veya dolaylı hiçbir kayıptan sorumlu olmayacaktır.
- Bu garanti kapsamında Siltronics, yalnızca normal çalışma saatleri içinde herhangi bir zamanda hizmet vermektedir. Normal çalışma saatleri dışında acil servise ihtiyaç duyulması halinde, bu tür bir hizmet çağrı başına ücretlendirilir.
-
- Garanti, Siltronics'in onayı olmadan devredilemez.

İMALATÇI FİRMA
İLERİ ÜTÜLEME SİSTEMLERİ

SILTER

SILTER İLERİ ÜTÜLEME SİSTEMLERİ SAN. LTD. ŞTİ.

MuratÇeşme Mah. Eski Silivri Yolu Cd. 42-44, 34535 Mimarsinan - Büyükçekmece / İstanbul
Tel: (0212) 861 45 15 pbx Fax: (0212) 861 45 22ssahin@silter.com.tr - www.silter.com.tr



Her hakkı mahfuzdur©2023
İstanbul / Türkiye