

**SILTRONICS®**

“iŒe yararayan elektronik”

*DOSE*

## **İĐNE KAPAMALI VALF KULLANMA KILAVUZU**



Model: **SY DS IDV 10D**

**SILTRONICS**

*SILTRONICS*

# 1- EMNİYET

Valfi kullanmadan önce kullanma kılavuzunu dikkatlice okuyunuz!

## 1.1 Kendi güvenliğiniz için

- Dozajlanan sıvı, gözlerinize veya cildinize sıçraması durumunda, ciddi yaralanmalara sebep verebilir.
- Uçları değiştirirken veya temizlerken sıvı ile temas etmemeye dikkat edin.
- Uçlar değiştirilirken basıncın kapalı olduğundan emin olunuz.

## 1.2 Valfin yanlış kullanımı tehlikesi

- Valf üzerinde kullanıcı tarafından yapılan değişiklikler yüksek basınçlı kullanımlarda sızıntı ve patlamaya sebep olabilir.
- Satış sonrası parçalar üzerinde kullanıcı tarafından yapılan değişikliklerden doğabilecek hasarlardan firmamız sorumlu değildir.
- Valf max. 7 bar basınç altında çalışabilir. Bu basıncın aşılması gerekmektedir.
- Sıvı basıncı 5 bar'ı aşmamalıdır. Aksi takdirde valfte hasara neden olur.

## 1.3 Diğer

- Kullanımdan önce bağlantı yerini sıkarak sızdırmazlığı sağlayınız.
- Hasar görmüş hortumları kullanmayınız. Yenisi ile değiştiriniz.

# 2- ÖZELLİKLER

Çalışma yöntemi	İleri itme
Hacim	Max. 3 lt / dk(su)
Çalışma tipi	Aç - Kapa
Sıvı girişi	Ø 4 - 6 mm
Uygulanan malzemeler	Düşük ve orta viskoziteli akışkanlar
Maximum sıvı basıncı	5 bar
Çıkış debi değişim toleransı	± 2 %



### 3- ÇALIŞMA PRENSİBİ

A numaralı hava girişinden (Şekil 2) gelen basınçlı hava iç pistonu aşağı yönde iterek sıvı akışını keser.

B numaralı hava girişinden (Şekil 2) gelen hava basıncı ise iç pistonu yukarı yönde hareket ettirip sıvı akışını sağlar.

Dozajlama miktarı; valfin açık kalma süresine, akışkanın viskozitesine, akışkanın bulunduğu haznenin hava basıncına ve ucun ağız genişliğine bağlıdır.

Debi; akışkanın bulunduğu haznenin hava basıncına, ucun ağız genişliğine ve viskoziteye bağlı olarak değişiklik gösterir.

### 4- KURULUM

#### 4.1 Bağlantılar

##### 4.1.1- Hava Bağlantıları

- Hava hortumunu düz bir şekilde hava bağlantı noktalarına (Şekil 2 - A ve B) takınız ve iyice sıkışana kadar itiniz.
- Valf açma portunu (Şekil 2 - B), kontrolördeki hava çıkış portuna hava hortumu ile bağlayınız.
- Valf kapama portunu (Şekil 2 - A), kontrolördeki hava açık portuna hava hortumu ile bağlayınız.
- Bağlantıların tamamen oturduğundan emin olmak için hortumları hafifçe çekin.

##### 4.1.2- Akışkan Bağlantısı

- Valf akışkan girişindeki bağlantı somununu gevşetin.
- Akışkan deposundan gelen 4 - 6 mm çapındaki teflon hortumu valf akışkan girişine (Şekil 2 - C) takınız ve sonuna kadar itiniz.
- Valf akışkan girişindeki bağlantı somununu sıkınız.

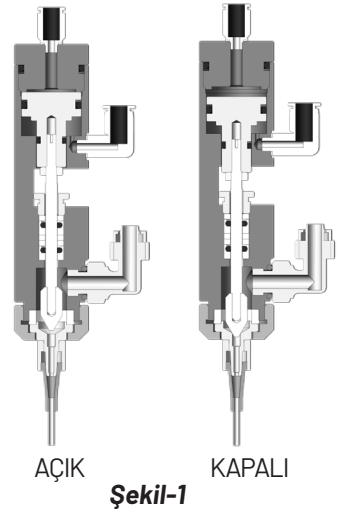

Şekil-1

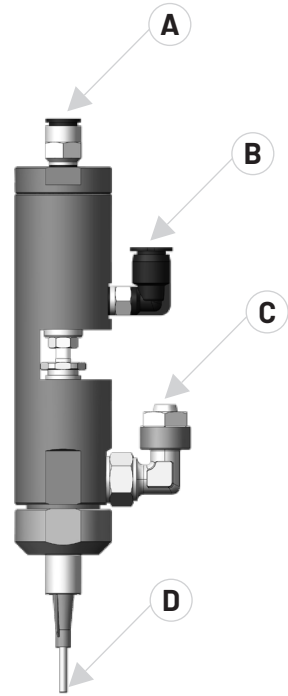

Şekil-2



Sisteme verilen hava mutlaka şartlandırıcı üzerinden girmelidir.

#### 4.1.3- Dikkat Edilmesi Gereken Noktalar

- Hortumun bağlantı uçlarını keserken düzgün bir şekilde kesilmesi gerekmektedir. Aksi taktirde sistemde sızdırmalar olabilir. Hortum kesici kullanılması önerilir.
- Çalışmalardan önce bağlantıların doğru yapıldığından emin olun.
- **Sebeke havası ile kontrol ünitesi arasında mutlaka şartlandırıcı bağlayınız. Aksi halde su vb. gibi etkenlerden meydana gelebilecek hasarlardan firmamız sorumlu değildir.**

#### 4.2 Çalıştırma

##### 4.2.1- Kullanıma Hazırlama

- Akışkan(C) ve valf açma portunu(B) açın.
- Sistemin içerisindeki havayı almak için iğne ucundan bir miktar akışkan gelene kadar sistemi açık tutun.
- Bir miktar akışkan geldikten sonra valf kapama portunu(A) açarak valfi kapatın (bu esnada valf açma portunda(B) hava olmaması gerekmektedir)

##### 4.2.2- Dozajlama Hacminin Kontrolü

- Akışkan girişindeki hava basıncını ayarlayınız.
- Kontrol ünitesindeki dozajlama süresini ayarlayın.
- Uygun iğne ucu seçin.

## 5-BAKIM & TEMİZLİK

#### 5.1 Kullandıktan Sonra Saklama

- Dozajlama bittikten sonra iğne ucunun havayla temasını önlemek için iğne kapağını takınız.
- Temizleme işlemi gerçekleştirin. (bkz. Bölüm 5.4)

#### 5.2 Çalışırken Elemanları Kontrol Etme

- Ana hava basıncının yeterli olup olmadığını kontrol edin.
- İğne ucunun tıkalı olup olmadığından emin olun.

#### 5.3 Ürünün Patlatılmış Görüntüsü

- Kullanıcıların rasgele parçaları sökmesi önerilmez. (bkz. Arka kapak içi)

#### 5.4 Temizleme

- Sıvı akışını kesin ve akışkan haznesindeki basıncı kesin.
- Akışkan giriş portuna basınçlı hava bağlayarak sistemi basınçlandırın.
- Sistemi 4.2 bölümünde anlatıldığı gibi çalıştırın.

# SORUN GİDERME

Problem	Neden	Çözüm
Dozajlama yapmıyor	• İç mil (5) çalışmıyor	• Valfe hava geldiğinden emin olun
	• Akışkan tıkanması	• Valfi temizleyiniz (bkz 5.4)
	• Akışkan gelmiyor	• Akışkan haznesini basınçlandırın
		• Akışkan miktarını kontrol edin
• Kontrolör kapalı	• Kontrolü çalıştırınız	
Ağızdan (20) sıvı sızdırıyor	• Ön kapak (6) gevşemiş	• Valfi temizleyin (bkz bölüm 5.4)
	• Çıkış contası yıpranmış	• Çıkış contasını (4) değiştiriniz ve ağız (6) iyice sıkarak kapatınız
Mil somunu (2) sıvı sızdırıyor	• Mil somunu gevşemiş	• Valfi temizleyin (bkz bölüm 5.4)
	• Origler (15) yıpranmış	• Silter yetkili servisine başvurun
	• İç mil yıpranmış	• Silter yetkili servisine başvurun
Oluşabilecek diğer sorunlarda lütfen bize ulaşınız.		

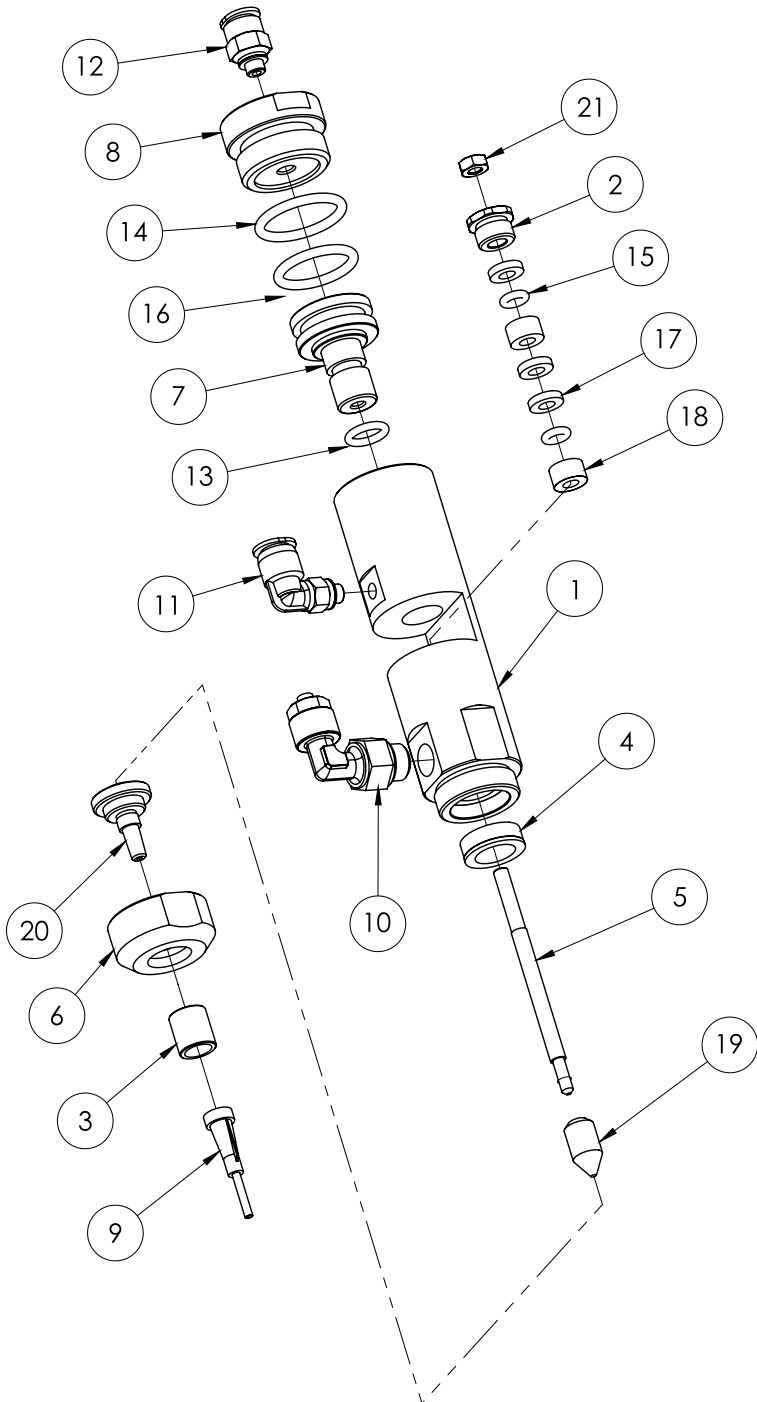

<b>No</b>	<b>Açıklama</b>	<b>Adet</b>
1	Gövde	1
2	Mil Somunu	1
3	Uç Parçanın ön bağlantısı	1
4	Teflon pul - Gövde ön	1
5	İç mil (iğne tipi ucu teflonu)	1
6	Kapak ön	1
7	Silindir - Valf	1
8	Kapak üst - Silindir	1
9	İğne (sarf malzeme)	1
10	Somun sıkmalı dirsek 1/8 - 4 - 6	1
11	Dirsek M5 - 6 PL - Mini	1
12	Rakor M5 - 6 PC - Mini	1
13	Oring - Ø8 x 2	1
14	Oring - Ø20 x 2,5	1
15	Oring - Ø4 x 2	2
16	Oring - Ø18 x 2,5	1
17	Teflon pul - Düz	3
18	Teflon pul (oringli)	2
19	İğne teflonu (iğne tipi ucu teflonlu)	1
20	Uç parça (Ø 1.5 iğne tipi teflon uçlu)	1
21	Somun - M4	1

İMALATÇI FİRMA

**SILTER**

*Signature*

**SİLTER İLERİ ÜTÜLEME SİSTEMLERİ SAN. TİC. LTD. ŞTİ.**

Muratçeşme Mah. Eski Silivri Cad. No: 42-44 34535 Mimarsinan Büyükçekmece / İstanbul  
Tel: (0212) 861 45 15 pbx • Fax: (0212) 861 45 22 • ssahin@silter.com.tr • www.silter.com.tr

