

SILTRONICS®

DOSER

**YÜKSEK BASINÇLI
VALF KULLANMA KILAVUZU**



Model: **SY DS YDV / YPDV 10D**

SILTER

SILTER

1- EMNİYET

Valfi kullanmadan önce kullanma kılavuzunu dikkatlice okuyunuz!

1.1 Kendi güvenliğiniz için

- Dozajlanan sıvı, gözlerinize veya cildinize sıçraması durumunda, ciddi yaralanmalara sebep verebilir.
- Uçları değiştirirken veya temizlerken sıvı ile temas etmemeye dikkat edin.
- Uçlar değiştirilirken basıncın kapalı olduğundan emin olunuz.

1.2 Valfin yanlış kullanımı tehlikesi

- Valf üzerinde kullanıcı tarafından yapılan değişiklikler yüksek basınçlı kullanımlarda sızıntı ve patlamaya sebep olabilir.
- Satış sonrası parçalar üzerinde kullanıcı tarafından yapılan değişikliklerden doğabilecek hasarlardan firmamız sorumlu değildir.
- Valf max. 7 bar basınç altında çalışabilir. Bu basıncın aşılması gerekmektedir.
- Sıvı basıncı 175 bar'ı aşmamalıdır. Aksi takdirde valfte hasara neden olur.

1.3 Diğer

- Kullanımdan önce bağlantı yerini sıkarak sızdırmazlığı sağlayınız.
- Hasar görmüş hortumları kullanmayınız. Yenisi ile değiştiriniz.

2- ÖZELLİKLER

Çalışma yöntemi	Gerçek çekme
Ölçüler (Boy x Çap)	118 x 38 mm
Çalışma tipi	Aç - Kapa
Sıvı Çıkışı	1/4" / 1/4"
Uygulanan malzemeler	Orta ve yüksek viskoziteli akışkanlar
Maximum sıvı basıncı	175 bar
Çıkış debi değişim toleransı	± 2 %
Gövde	Paslanmaz alüminyum
Çalışma Basıncı	Min. 5 bar
Ağırlık	~ 780 gr
Döngü Hızı	400 + döngü / dk

Cihazın
ekonomik
ömrü
~10
yıldır

3- ÇALIŞMA PRENSİBİ

B numaralı hava girişinden (Şekil 2) gelen basınçlı hava iç pistonu yukarı yönde iterek sıvı akışını keser.

A numaralı hava girişinden (Şekil 2) gelen hava basıncı ise iç pistonu aşağı yönde hareket ettirip sıvı akışını sağlar.

Dozajlama miktarı; valfin açık kalma süresine, akışkanın viskozitesine, akışkanın bulunduğu haznenin hava basıncına ve ucun ağız genişliğine bağlı değişir.

Debi; akışkanın bulunduğu haznenin hava basıncına, ucun ağız genişliğine ve viskoziteye bağlı olarak değişiklik gösterir.

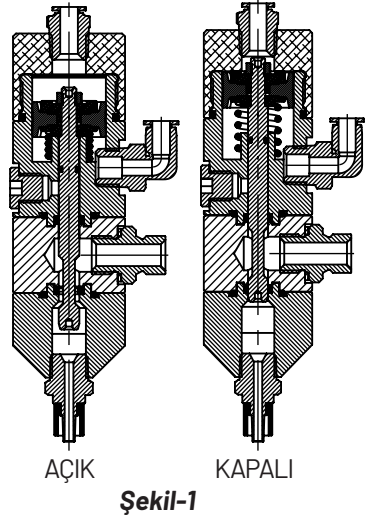

4- KURULUM

4.1 Bağlantılar

4.1.1- Hava Bağlantıları

- Hava hortumunu düz bir şekilde hava bağlantı noktalarına (Şekil 2 - A ve B) takınız ve iyice sıkışana kadar itiniz.
- Valf açma portunu (Şekil 2 - A), kontrolördeki hava çıkış portuna hava hortumu ile bağlayınız.
- Valf kapama portunu (Şekil 2 - B), kontrolördeki hava açık portuna hava hortumu ile bağlayınız.
- Bağlantıların tamamen oturduğundan emin olmak için hortumları hafifçe çekin.

4.1.2- Akışkan Bağlantısı

- Akışkan deposundan gelen 1/4 hidrolik hortumu valf akışkan girişine (Şekil 2 - C) takınız ve sonuna kadar sıkarak sabitleyiniz.

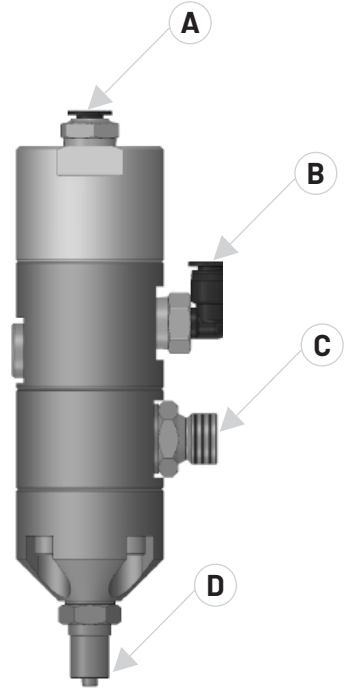

Şekil-2

! Sisteme verilen hava mutlaka şartlandırıcı üzerinden girmelidir.

4.1.3- Dikkat Edilmesi Gereken Noktalar

- Hortumun bağlantı uçlarını keserken düzgün bir şekilde kesilmesi gerekmektedir. Aksi takdirde sistemde kaçaklar olabilir. Hortum kesici kullanılması önerilir.
- Çalışmalardan önce bağlantıların doğru yapıldığından emin olun.
- **Sebeke havası ile kontrol ünitesi arasında mutlaka şartlandırıcı bağlayınız. Aksi halde su vb. gibi etkenlerden meydana gelebilecek hasarlardan firmamız sorumlu değildir.**

4.2 Çalıştırma

4.2.1- Kullanıma Hazırlama

- Akışkan(C) ve valf açma portunu(A) açın.
- Sistemin içerisindeki havayı almak için iğne ucundan bir miktar akışkan gelene kadar sistemi açık tutun.
- Bir miktar akışkan geldikten sonra valf kapama portunu(B) açarak valfi kapatın (bu esnada valf açma portunda(A) hava olmaması gerekmektedir)

4.2.2- Dozajlama Hacminin Kontrolü

- Akışkan girişindeki hava basıncını ayarlayınız.
- Kontrol ünitesindeki dozajlama süresini ayarlayın.
- Uygun iğne ucu seçin.

5-BAKIM & TEMİZLİK

5.1 Kullandıktan Sonra Saklama

- Dozajlama bittikten sonra iğne ucunun havayla temasını önlemek için iğne kapağını takınız.
- Temizleme işlemi gerçekleştirin. (bkz. Bölüm 5.4)

5.2 Çalışırken Elemanları Kontrol Etme

- Ana hava basıncının yeterli olup olmadığını kontrol edin.
- İğne ucunun tıkalı olup olmadığından emin olun.

5.3 Ürünün Patlatılmış Görüntüsü

- Kullanıcıların rasgele parçaları sökmesi önerilmez. (bkz. Arka kapak içi)

5.4 Temizleme

- Sıvı akışını kesin ve akışkan haznesindeki basıncı kesin.
- Akışkan giriş portuna basınçlı hava bağlayarak sistemi basınçlandırın.
- Sistemi 4.2 bölümünde anlatıldığı gibi çalıştırın.

SORUN GİDERME

Problem	Neden	Çözüm
Dozajlama yapmıyor	• İç mil (5) çalışmıyor	• Valfe hava geldiğinden emin olun
	• Akışkan tıkanması	• Valfi temizleyiniz (bkz 5.4)
	• Akışkan gelmiyor	• Akışkan haznesini basınçlandırın
		• Akışkan miktarını kontrol edin
• Kontrolör kapalı	• Kontrolü çalıştırınız	
Ağızdan sıvı sızdırıyor	• İç mil aşınmış	• Silter yetkili servisine başvurun
	• Çıkış contası yıpranmış	• Valfi temizleyin (bkz bölüm 5.4) Çıkış contasını (4) değiştiriniz ve ağız (6) iyice sıkarak kapatınız
	• Piston somunu yerinden çıkmış	• Arka kapağı (4) açıp somunu somunu sıkınız (15)
Yağlama veya hava rekorundan sıvı geliyor (A)	• Origler (7) ve keçe (14) yıpranmış	• Silter yetkili servisine başvurun
	• İç mil yıpranmış	• Silter yetkili servisine başvurun
Oluşabilecek diğer sorunlarda lütfen bize ulaşınız.		

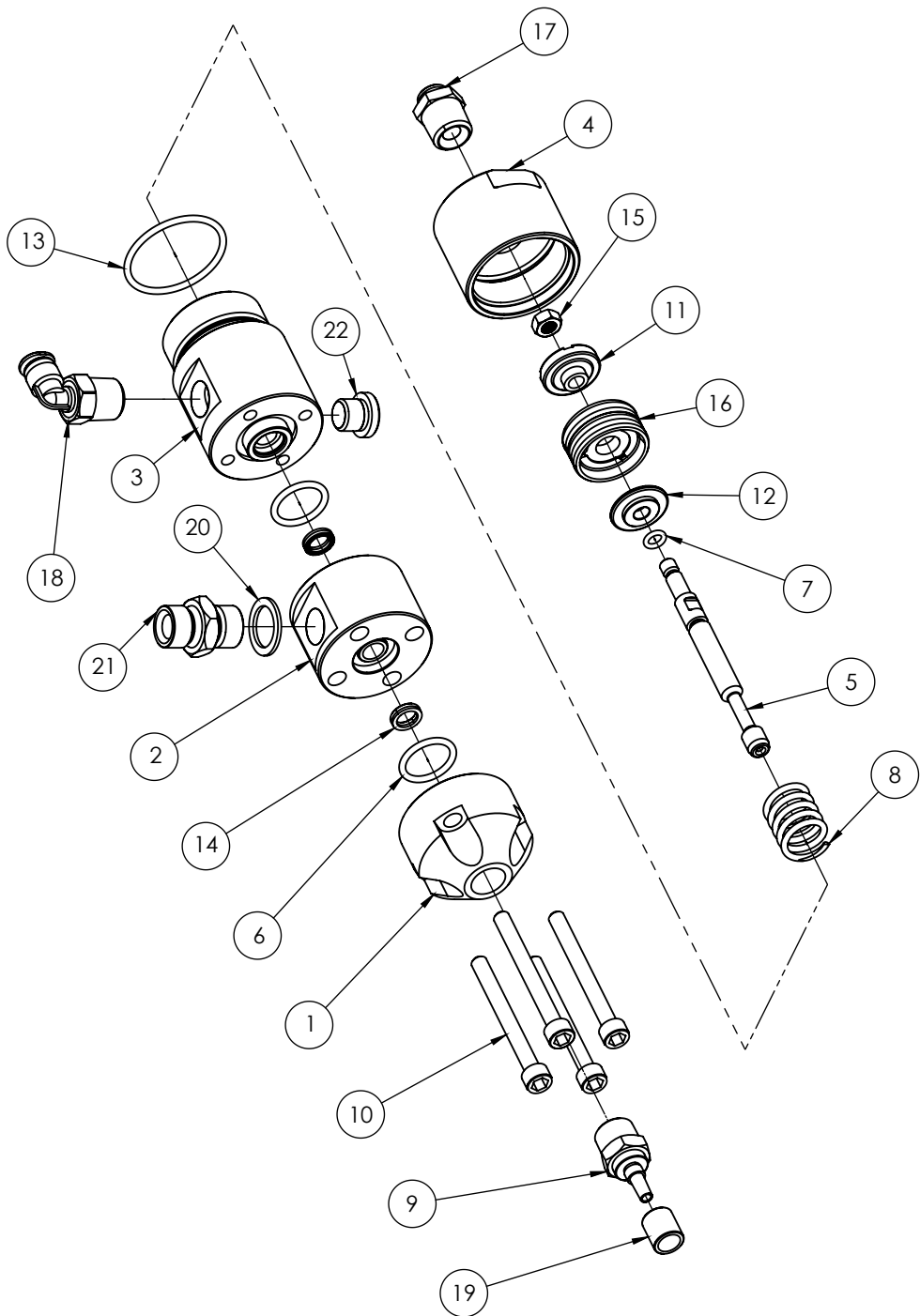

No	Açıklama	Adet
1	Ön Parça	1
2	Ara Parça	1
3	Gövde	1
4	Arka Kapak	1
5	Valf Mili	1
6	O-ring Ø2xØ15	2
7	O-ring Ø2xØ8,5	1
8	Baskı Yayı	1
9	İlaç Çıkış İğnesi	1
10	M5x50 Imbus Paslanmaz Cıvata	4
11	Arka Kapak - Keçe Piston YDV	1
12	Ön Kapak - Keçe Piston YDV	1
13	O-ring Ø2xØ30	1
14	Keçe	2
15	M5 Somun Paslanmaz	1
16	Piston	1
17	Pnömatik Rekor 1/4" (Düz)	1
18	Pnömatik Rekor 1/4" (90 Ğ)	1
19	Burç - İğne Sabitleyici	1
20	Pul - Bakır 1/4"	1
21	Nipel - 1/4" Erkek-Erkek Paslanmaz	1
22	Kör Tapa M10 Paslanmaz	2

İMALATÇI FİRMA

SİLTER

SİLTER İLERİ ÜTÜLEME SİSTEMLERİ SAN. TİC. LTD. ŞTİ.

Muratçeşme Mah. Eski Silivri Cad. No: 42-44 34535 Mimarsinan Büyükçekmece / İstanbul
Tel: (0212) 861 45 15 pbx • Fax: (0212) 861 45 22 • ssahin@silter.com.tr • www.silter.com.tr

