

VESTEL

OCAK

KULLANIM KILAVUZU

AO-6330S

AO-6330B

Değerli Müşterimiz,

Öncelikle doğa ve teknoloji dostu bir **VESTEL** ürününü tercih ettiğiniz için sizi kutlarız. Beklentilerinizin üzerinde ürün sunmayı amaç edinen **VESTEL**, modern tesislerinde özenle üretilen, titiz kalite kontrollerinden geçirilen cihazınızı kullanımınıza sunmaktadır.

Bu kullanım kılavuzu size cihazınızın kullanımında yol gösterecektir; cihazınızın en ileri teknolojik çözümler içerdiğini ve kullanımının son derece kolay olduğunu göreceksiniz.

Cihazınız, gerekli olan özeni ve bakımı sağladığınız takdirde size uzun yıllar hizmet edecektir. Cihazınızı kullanırken keyif almanızı diliyoruz.

Bu ürün, çevreye saygılı **VESTEL BEYAZ EŞYA A.Ş.** tesislerinde, doğaya zarar vermeden üretilmiştir.

Güvenlikle İlgili Önemli Bilgiler

Cihazınızı hızlı bir biçimde tanımak ve tüm fonksiyonlarından eksiksiz faydalanmak için, lütfen bu kılavuzdaki talimatları dikkatli bir şekilde okuyunuz ve ileride tekrar incelemek için saklayınız. Bu kullanım kılavuzu, cihazınızın ilk kullanımı, kurulumu, güvenliği, kullanım amaçları, temizliği ve bakımı, sorun giderme ile ilgili önemli bilgiler içermektedir.

Kullanım kılavuzundaki talimatlara uyulmalıdır. Cihazınızın montaj işlemi sadece **Vestel Yetkili Servisi'ne** yaptırılmalıdır.

Cihazınızın topraklaması yapılmalıdır.

 **UYARI...** Ağır yaralanma ya da ölüm risklerini belirtir

 **ELEKTRİK ÇARPMASI RİSKİ...** Yüksek gerilim risklerini belirtir

 **DİKKAT...** Ciddi yaralanma risklerini belirtir

 **SERVİS...** İşin yetkili teknik servis tarafından yapılması ya da

İletişim Merkezi'nin aranması gerektiğini gösterir

İçindekiler

Güvenlik Uyarıları	4
Teknik Özellikler	10
Genel Görünüm	12
Setüstü Ocağın Konumlandırılması	13
Kurulum ve Kullanıma Hazırlık	14
Ocağınızın Elektrik Bağlantısı	14
Dokunmatik Kontrol Panosunun Tanıtımı	16
Dokunmatik Kumanda Düğmeleri	17
Ocağınızı açma	17
Isıtıcıları çalıştırma	17
Hızlı ısıtma	17
Sıcak yüzey ikaz	17
Ocağınızı kapatma	17
İKİ BÖLGELİ ISITICI	18
İki bölgeli ısıtıcıyı açma	18
İki bölgeli ısıtıcıyı kapatma	18
CİHAZI KİLİTLEME	18
Tuş kilidi	18
Çocuk kilidi	18
Güvenlik uyarısı kontrolü	19
Aşırı ısı kontrolü	19
ÇALIŞMA SÜRELERİ	19
Vitroseramik Ocağınızın Kullanımı	19
Temizlik ve Bakım:	20
Enerji Fişleri	21
Sorun Giderme	22
Cihazınızın Çevreye Uygun Bir Şekilde Atılması	23
Müşterinin Seçimlik Hakları	23

■ Güvenlik Uyarıları



Cihazı Kullanırken Dikkat Edilmesi Gereken Güvenlik Bilgileri

- ÖZENLİ KULLANMAK İÇİN, CİHAZI GAZ TÜPÜNE BAĞLAMADAN ÖNCE CİHAZI TANIMAK AMACIYLA BU TALİMATLARI DİKKATLİ OKUYUNUZ. BU TALİMATLAR DAHA SONRA BAŞVURMAK AMACIYLA SAKLANMALIDIR.
- CİHAZINIZ, KILAVUZ İÇERİSİNDE BAHSEDİLEN ÖZELLİKLERİ İÇERMİYOR OLABİLİR. KULLANMA KILAVUZUNDA ŞEKİLLİ İFADELERİ OKURKEN DİKKAT EDİN.
- Bu cihaz, denetim sağlanması veya cihazın güvenli bir şekilde kullanılması ve karşılaşılan tehlikelerin anlaşılması ile ilgili bilgi verilmesi durumunda, yaşları 8 ile üzerinde olan çocuklar ve fiziksel, işitsel veya akli yetenekleri azalmış veya tecrübe ve bilgi eksikliği olan kişiler tarafından kullanılabilir. Çocuklar cihaz ile oynamamalıdır. Temizleme ve kullanıcı bakımı çocuklar tarafından denetimsiz olarak yapılmamalıdır.
- Cihaz ve erişilebilir bölümleri, kullanım esnasında sıcaktır. Isıtma elemanlarına dokun-maktan kaçınmak için özen gösterilmelidir. Sürekli göze-tim sağlanmıyorsa 8 yaş altın-daki çocuklar uzak tutulmalıdır.
-  **UYARI:** Ambalaj malzemeleri çocuklar için tehlikelidir. Bütün ambalaj malzemelerini çocukların ulaşamayacakları bir yerde muhafaza edin.
-   **UYARI:** Katı veya sıvı yağ ile ocakta dikkatsizce yapılan pişirme işlemi tehlikeli olabilir veya yangına sebep olabilir, ASLA yangını su ile söndürmeye çalışmayınız, ancak cihazın devresi kapatılır ve sonra örneğin bir kapak veya bir yangın battaniyesi ile alev örtülür.
-  **UYARI:** Yangın tehlikesi: Malzemeleri pişirme yüzeyin-

de muhafaza etmeyiniz.

- **UYARI:** Yüze çatlak ise, elektrik çarpması ihtimalini önlemek için cihazın devresini kapatınız.
- Ocak kapağı bulunan ocaklar için talimatlar açılmadan önce kapaktaki herhangi bir döküntünün giderilmelidir. Ve kapak kapatılmadan önce ocak yüzeyinin soğuması bek-lenmelidir.
- Cihaz harici bir zamanlayıcı veya ayrı bir uzaktan kumanda sistemi ile çalışmak üzere tasarlanmamıştır.
- Bu işlemler yüzeylerin çizilmesine sebep olabilir. Bu çizikler camların kırılması veya yüzeylerin zarar görmesine sebep olabilir.
- Ürününüz tüm kabul edilebilir yerel ve uluslararası standart-lara ve yönetmeliklere uygun üretilmiştir.
-  Bakım ve onarım çalışmaları sadece yetkili servis teknisyenleri tarafından yapılır. kurulumun ve bakımın yetkili olmayan teknisyenler

tarafından yapılması sizin için tehlikeli olabilir. Herhangi bir şekilde cihazın özelliklerini değiştirmek veya düzenlemek tehlikelidir.

-  Kurulum öncesi ürününüzün yerel dağıtım koşullarının (doğal gaz ve gaz basıncının ya da voltaj ve frekansının) ve cihazın ayarlarının uygun olduğundan emin olun. Bu cihaz için uygun koşullar etikette belirtilmiştir.
-  **UYARI:** Bu cihaz sadece yemek pişirmek ve ev tipi cihaz olarak tasarlanmıştır ve başka herhangi bir amaç ya da başka bir cihaz ile kullanılmamalıdır. Ticari şekilde ve ev tipi olmayan kullanım gibi ve oda ısıtmada kullanım gibi.
- Güvenliğinizi sağlamak için tüm olası güvenlik önlemleri alınmıştır. Cam kırılabileceğinden temizlik yaparken çizilmeleri önlemek için dikkatli olunmalıdır. Aksesuarlar ile cihaza darbe uygulamaktan kaçınılmalıdır.
-  Kurulum sırasında elekt-

rik kablosunun zarar görmediğinden emin olunmalıdır. Eğer elektrik kablosu zarar görürse, üretici (servis veya yetkili kişi) tarafından kaza riskini önlemek için değiştirilmelidir.

Kurulumda Dikkat Edilmesi Gereken Güvenlik Bilgileri

- Cihazı, kurulumu tamamlanmadan çalıştırmayınız.
- Bu cihaz yetkili bir teknisyen tarafından kurulmalı ve kullanıma alınmalıdır. Yetkisiz kişiler tarafından yapılmış hatalı yerleşim ve kurulumdan kaynaklanabilecek herhangi bir zarardan üretici firmasorumlu değildir.

☎ Cihazı açtığınızda, taşınma sırasında herhangi bir

zarar görmediğinden emin olunuz. Herhangi bir kusur olması durumunda cihazı kullanmayınız ve derhal yetkili servisini arayın. Paketlemede (naylon, zımba, strafor.. vs) çocuklar zararlı olabilecek malzemeler kullanıldığından bu malzemeler toplanmalı ve

derhal atılmalıdır. Bu ambalaj yürürlükte olan mevzuata göre atık hale getirilmelidir.

- Cihazı atmosferik etkilerden koruyunuz. Güneş, yağmurluk ve benzeri etkilere maruz bırakmayınız.
- Cihazın bulunduğu kabinin malzeme dayanım sıcaklığı en az 100°C olmalıdır.

Kullanım Sırasında

- Yanıcı veya patlayıcı maddeleri cihaz kullanım sırasında yakınına koymayın.
- Katı veya sıvı yağlar ile pişirme yaparken pişiriciyi yalnız bırakmayın. Yağlar aşırı ısınma durumuna yangına neden olabilir.
- Yağdan kaynaklanan alevlere su dökmeyin. Böyle bir durum meydana geldiğinde; alevi boğmak amacıyla; tencereyi veya tavayı kapak ile kapatın.
- Tencereleri her zaman pişirme bölgesinin merkezi üzerinde konumlandırın ve tutamaklarını devrilme çarpmaya karşı güvenli konumda tutun.
- Eğer uzun süre cihazı kul-

lanmayacaksınız, cihaz fişini çekiniz. Kontrol düğmeleri-ni kapalı tutun. Ayrıca, cihazı kullanmadığınızda;gaz vanasını her zaman kapalı tutun.



- Cihazı kullanmadığınızda kumanda düğmelerinin her zaman "0" (durdur) konumunda olduğundan emin olun.
- PCB içermez.
- Ocak alt tablasının yüzeyinde sıcaklık, çalışma boyunca artabilir. Bu nedenle, ocak alt yüzeyine dokunmayı engelle-yecek şekilde bir bölme yer-leştirilmelidir
- Orjinal yedek parça kullanılmamasından kaynaklanan ürün arızalarında şirketimiz sorumlu tutulamaz.
- **CİHAZINIZIN VERİMLİLİĞİ VE GÜVENLİK BAKIMI İÇİN, DAİMA ORJİNAL YEDEK PARÇA KULLANIMINI VE İHTİYAÇ HALİNDE SADECE VESTEL YETKİLİ SERVİSLERİN ÇAĞRILMASI GEREK-MEKTEDİR. AKSİ HALDE DOĞABİLECEK ÜRÜN**

ARIZALARINDAN ŞİRKE-TİMİZ SORUMLU DEĞİL-DİR.

Temizlik ve Bakım Yaparken Dikkat Edilmesi Gereken Güvenlik Bilgileri

- Her zaman, temizleme ya da bakım işlemlerinden önce cihazı kapatın. Cihaz fişi çıkarıldıktan veya ana kumanda anahtarları kapatıldıktan sonra temizlik ve tamir işlemlerini yapabilirsiniz.
- Kontrol kumanda panelini temizlemek için kontrol düğmelerini sökmeyin.
- Cihazınızın verimliliği ve güven-lik bakımı için, biz daima orijinal yedek parça kullanımını ve ihti-yaç halinde sadece bizim yetkili servislerin çağrılmasını tavsiye ediyoruz.
- Asla yüksek basınçlı temizleyici veya buhar püskürtücü kullanmayın.
- Cihazı "Temizlik ve Bakım" bölümünde anlatıldığı gibi düzenli bir şekilde temizleyin. Yetersiz temizlik durumunda yüzey hasar görebilir ve cihaz

zamanla paslanabilir

- Cihazın yüzeylerini sert aşındırıcı temizleyiciler ve keskin metal spatula ile temizlemeyin.
- Bu işlemler yüzeylerin çizilmesine sebep olabilir Bu çizikler camların kırılması veya yüzeylerin zarar görmesine sebep olabilir.
- Cihazı temizlemek için buharlı temizleyici kullanmayınız.
- Cihazı düzenli olarak silin ve yemek kalıntılarını temizleyin.
- Bu cihaz temiz tutulmadığı takdirde, yüzeyinin kalitesi düşerek cihazın kullanım öm-rünü olumsuz etkileyebilir ve tehlikeli durumlara sebep olabilir.
-   **UYARI:**Elektrik çarpması riskini yok etmek için lamba değiştirmeden önce ci-hazın elektrik bağlantısının ke-sildiğinden emin olunmalıdır **Taşıma ve Nakliye Sırasında Dikkat Edilmesi Gereken Güvenlik Bilgileri**
- Taşıma ve nakliye sırasında

cihazınız, aksamlarına zarar gel-memesi için orijinal kutusunda tutulmalıdır Kutu üzerindeki taşıma işaretlerine uyun.

- Taşıma sırasında ürünü normal konumunda tutun.
- Cihazı nakliye sırasında düşürmeyin ve darbelere karşı koruyun.
- Ürünün müşteriye tesliminden sonra taşıma sırasında oluşan arızalar ve hasarlar ga-ranti kapsamına girmez.
- Taşınma sırasında gazlı ocak, şapka ve kafalarını ve ocak ızgaralarını pişirme tablasına bantlayın.
- Cihazınızın orjinal kutusu var-sa kutuya koyun, orjinal kutu-su yoksa dış yüzeylere(cam ve boyalı yüzeyler) gelebilecek darbelere karşı önlem alınız.
- Taşıma sırasında cihazınızı dik konumda tutun ve üzerine hiçbir yük koymayın.

Sorumluluk Sınırlaması Bu kılavuzda yer alan tüm tek-nik bilgiler, kullanım talimatları, cihazın çalıştırılması ve bakı-



mı, cihazınızla ilgili son bilgileri içerir. Üretici firma, bu kullanım kılavuzundaki talimatlara uyul-maması, cihazın kullanım amacı dışında kullanılması, yetkili olmayan onarım işlemleri, cihaz üzerinde izin verilmeyen deęi-şikliklerin yapılması ve üretici firma tarafından onaylanmamış yedek parçaların kullanılması nedeniyle oluşabilecek hasar ve yaralanmalar için herhangi bir sorumluluk kabul etmez.

Teknik Özellikler

Model	AO-6330 B AO-6330 S	
Ürün Boyutları		
Yükseklik * Genişlik * Derinlik	mm	41x590x520
Banko Boşaltması Boyutları		
Genişlik * Derinlik	mm	560x490
Ocak Özellikleri		
Ø145 mm Isıtıcı Kafa	W	1200
Ø180 mm Isıtıcı Kafa	W	1800
Ø210 mm İkili Isıtıcı Kafa	W	2300
Diğer Özellikler		
Toplam Güç Tüketimi	kW	6,3
Voltaj	V	230
Paketli Boyutları (Genişlik*Derinlik*Yükseklik)	mm	618x578x132
Net Ağırlık Maksimum	kg	9,5
Brüt Ağırlık Maksimum	kg	10,25

Teknik özellikler ve bu kılavuz, önceden haber verilmeden değiştirilebilir.

Uyumluluk Bilgileri

- Bu cihaz ařařıdaki direktiflere uygun olarak tasarlanmıř ve retilmiřtir.
- Alak gerilim direktifi 2014/35/EU
- EMU Direktifi 2014/30/EU
- CE markalama direktifi, 93/68/EEC
-  Bu rn 2014/30/EU (Elektromanyetik Uyumluluk Ynetmelięi) ve 2014/35/EU (Alak Gerilim (LVD) ynetmelięi) sayılı Avrupa CE Direktiflerine uygundur.
- rn “AEEE” ynetmelięine uygundur
- rn PCB iermez.
-  Bu cihaz, Atık Elektrikli ve Elektronik Eřyaların Kontrol Ynetmelięine Uygundur.

Genel Görünüm

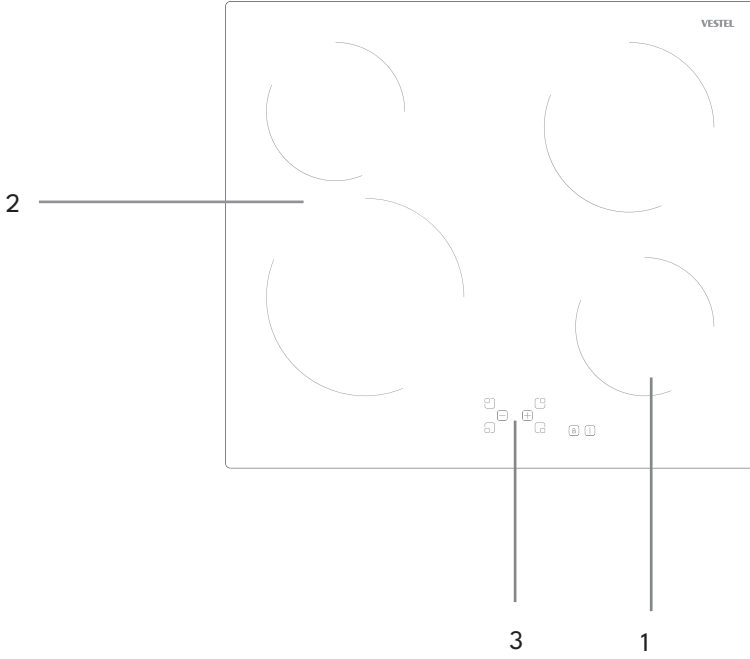

1. Vitroseramik tekli ocak
2. Vitroseramik yüzey
3. Dokunmatik kontrol panosu

Bu görsel yalnızca cihazın parçaları hakkında bilgilendirme amaçlıdır. Parçalar cihaz modeline göre farklı olabilir.

Görseller temsilidir

Bu ürün elektrik aksamları içerdiği için, ürünün ilk montaj ve devreye alınması iş-leminin veya söz konusu ise taşıma işlemi sonrası montajının Vestel Yetkili Servis-le-ri tarafından yapılması gereklidir. Aksine durumlarda meydana gelebilecek sorun-lardan üretici ya da dağıtıcı firma sorumlu tutulamaz.

Kurulumdan önce, yerel gaz dağıtım koş-ul-larının ve cihaz ayarlarının birbirine uygun olduğundan emin olunuz.

Ocağınızı ambalajından çıkardıktan sonra, ocağın zedelenmemiş olduğundan emin olunuz. Eğer herhangi bir hasar olduğundan şüphelenirseniz cihazı kullanmayınız ve derhal VESTEL Yetkili Servisi ile irtibata geçiniz.

Setüstü Ocağın Konumlandırılması

Şekilde verilen ölçülere uygun olarak mut-fak tezgahı üzerinde bir bölümü keserek çıkartınız. Ocağı, kontrol düğmeleri ön ta-rafımızda kalacak şekilde bu boşluğa yer-leştiriniz.

Ocak elektrik kaynağına yakın bir yere yer-leştirilmelidir.

Ocağı mutfak tezgahın üzerinde uygun bulunan yerin kesilip çıkartılmasından sonra yerleştirebilirsiniz. Özellikle bu amaç için sağlanmış olan elektrik devre kutusu yardımıyla ocağın alt kısmına elektrik bağlantısı yapılacaktır.

Tüm öteki hususlarda da cihazın sahibi, Ci-haz Güvenlik Kuralları ve yürürlükteki Ka-rarname ve Talimatlara uygun olarak ciha-zın montaj ve kullanım işlemlerinin düzgün

olarak yapılmasından sorumludur.

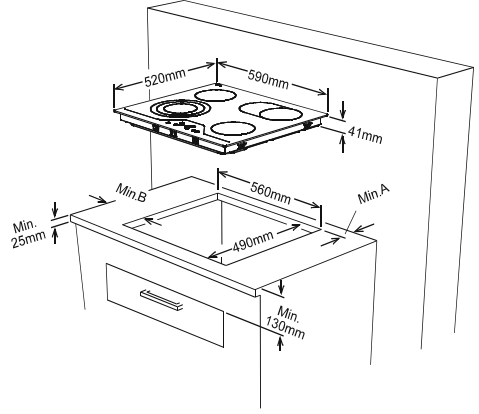

Yan duvarlara uzaklık	Min. A	Min. B
Yanıcı yüzey ise / Yanmaz Yanıcı olma-yan yüzey ise	50 mm	50 mm

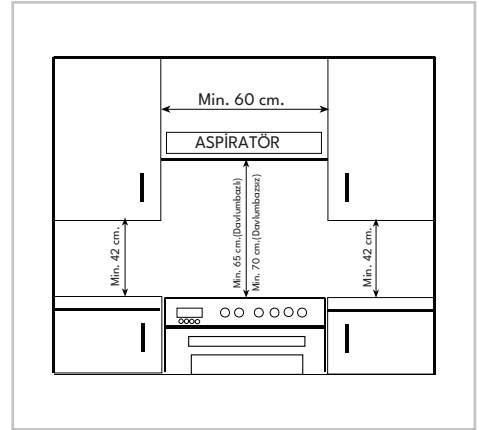

- Davlumbaz/aspiratör ile gazlı / elektrikli ocak arası mesafenin en az 65 cm,

- Davlumbaz/aspiratör ile Elektrikli Ocak (tüm gözlerin elektrikli olması gerekmektedir aksi halde gazlı ocak sınıfına girmek-tedir) arası mesafenin en az 55 cm olması

gerekmektedir.

- Ölçüm metodu; Gazlı ocaklarda ızgara yüzeyinden, Elektrikli ocaklarda yüzey üzerinden davlumbaz/aspiratör filtre orta noktasıdır.

Kurulum ve Kullanıma Hazırlık

Ocağınızın Konumlandırılması:

Mutfak tezgahı üzerinde meydana gelebilecek sıvı sızıntısı sorunlarını önlemek amacıyla, ocağınızla birlikte özel bir sızdırmazlık bandı temin edilmiştir. Rulo halindeki tek taraflı sızdırmazlık bandını aşağıda gösterildiği gibi tüm ocağı çerçeveleyecek şekilde zorlamadan yapıştırın.

Ocağınızın montajını yaparken montaj braketlerini aşağıda gösterildiği gibi takınız. Ocağınız, banko montaj braketlerindeki klipsler sayesinde mutfak tezgahında bulunan açıklığın içine kendiliğinden sabitle-necektir.

Ocağınızın Elektrik Bağlantısı

Ocağınızın Elektrik Bağlantısı:

Elektrik bağlantısı yaparken aşağıdaki hususlara dikkat ediniz.

- Ev elektrik şebekesinin ve ürünün bağlanacağı priz in akım taşıma kapasitesinin, ocağın kullandığı maksimum güç için uygun olduğuna emin olunuz.
- Kapasite etiketinde belirtilen ürün çalışma geriliminin, şebeke gerilimi ile aynı olduğundan emin olunuz.
- Ürünü direkt prize bağlayınız. Arada trafo

vs.türü şeyler olmamalıdır.

- Ürünü mutlaka toprak hatlı prize bağlayınız.
- Ürünü, şebeke kordonuna rahat erişebil-meyi sağlayabilecek şekilde konumlandırınız.
- Ürün üzerindeki bütün kutupların elektriğini kesebilecek kontakları arasında 3mm açıklık bulunan bir şalterin ürünle birlikte kullanılması gereklidir.

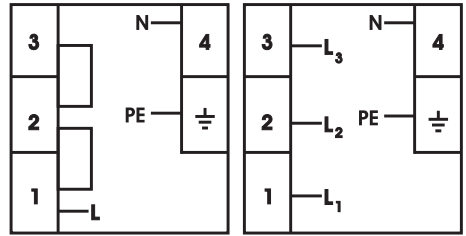
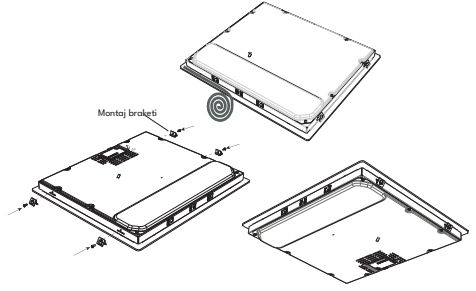

3x2,5 mm² 220V~
3x2,5 mm² 230V~
3x2,5 mm² 240V~

5x1.5 mm² 380V 3N~
5x1.5 mm² 400V 3N~
5x1.5 mm² 415V 3N~

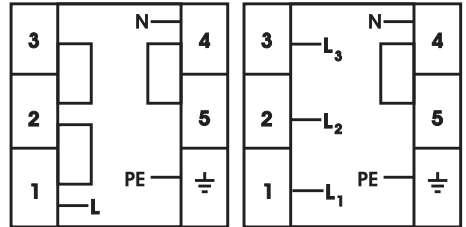

3x2,5 mm² 220V~
3x2,5 mm² 230V~
3x2,5 mm² 240V~

5x1.5 mm² 380V 3N~
5x1.5 mm² 400V 3N~
5x1.5 mm² 415V 3N~

Besleme kablosu bağlantısı, klemens kutu-su versiyonu göre deęişmektedir.

- Bu üründeki bağlantılar için kullanacağınız kablo tipi H05VVF ve tek fazlı kullarımlar için 3x2.5mm² olmalıdır.
- Kablo boyu izolasyon güvenlięi için 2m'yi geçmemelidir.
- Ürününüzü yerleřtirirken elektrik kablosunu gövdenin altına sıkıřtırmayınız, ocakların yakınından geçirmeyiniz. Kablo izolasyonu bundan zarar görebilir.
- Elektrik kablosu hasarlandığında en yakın Vestel Yetkili Servisi'ne başvurarak yeni-sini taktırınız.
- Yukarıdaki talimatlara uyulmadan kullanma halinde doğacak zarardan firmamız sorumlu olmayacaktır.

Her bakımdan önce cihazın fiřini çekiniz. Yeniden bağlanmak için řekildeki bağlantıyı yapınız. Koruyucu toprak bağlantısı işaretli (\oplus) terminal ucuna bağlanmalıdır. Yalıtım kablolarını mutlaka kullanınız.

Cihazın elektrik bağlantısı Yetkili Servis tarafınfan yapılmalıdır. Besleme kablosu H05V V-F tipinde olmalıdır.

Dokunmatik Kontrol Panosunun Tanıtımı

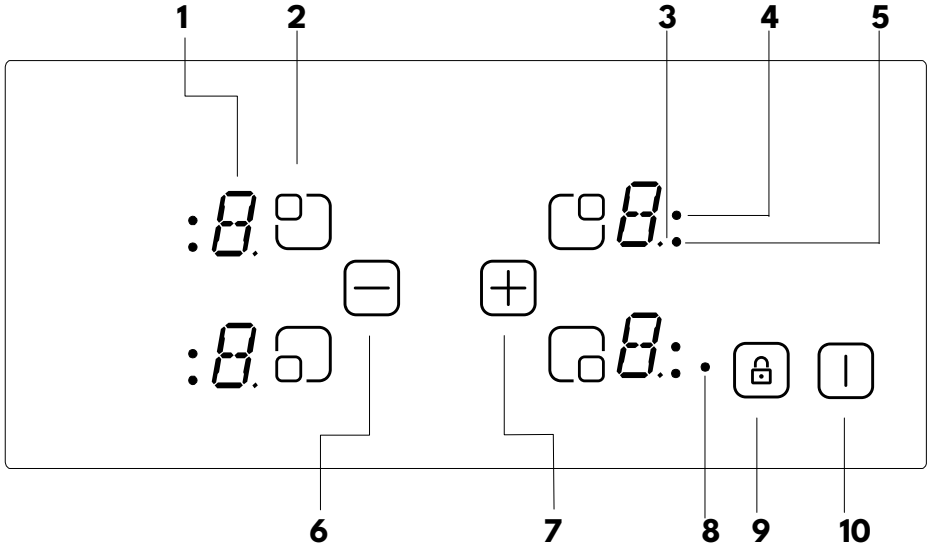

1. Isıtıcı göstergesi
2. Isıtıcı seçme
3. Ondalık noktası
4. Çift bölgeyi ısıtıcı göstergesi
5. Üç bölgeyi ısıtıcı göstergesi
6. Isı kademe azaltma
7. Isı kademe arttırma
8. Tuş kilidi uyarı lambası
9. Tuş Kilidi
10. Açma/Kapatma

Görseller temsilidir

Dokunmatik Kumanda

Düğmeleri

Ocağınız ön tarafında bulunan dokunma-tik kumanda düğmeleri ile çalıştırılmaktadır. Dokunmatik kumanda düğmeleri de ışık algılama sistemi ile çalışmaktadır. Algılayıcılar dokunmatik kontrol ünitesi aktif hale geldiğinde vitroseramikcam yüzeyden gelen sinyali algılar. Böylece ürününüz iste-nilen konumda çalışır.

Ocağınızı Açma

- Açma/kapama düğmesine 1 saniye do-kununuz. Kontrol panosu kullanıma geç-miştir. Tüm ısıtıcı göstergeleri ve ondalık noktaları yanıp sönmeye başlar.
- 10 saniye içinde hiçbir giriş yapmazsanız ocağınız otomatik olarak kapanacaktır.

Isıtıcıları Çalıřtırma

- Çalıřtırmak istediđiniz ısıtıcının ilgili ısıtıcı seçme düğmesine basınız.
- Seçtiđiniz ısıtıcı göstergesinin yanında kırmızı bir ışık (ondalık nokta) yanarak ilgili ısıtıcının seçildiđini, yani ayarlanabi-leceđini gösterir.
- Isı kademe arttırma ve azaltma düğme-lerini kullanarak, 1-9 arası istediđiniz ısı ayarında ocağınızı çalıřtırabilirsiniz.

Hızlı Isıtma

- Pişirme işlemini hızlandırmak için bütün ısıtıcılar hızlı ısıtma fonksiyonu ile dona-tılmıřtır.
- Hızlı pişirme özelliđi her ısıtıcı kademe-si için belirlenmiř süreler boyunca etkin olarak çalıřır. Bu süre dolduđunda ısıtıcı,

ayarlanmıř ısı kademesinde çalıřmasına devam eder.

- Seçtiđiniz ısıtıcıyı, ısı kademe azaltma düğmesine 1 kez basarak 9. kademeye getirdiđiniz anda hızlı ısıtma fonksiyonu etkin hale gelir. Isıtıcı göstergesinde “9” ve “A” sembolleri dönüşümlü olarak yan-maya başlayacaktır.
- Hızlı ısıtma fonksiyonu etkinken ısı kade-mesini istediđiniz ayara getirebilirsiniz. Isıtıcı göstergesinde ayarladıđınız ısı ka-demesi ve “A” sembolü dönüşümlü ola-rak yanacaktır.

Sıcak Yüzey İkaz

- Ocağınızı kapattıktan sonra cam yüzey hala sıcak konumda kalabilir. Bu durum-da ilgili ısıtıcıların göstergelerinde “H” sembolü belirerek, yüzeylerin sıcak oldu-guna dair sizi uyarır.
- Yüzey sıcaklıkları normale döndüđünde bu sembol kaybolacaktır.
- Isıtıcıları kapattıktan sonra yemeđinizi sıcak tutmak için bu ısıdan faydalanabi-lirsiniz.
- Uzun süreli elektrik kesintilerinden sonra, yüzey sıcak olsa dahi ısıtıcı göstergelerin-de “H” sembolü görünmez.

Ocağınızı Kapatma

- Tüm ısıtıcıları aynı anda kapatmak için ocağınızın açma/kapama düğmesine basınız.

Cihazı Kilitleme

Tuş Kilidi

- Tuş kilidi özelliği ocağınız çalışır durum-dayken yanlış kullanımını önlemek için, ocağınızı çalıştırdıktan sonra etkinleştirilebilen bir sistemdir.
- Ocağınızı kilitlemek için kontrol panelinde bulunan tuş kilidi düğmesine basınız. Tuş kilidi uyarı lambası yanarak, tuş kilidinin etkin hale geldiğini gösterir. Bu sistem devredeyken sadece ocağınızı açıp kapatabilirsiniz. Açma/kapama düğmesi dışında hiçbir düğme çalışmaz.
- Tuş kilidi fonksiyonunu tamamen kapa-tana kadar etkin kalır. Ocağınızı tekrar kapatıp açmak dahi tuş kilidini açmayı sağlamaz.
- Tuş kilidini iptal etmek için tuş kilidi düğmesine basın. Tuş kilidi uyarı lambası sö-nerek, tuş kilidinin artık etkin olmadığını gösterir.

Çocuk Kilidi

- Çocuk kilidi özelliği ocağınız kapalı konumdayken istenmeyen kullanımdan doğacak sorunları önlemek amacıyla et-kinleştirilebilen bir sistemdir.
- Birkaç adımdan oluşan bu kilit sistemini etkin hale getirebilmek için öncelikle ocağınızın kapalı konumda olması gerekmektedir.
- Ocağınızın açma/kapama düğmesine ikaz sesi gelene kadar basılı tutun. Isı kademe arttırma ve ısı kademe azaltma düğmelerine aynı anda basın, hemen ardından ısı kademe arttırma düğmesi-

ne basın. Tüm ısıtıcı göstergelerinde “L” sembolü yanarak, çocuk kilidinin etkin hale geldiğini gösterir (aşağıdaki şekilde gösterilmektedir).

- Bu sistem devredeyken sadece alarm olarak zamanlayıcı fonksiyonu etkin durumdaysa, süre dolana kadar çalışmasına devam eder. Süre dolduğunda sesli ikaz verir ve zamanlayıcı kapanır. Böylece ocağınız tamamen kilitli duruma geçer.
- Çocuk kilidini iptal etmek için açma/kapama düğmesine ikaz sesi gelene kadar basılı tutun. Isı kademe arttırma ve ısı kademe azaltma düğmelerine aynı anda basın, hemen ardından ısı kademe azaltma düğmesine basın. Tüm ısıtıcı göstergelerinde “L” sembolü sö-nerek, çocuk kilidinin artık etkin olmadığını gösterir.

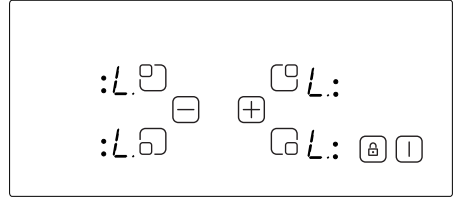

Güvenlik Uyarısı Kontrolü

Ürün çalışır durumdayken kontrol paneli kısmına sıvı madde dökülmesi, bir veya daha fazla butona aynı anda 12 saniye yada daha fazla basılması sistemin kapatılmasına yol açar. Ürün stand-by moduna geçer ve bütün displaylerde 'F' yanıp söner.

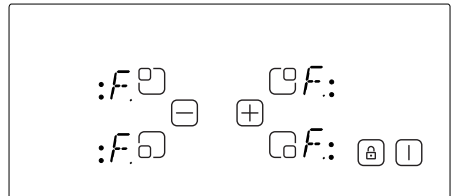

Aşırı Isı Kontrolü

Hatalı kullanımdan veya sistemde oluşabilecek herhangi bir sorundan dolayı, sistemin zarar görmemesini engellemek için oluşturulmuş bir sistemdir. Bu durumda sistem kendini kapatır ve ısıtıcı displaylerinde "t" uyarısı görülür. Sıcaklık belirli dereceye düşene kadar 't' bir yanıp devamlı söner.

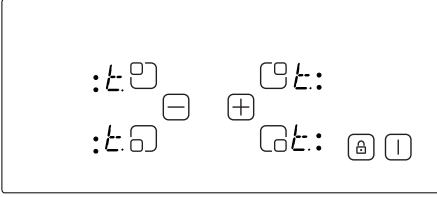

Çalışma Süreleri

Ürünün uzun süre açık unutulmasına ve sistemin uzun süre çalışarak zarar görme-sine karşın alınan bir güvenlik önlemidir. Isıtıcı kademesi, belirli bir süre değiştirilme-miş ise ısıtıcı otomatik olarak kapanır. Isıtıcı otomatik olarak kapandıktan sonra, kullanıcı tekrardan maksimum süre için bu ısıtıcıyı çalıştırılabilir. Aşağıdaki tabloda belirli ısı kademeleri için maksimum çalışma süreleri belirtilmiştir.

Isı kademesi	Maksimum Çalışma Süresi
2	6 saat
5	4 saat
9	1,5 saat

Vitroseramik Ocağınızın Kullanımı

- Vitroseramik camın ısıya ve aşırı sıcaklık değişikliklerine karşı dayanıklılığı çok yüksektir. Isının yüzeyde zaman içinde kırmızılık gözlenir.
- Herhangi bir ısıtma ünitesi çalıştırıldı ğında hafif bir ses duyulabilir, bu normal olup sistemin teknik yapısıyla ilgilidir. Kalite açısından herhangi bir problem teşkil etmemektedir.
- Keskin köşeli tencerelerin vitroseramik cama sürmesi yada üzerine sertçe bira-kılması halinde yüzey zarar görebilir. Dikkatli olunması tavsiye edilir.

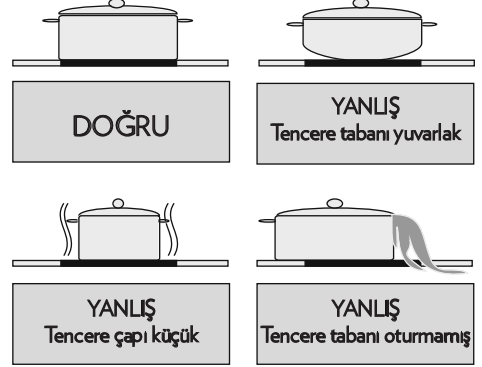

- Kullanılacak tencere çapları enerjinin boşa harcanmaması için, ocak yüzeylerinde küçük yada büyük olmamalıdır.
- Çalışma konumunda ısıtıcı yüzeyi sıcak olduğundan, küçük çocukların yüzeye yaklaşması önlenmelidir.
- Kızgın yağın tutuşabilme özelliğinden ötürü, kızartma gibi işlemler kapalı bir

kapta yapılmalıdır.

- Camın üzerinde ekmek vb. bir kesme işlemi yapmayınız. Alüminyum tabanlı tencereler kullanmayınız.
- Ocağınızın üzerine aşırı ağırlık koymaktan kaçınınız.
- Vitroseramik yüzey üzerine plastik alüminyum gibi malzemeler koymayınız. Eğer herhangi bir sebeple üzerinde plas-tik yada alüminyum bir malzeme erimiş-se hemen spatula ile temizleyiniz.
- Bulaşık bezi yada sünger gibi malzeme-lerle seramik yüzeyi silmeyiniz. Deterjan kalıntıları yangına ve cam renginin sol-masına sebep olabilir.
- Vitroseramik ocak yüzeyinde herhangi bir çatlak görüldüğü takdirde, cihazınızı hemen besleme kaynağından ayırınız.

Temizlik ve Bakım

- Temizliğe başlamadan önce Vitroseramik camın tam olarak soğumasını bekleyiniz.
- Temizlik için kullanacağınız temizlik mal-zemelerinin camı çizebilecek partiküller içermemesine dikkat ediniz. Krem yada sıvı deterjanlar kullanınız.
- Vitroseramik yüzey üzerinde temizleme maddeleri kalmayacak şekilde soğuk su ile silinmeli ve yumuşak bir bez ile kuru-lanmalıdır.
- Dökülen yiyeceklerin ve artıkların temiz-lenmesi için ürününüzle birlikte verilen temizleme spatulasını kullanabilirsiniz.
- Tatlı cinsi yiyecekler döküldükten hemen sonra Vitroseramik camın soğumasını beklemeden temizlenmelidir.

- Çelik temizleme telleri ile fırçalama Vit-roseramik camın yüzeyine zarar verebilir.
- Yüzey üzerinde oluşacak tozlanmalar nemli bir bez ile temizlenmelidir.
- Seramik cam yüzey üzerinde oluşabi-lecek renk değişiklikleri Vitroseramik'in fonksiyonel yapısını ve kalıcılığını etkilemez.
- Renk değişikliğinin sebebi malzeme-nin değişmesi olmayıp, yüzey üzerinde oluşan yanmış artıkların temizlenmeme-sinden, kullanılan tencerelerin cam yü-zeyi aşındırmalarından ve uygun olmayan temizlik maddelerinin kullanılmasından kaynaklanmaktadır.
- Temizleme spatulası, daima kimyasal temizleme maddelerinden önce kullanılmalıdır. Bu spatula sayesinde Vitro-seramik yüzey üzerindeki en ufak kirleri bile temizleyebilirsiniz. Erimiş plastik, ağır yağlar, şekerli maddeler gibi temizlen-mesi zor kirler spatula sayesinde kolayca temizlenir.
- Spatulanız üzerinde jilet takılı olduğu için tehlikelidir, çocukların ulaşabileceği yer-lerden uzak tutulmalıdır.
- Spatula ile temizlik esnasında cam ke-narlarında yeralan silikon yapıştırıcıların kazınmamasına dikkat ediniz.

Temizlik Uyarıları

Temizlik Ve Bakım Öncesi Genel Uyarı

Temizlik ya da bakım öncesi cihazınızı ka-patın. Cihazın elektrik ve/veya gaz bağlan-tısının kesildiğine emin olun.

Ocak Bekleri Ve Izgaraların Bakımı

Temizlik ya da bakım öncesi cihazınızı ka-patın. Cihazın elektrik ve/veya gaz bağlan-tısının kesildiğine emin olun.

- Bu parçaların ilk günkü gibi kalmaları için, ılık ve sabunlu su ile sık sık temizleyin ve yumuşak bir bezle iyice kurula-yın.
- Bek kapaklarının üzerinde oksitlenme (paslanma) oluşmaması için, kesinlikle ıslak veya nemli bırakılmamalıdır, iyice kurulanmalıdır.
- Bek şapkaları ve bek adaptörlerini temiz-ledikten sonra, yerleştirirken tırnakların geçmesine ve tam yerine oturmasına dikkat edin. Düzgün oturtulmadığında, yanma performansını olumsuz etkileyebilir. (ıslı / harlı yanma, tencere altında kararma, bek şapka ve adaptörlerinde deformasyon ve erimeye yol açabilir)

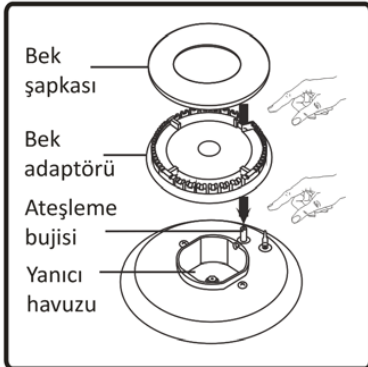

- Bek şapkaları, bek adaptörleri ve ızgaraların bulaşık makinesinde yıkanması malzemelerin yüzeyine zarar verebilir. Bu parçaların ilk günkü gibi kalmaları için, ılık sabunlu su ile sık sık temizleyin ve yu-muşak bir bezle iyice kurula-yın. Çıkarıla-mayan kir ve lekeler için piyasadan temin edebileceğiniz metal yüzey temizleyici-lerini, üzerindeki talimatları dikkate alarak kullanabilirsiniz.
- Buharlı temizleyiciler kullanmayın.
- Ocak ızgaralarını (tencere taşıyıcıları) sıcakken yıkamayınız ve asla aşındırıcı temizlik maddeleri kullanmayınız. İçki, kahve, süt, tuz, su, limon veya domates suyu gibi sıvıları emaye parçalarla temas edecek şekilde uzun süre bırakmayınız.
- Ocak ızgaralarının alevle temas eden uç kısımlarındaki emaye dökülebilir. Emaye-si dökülen uç kısımlar paslanmaya neden olmayacağından , kullanımında sakınca yoktur.

Ocak Tablasının Bakımı

Emayeli veya inox ocak tablanızı ilk günkü gibi muhafaza etmek için aşağıdaki husus-lara özen gösterin.

- Ocağınız sıcakken silinmemeli ve hiçbir zaman aşındırıcı temizlik maddeleri kul-lanılmamalıdır. Kostik kremler, kaba tel yünü ve sert aletler kullanmayın.
- Tanecik içermeyen krem veya sıvı temiz-leyiciler kullanın.
- Ocak tablası her kullanımdan sonra yu-muşak ve nemli bir süngerle temizlen-meli ve yumuşak bir bezle kurulanmalıdır.
- Yemek, kahve, süt taşması sonucu oca-ğınızın üzerine akan sıvıların bek havuzu-nun içine akmasını önleyin.
- Bek tablasını silerken, havuzların içine

sabunlu su ve pislik kaçmamasına dikkat edin. Böyle bir durumda, havuzun içindeki sıvıyı kurutup çalıştırın. Aksi takdirde bu sıvıların temizliği zorlaşacak, bek havuzuna akan sıvılar cihazınızın performansını düşürecektir.

- Ocağınızın üzerine taşan sıvıları hemen temizleyin. Temizlenmeyen kurumuş kirler, ürünün sonraki
- kullanımı sırasında yanarak yüzeye yapışır ve ürün yüzeyine kalıcı hasar verebilir. (bu durumda yüzeydeki lekeyi herhangi bir temizleyici ile çıkaramayabilirsiniz.) Eğer inox (paslanmaz çelik) yüzeyli bir ürün kullanıyorsanız, aşağıdaki özel bakım ve kullanım uyarılarını da dikkate almanız önerilir.

İnox (Paslanmaz Çelik) Yüzeylerin Bakımında Dikkat Edilmesi Gereken Durumlar

İnox (paslanmaz çelik) yüzeyli ürünler, emayeli ürünlere göre çizilmeye ve ısıya karşı daha hassastır. Bu inox malzemenin doğası gereğidir. Bu tip bir ürün kullanıyorsanız, bakım ve kullanım konusunda aşağıdaki uyarıları lütfen okuyunuz. Este-tik görünüm ve aşınma dayanımına gölge düşmemesi için paslanmaz çelik yüzeylerin bazı rutin bakım ve temizlik işlemleri gereklidir.

Bunları yapınız:

- Inox tablaların bakımı ve temizliği için, piyasada bulabileceğiniz “inox temizleyiciler” kullanılmalıdır.
- Inox temizleyiciler (ve her tür temizlik maddesi) kimyasal içerirler. Bu maddeler kalıntı bırakmayacak şekilde silinmelidir. Aksi durumlarda, bu kimyasallar ürünün kullanımı sırasında ısı etkisiyle yüzeyde yanarak yapışabilir ve ocak tablasında

kalıcı hasara (sararmaya) sebep olabilir.

- Pişirme sırasında taşan sıvıları hemen temizleyin. Aksi halde kullanım sırasında yanarak yüzeye yapışabilir. Bu durum-da inox tablanızda kalıcı hasar(sararma) meydana gelebilir. Bu duruma sebebiyet vermemek için her kullanımdan sonra düzenli olarak temizlik yapın ve kirleri (taşan yemek, süt vb) bekletmeden hemen silin.

Bunları yapmayınız :

- Bek tablasını bulaşık teli ile temizlemeyin, bunlar hem yüzeyin çizilmesine sebep olur, hem de aşınma direncini azaltırlar ve yüzey ıslandığında pas oluşumuna yol açabilirler.
- Gümüş temizleyiciler paslanmaz çelik yüzeylerde kullanılmamalıdır.
- Ocak üzerinde oluşan yemek/yağ lekele-rini ve kullanıma bağlı oluşan sararmaları* çıkarmak amacıyla kesinlikle kimyasal çö-zünürlüğü yüksek solventler kullanmayın. Aksi halde kalıcı renk değişimleri veya serigrafide zayıflamalar meydana gelebilir.

İnox Ocak Tablanızın Kullanıma Bağlı Olarak Sararmaması İçin, Aşağıda-ki Uyarıları Dikkate Alınız.

- Sadece ısıtıcı çapına uygun tencereler kullanınız (kullanım kılavuzunuzda belirtilmektedir).
- Tencerenin ısıtıcının merkezine yerleştirildiğinden emin olun.

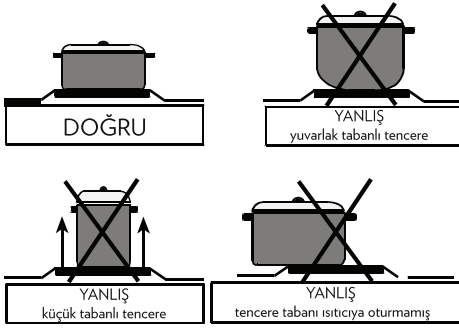

- Elektrikli pişiricileri boşken asla çalıştırmayınız. Açık unutmayınız.
- Elektrikli (hotplate) ısıtıcı kapatıldıktan sonra da içinde bir miktar ısı kalır. Bu nedenle pişmenin tamamlanmasına yakın ocağı kapatarak , kalan ısıyı da kullanın. Hotplate ocağı kapatır kapatmaz tence-reyi üzerinden almayın. Bu, ısıtıcının üzerinde kalan ısının ocak tablasına transfer olmasına neden olacaktır.
- Hotplate ısıtıcılar yüksek güçtedir. Eğer bunların verdiği ısı, tencereye aktarılmaz-sa (yukarıdaki durumlarda açıklanmaya çalışıldığı gibi) inox ocağınza transfer olacak ve bir müddet sonra sararmasına sebep olacaktır.
- Bu hususlara özen gösterildiği takdirde ürününüzün kullanım ömrü uzayacaktır.
- Bu hususlara uygun kullanılmadığında ise, ocak tablası yüzeyinde ve ısıtıcı kafanın çemberinde renk değişimleri meydana gelebilir. Bu bir arıza değildir, cihazın fonksiyonel özelliklerini ve performansını etkilememektedir. Inox temizleyiciler ile yapılan düzenli temizlik ile bu sararmaların önüne geçilebilir.

Fırının Dış Yüzeylerinin Bakımı (Kontrol Paneli Ve Fırın Kapısı)

- Aşındırıcı temizlik maddeleri kullanmayın. Temizledikten sonra iyice durulayın ve kurulayın.
- Ürününüz inox ise, inox yüzeylerin bakımı ile ilgili bölüme bakınız.
- Ocaklı fırınlarda, ocak üzerinde yemek pişirme esnasında taşan sıvıların fırın kontrol paneli üzerine gelmesi halinde, derhal silin.
- Özellikle panoda düğme eteklerinin altında biriken kirler temizlenmediği takdirde, düğmenin bastırılarak döndürülmesinin de etkisiyle panodaki boyayı kaldırarak paslanmaya sebebiyet verebilir. Bunu önlemek için zaman zaman düğme eteklerinin altını temizleyin.
- Ankastre fırınlarda, özellikle sulu ve yağlı yemekler pişirdikten sonra, fırın kapısının iç camını nemli yumuşak bir bezle silin. İç camları silmek için asla aşındırıcı (partikül içeren) ve yüzeyi çizebilecek maddeler kullanmayın. İç camda oluşabilecek mikro çatlaklar, ürünün kullanımı sırasında camın çatlamasına sebep olabilir.
- Bazı ankastre fırınlarda iç cam sökülebilir özelliktedir. Bu tip bir ürün kullanıyorsanız, iç camı sökerek temizleyebilirsiniz.
- Fırınıınızda ızgara yapacaksanız, ürün ile beraber tepsi içinde verilen ızgarayı kullanmanız tavsiye edilir (eğer ürününüzde bu aksesuar varsa). Böylece sıçrayan ve damlayan yağ fırının içini kirletmeyecektir. Eğer büyük tel ızgarayı kullanacaksanız, yağların toplanması için en alt rafa tepsi koyun. Temizlik kolaylığı açısından içine bir miktar su koyun.

Enerji Fişleri

Marka		VESTEL
Model		AO-6330 B AO-6330 S
Ocak Tipi		Elektrik
Pişirme Bölgesi Sayısı		4
Isıtma Teknolojisi-1		Radyant
Çap-1	cm	Ø14,5
Enerji Tüketimi-1	Wh/kg	192,0
Isıtma Teknolojisi-2		Radyant
Çap-2	cm	Ø14,5
Enerji Tüketimi-2	Wh/kg	192,0
Isıtma Teknolojisi-3		Radyant
Çap-3	cm	Ø18,0
Enerji Tüketimi-3	Wh/kg	192,0
Isıtma Teknolojisi-4		Radyant
Çap-4	cm	Ø21,0
Enerji Tüketimi-4	Wh/kg	192,0
Ocağın Enerji Tüketimi	Wh/kg	192,0
Bu ocak EN 60350-2 ile uyumludur		

Enerji Tasarrufu Önerileri

Ocak

- Düz tabana sahip mutfak eşyaları kullanın.
- Uygun boyutlu mutfak eşyaları kullanın .
- Kapaklı mutfak eşyaları kullanın.
- Sıvı veya yağ miktarını en azına indirin.
- Sıvı kaynamaya başladığında, sıcaklık seviyesini düşürün.

Sorun Giderme

Cihazınızda normal olmayan bir durum tespit ettiğinizde aşağıdaki açıklamalar doğrultusunda sorunu çözmeye çalışabilirsiniz. Cihazınız hala normal çalışmasına devam etmi-yorsa İletişim Merkezi ile irtibata geçiniz. Yetkili servis listesine ve iletişim bilgilerine web sitesinden ulaşabilirsiniz.

SORUN	SEBEBİ	ÇÖZÜM
Ocak gözü yanmıyor, dokunmatik kontrol ünitesi çalışmıyor.	Elektrik kesintisi olabilir.	Elektiriklerin kesik omadığından emin olun.
	Ürününüzün elektriksel bağlantısı yapılmamış olabilir.	Bu durumda lütfen yetkili servise başvurunuz.
Ürün açıldıktan bir süre sonra kapanıyor.	Ürününüzün elektrik bağlantısı yanlış yapılmış olabilir.	Bu durumda lütfen yetkili servise başvurunuz.

Cihazınızın Çevreye Uygun Bir Şekilde Atılması

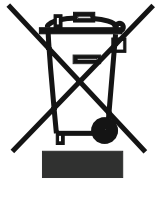

Ürün veya paketi üzerindeki bu sembol, ürünün ev atığı gibi muamele görmemesi gerektiğini gösterir. Bunun yerine elektrikli ve elektronik donanımın geri dönüşümünü yapan geçerli

toplama noktasına teslim edilmelidir. Bu ürünün doğru şekilde imha edilmesini sağlayarak, ürünün yanlış atık muamelesi kaynaklı çevre ve insan sağlığı ile ilgili potansiyel olumsuz sonuçlarını önlemeye yardımcı olursunuz. Malzemelerin geri dönüşümü, doğal kaynakları korumaya yardımcı olacaktır. Bu ürünün geri dönüşümü ile ilgili daha ayrıntılı bilgi için lütfen yerel belediye, ev atıkları imha servisi veya ürünü satın aldığınız mağaza ile temasa geçin.

Ambalaj Bilgisi

Ürün ambalajı, geri dönüştürülebilir malzemelerden üretilmiştir. Ambalaj atığını evsel veya diğer atıklarla birlikte atmayın, yerel yönetimin belirttiği ambalaj toplama noktalarına atın.

Enerji Tasarrufu için Öneriler

- Elektrikli ocakta pişirme yapılırken düz tabanlı tencere kullanılmalıdır.
- Kullanılan tencere tabanının büyüklüğüne uygun olan ocak gözü tercih edilmelidir.
- Pişirme süresini düşürmek için tencerenin üstüne kapak konulmalıdır.
- Pişirme süresinin uzun olmaması için ge-

reken miktardan fazla su yada yağ kullanılmamalıdır.

- Yiyecek kaynama başladıktan sonra sıcaklık ayarı düşürülmelidir.

Müşterinin Seçimlik Hakları

Müşteri; malın 6502 sayılı Tüketicinin Koşulları Hakkında Kanun hükümleri uyarınca ayıplı olduğunun anlaşılması durumunda, ayıp daha sonra ortaya çıkmış olsa bile, malın müşteriye teslim tarihinden itibaren iki yıllık zamanaşımı süresi içinde;

1. Satılanı geri vermeye hazır olduğunu bildirerek sözleşmeden dönme,
 2. Satılanı alıkoymuş ayıp oranında satış bedelinden indirim isteme, seçimlik haklarından birini Satıcıya karşı;
 3. Aşırı bir masraf gerektirmediği takdirde, bütün masrafları satıcıya ait olmak üzere satılanın ücretsiz onarılmasını isteme,
 4. İmkân varsa, satılanın ayıpsız bir misli ile değiştirilmesini isteme, seçimlik haklarından birini ise Satıcıya, üretici veya ithalatçıya karşı kullanılabilir.
- Ücretsiz onarım veya malın ayıpsız misli ile değiştirilmesinin satıcı için orantısız güçlükleri beraberinde getirecek olması hâlinde tüketici, sözleşmeden dönme veya ayıp oranında bedelden indirim haklarından birini kullanabilir.
 - Müşteri; şikâyet ve itirazları konusunda ki başvurularını Tüketici Mahkemelerine ve Tüketici Hakem Heyetlerine yapabilir.

GARANTİ BELGESİ

MALIN

Cinsi _____ OCAK _____
Markası _____ VESTEL _____
Modeli _____
Seri No _____

SATICI FİRMANININ

Unvanı _____
Adresi _____
Tel-Faks _____
E-posta _____
Fatura Tarihi _____
Fatura No _____
Kaşe ve İmza _____

ALICININ

Adı, Soyadı _____
Adresi _____
Tel _____

Teslim Tarihi ve Yeri _____

Azami Tamir Süresi 20 İşgünü

Garanti Süresi 2 Yıl

Genel Müdür
ERGÜN GÜLER

ÜRETİCİ FİRMA:

Vestel Beyaz Eşya San. ve Tic. A.Ş. Manisa Şubesi
Manisa OSB III. Kısım Keçiliköy-5b Mah.
Mustafa Kemal Bulv. No: 10
Yunusemre/Manisa - Türkiye
Tel: 0850 222 4 123
Web: www.vestel.com.tr/destek
E-posta: vnh@vestel.com.tr
WhatsApp: 0850 222 4 123

TÜRKİYE GENEL DAĞITICISI:

Vestel Ticaret A.Ş.
Levent 199 Büyükdere Cad. No: 199 34394
Şişli/İstanbul - Türkiye
Tel: 0850 222 4 123
Web: www.vestel.com.tr/destek
E-posta: vnh@vestel.com.tr
WhatsApp: 0850 222 4 123

VESTEL



Zorlu Holding kuruluşudur.

GARANTİ ŞARTLARI

- Garanti süresi malin teslim tarihinden itibaren başlar ve 2 yıldır.
- Malin bütün parçaları dahil olmak üzere tamamı firmamız garantisine kapsamdadır.
- Malin garanti süresi içerisinde arızalanması durumunda, tamirde geçen süre garanti süresine eklenir. Malin tamir süresi en fazla 20 iş günüdür. Bu süre mala ilişkin arızanın servisi istasyonuna, servisi istasyonunun almaması durumunda, malin satıcısı, bayii, acentası, temsilciliği, ithalatçısı veya üreticisinden birisine bildirim tarihinden itibaren başlar. Malin arızasının, 10 iş günü içinde giderilmesini halinde; üretici veya ithalatçı, malin tamiri tamamlanuncaya kadar, benzer özelliklere sahip başka bir mal tüketicinin kullanımına tahsis etmek zorundadır.
- Malin garanti süresi içinde, gerek malzeme ve işçilik, gerekse montaj hatalarından dolayı arızalanması halinde, işçilik masraflı, değiştirilen parça bedeli ya da başka herhangi bir ad altında hiçbir ücret talep edilmeksizin tamir yapılacaktır.
- Tüketicinin tamir hakkını kullanmasına rağmen malin;
 - Garanti süresi içinde tekrar arızalanması,
 - Tamiri için gereken azami sürenin aşılması,
 - Tamirinin mümkün olmadığına, yetkili servis istasyonuna, satıcı, üretici veya ithalatçı tarafından bir raporla belirlenmesi, durumlarında; tüketici malın bedel iadesini, ayp oranında bedel indirimini veya malın ayıpsız misli ile değiştirilmesini satıcıdan talep edebilir. Satıcı, tüketicinin talebini reddedemez. Bu talebin yerine getirilmemesi durumunda satıcı, üretici ve ithalatçı müteselsilen sorumludur.
- Malin kullanma kılavuzunda yer alan hususlara aykırı kullanılmamasından kaynaklanan arızalar garanti kapsamı dışındadır.
- Garanti bedesine ilgilili olarak çıkabilecek sorunlar için T.C. Gümrük ve Ticaret Bakanlığı Tüketici Korunması ve Piyasa Gözetimi Genel Müdürlüğü'ne başvurulabilir.

GARANTİ YÜKÜMLÜLÜĞÜ - MÜŞTERİNİN DİKKAT ETMESİ GEREKEN HUSUSLAR

- Garanti Belgesi üzerinde mamulün orijinal seri numarasında tahrifat yapıldığı hallerde garanti geçersizdir.
- Garanti yükümlülüğünün geçerli olabilmesi için, VESTEL yetkili personelinin ya da yetkili servislerinden başka hiçbir kimsenin, hiçbir şekilde cihazın tamir ve tadiline müdahale etmemesi gerekmektedir.
- Arızalı cihazın tamir yerini (cihazın kullanıldığı yer veya servis atölyesi) ve şekli yetkili servis belirler.
- Aşağıda açıklanan koşullarda arızalı cihaz garanti kapsamına girmez:

- Cihazla bağlanan dış donanımdan (regülatör, kesintisiz güç kaynağı vb.) kaynaklanan arızalar,
- Anormal voltaj değişikliği veya fazlalığından, hatalı elektrik tesisatından, cihazın etiketinde belirtilenden farklı bir şebeke gerilimine bağlanmasıyla oluşan arızalar,
- Malin tesliminden sonraki nakiller ve yerleştirme sonucu (düşme, aşırı sarsılma, darbe vs.) oluşabilecek arızalar,
- Cihazın kullanım hatalarından meydana gelen dış ve iç üyeylerdeki bozulma, çizilme, kırılmalar ve arızalar,
- Doğal olayların (yıldırım, sel, su baskını, deprem, yangın vs.) yol açtığı arızalar.

Bu gibi durumlarda arızalı cihaz, VESTEL yetkili uzmanları tarafından tamir edilecek, standart tamir ücreti alınacaktır.

- Garanti Belgesi'nin tekemmül ettirilerek tüketiciye verilmesi sorumluluğu tüketicinin malı satın aldığı yetkili satıcı, acente ya da temsilciliklere aittir. Garanti Belgesi, satın alınan mala ilişkin faturanın tarihi ve sayısıyla seri numarasını içermek zorundadır.

MÜŞTERİNİN SEÇİMLİK HAKLARI

Müşteri; malın 6502 sayılı Tüketicinin Korunması Hakkında Kanun hükümleri uyarınca ayıplı olduğunun anlaşılması durumunda, ayp daha sonra ortaya çıkmış olsa bile, malın müşteriye teslim tarihinden itibaren iki yıllık zaman aşımı süresi içinde;

- Satılan geri vermeğe hazır olduğunu bildirerek sözleşmeden dönme,
- Satılanı alıkoymuş ayp oranında satış bedelinden indirim isteme, seçimsiz haklardan birini Satıcıya karşı;
- Aşırı bir masraf gerektirmediği takdirde, bütün masrafları satıcıya ait olmak üzere satılanın ücretsiz onarılmasını isteme,
- İnkan varsa, satılanın ayıpsız bir misli ile değiştirilmesini isteme, seçimsiz haklardan birini ise Satıcıya, üretici veya ithalatçıya karşı kullanabilir.

Ücretsiz onarım veya malın ayıpsız misli ile değiştirilmesini satıcı için arantsız güçlükleri beraberinde getirecek olması halinde tüketici, sözleşmeden dönme veya ayp oranında bedelden indirim haklarından birini kullanabilir.

Müşteri; şikâyet ve itirazları konusundaki başvurularını Tüketici Mahkemelerine ve Tüketici Hakem Heyetlerine yapabilir.

SİZİN İÇİN BURADAYIZ!

Ürününüzü iyi günlerde kullanmanızı diliyoruz.

Bize 7/24 aşağıdaki iletişim kanallarından ulaşabilirsiniz.
Sizin için buradayız.

Aradığınız pek çok cevabı
cozumuvar.vestel.com.tr
internet sitemizde bulabilirsiniz.

Sorunlarla ilgili çözüm ve bilgilendirici içeriklerimize
ulaşabilir, yetkili servis kaydı açabilir,
kaydınızı takip edebilir, ürününüze ait güncel
teknik belgelere ulaşabilirsiniz.



**Capcanlı
Destek**

vestel.com.tr/destek
vmh@vestel.com.tr

VESTEL
ÇÖZÜMÜ VAR



0850 222 4 123

VESTEL
İLETİŞİM
ve ÇÖZÜM
MERKEZİ



Zorlu Holding kuruluşudur.

VESTEL

0850 222 4 123
www.vestel.com.tr



Cihazınızın T.C. Gümrük ve Ticaret Bakanlığı Tüketicinin Korunması ve Piyasa Gözetimi Genel Müdürlüğü'nce tespit ve ilan edilen kullanım ömrü (cihazın fonksiyonlarını yerine getirebilmesi için gerekli yedek parça bulundurma süresi) 10 yıldır.



Geri dönüştürülebilir kağıt kullanarak doğaya katkımızı sürdürüyoruz.



Zorlu Holding kuruluşudur.

ÜRETİCİ FİRMA:

Vestel Beyaz Eşya San. ve Tic. A.Ş. Manisa Şubesi
Manisa OSB III. Kısım Keçiliköyosb Mah.
Mustafa Kemal Bulv. No: 10
Yunusemre/Manisa - Türkiye
Tel: 0850 222 4 123
Web: www.vestel.com.tr/destek
E-posta: vmh@vestel.com.tr
WhatsApp: 0850 222 4 123

52464827