

VESTEL

ÜTÜ

KULLANIM KILAVUZU

VESTEL VBU 4528 BUHARLI ÜTÜ

Değerli Müşterimiz,

Buharlı ütü cihazımızı tercih etmekle kaliteli bir **VESTEL** ürünü satın almış bulunmaktasınız.

Cihazınız, gerekli olan özeni ve bakımı sağladığınız takdirde size uzun yıllar hizmet edecektir.

Cihazınızı kullanırken keyif almanızı diliyoruz.

Güvenlikle İlgili Önemli Bilgiler

Cihazınızı hızlı bir biçimde tanımak ve cihazınızın tüm fonksiyonlarından eksiksiz faydalanmak için lütfen bu kılavuzdaki talimatları dikkatli bir şekilde okuyun.



UYARI: Ciddi yaralanma risklerini belirtir.

İçindekiler

Güvenlik Uyarıları	1
Cihazı Kullanırken Dikkat Edilmesi Gereken Güvenlik Bilgileri... 1	
Temizlik ve Bakım Yaparken Dikkat Edilmesi Gereken Güvenlik Bilgileri.....5	
Taşıma ve Nakliye Sırasında Dikkat Edilmesi Gereken Hususlar5	
Sorumluluk Sınırlaması.....5	
Teknik Özellikler	6
Genel Görünüm.....	6
Kullanmadan Önce	7
Kullanımı	7
Su Doldurma.....7	
İlk Ütüleme	8
Su püskürtme	8
Kuru Ütüleme.....	8
Buharlı Ütüleme.....	9
Yatay Konumda Şok Buhar	9
Dikey Konumda Şok Buhar	10
Kireç Temizleme (Self Clean) Fonksiyonu	10
Damlama önleyici.....	11
Otomatik Kapanma Özellikleri	11
Yatay konumda otomatik kapanma.....	11
Dikey konumda otomatik kapanma	12
Suyun Boşaltılması	12
Kireç önleyici sistem	12
Ütüleme İpuçları	12
Sıcaklık Kontrol Ayarı	13
Temizlik ve Bakım	13
Saklanması	13
Sorun Giderme	13

Güvenlik Uyarıları

- Bu kullanım kılavuzu, cihazınızın ilk kullanımı, güvenliği, kullanım amaçları ve cihazınızın temizliği ve bakımı ile ilgili önemli bilgiler içermektedir.
- Kullanım kılavuzunu güvenli bir yerde saklayın ve cihazınızı ödünç verdiğinizde bu kullanım kılavuzunu da cihazınızla birlikte verin.
- Kullanım kılavuzunu dikkatlice okuyun ve talimatlara uyun.
- Bu cihaz, kapalı mekanlarda kullanılmak üzere ticari olmayan kullanımlar için ütü yapmak amacıyla tasarlanmıştır. Bu cihaz, ev tipi kullanım içindir.
- **UYARI:** Cihazınız kullanım amacının dışında kullanıldığında tehlikeli durumlar yaratabilir ve cihazın garantisinin iptaline sebep olur. Bu şartlarda oluşabilecek hasarlar kullanıcı tarafından karşılanır.

Cihazı Kullanırken Dikkat Edilmesi Gereken Güvenlik Bilgileri

- Cihazı yalnızca tip levhası üzerindeki bilgilere göre bağlayın ve çalıştırın.
- Cihazı sadece AC akımına ve topraklı prize bağlayın.
- Elektrik devresine aşırı yük binmesini önlemek için, aynı devrede bir başka yüksek güç çeken cihaz çalıştırmayın.
- 8 yaşın altındaki çocukların cihazı kullanması yasaktır.
- Denetim olmadan çocuklar tarafından cihazda temizleme ve kullanıcı bakımı yapılmamalıdır.

- Bu cihaz, 8 yaş ve üzeri çocuklar ve fiziksel, işitsel veya akli yeteneklerinde kayıp olan veya tecrübe ve bilgi yoksunluğu çeken kişiler tarafından denetim veya cihazın güvenlik kullanımı ile ilgili talimatların verilmesi ve içerdiği tehlikelerin anlaşılması durumunda kullanılabilir.
- Çocuklar cihaz ile oynamamalıdır.



DİKKAT: Sıcak Yüzey.

- Sıcak metal parçalarla, sıcak su veya buharla temas yanıklara sebep olabilir. Buharlı ütüyü ters çevirirken dikkatli olun, deposunda sıcak su olabilir.
- **UYARI:** Boğulma tehlikesini önlemek için ambalaj malzemelerini bebek ve çocuklardan uzak tutun. Bu ambalaj malzemelerinin oyuncak olarak kullanılmasına izin vermeyin.
- Fişi her kullanımdan sonra veya hatalı çalışma durumunda prizden çekiniz.
- Ütü besleme devresine bağlı iken veya ütü masasının üzerindeyken gözetimsiz bırakılmamalıdır.
- Su haznesi, su ile doldurulmadan önce (buharlı ütüler ve su püskürtme düzeneğiyle donatılmış ütüler) fiş prizden çıkarılmalıdır.
- Ütüyü musluğun altında tutarak doldurmayın.
- Ütüye su koyarken, suyunu boşaltırken ve ütü kullanılmadığında daima fişi prizden çekin.
- Ütü, sabit ve dengeli bir yüzeyde kullanılmalı, bırakılmalı ve muhafaza edilmelidir.

- Ütü, kendi altlığına yerleştirilirken altlığın üzerine konduğu yüzeyin sabit ve dengeli olduğundan emin olunmalıdır.
- Ütü, düşürüldüğünde görülebilir hasar belirtileri varsa veya sızıntı olması durumunda kullanılmamalıdır.
- Enerjilendirildiğinde veya soğurken ütü ve kordonu, 8 yaşından küçük çocukların ulaşamayacağı bir yerde bulundurulmalıdır.
- Doldurma deliği, kullanım sırasında açılmamalıdır.
- Buharlı ütüleme yaparken, çok düşük ısı seçilmişse tabandan su sızabilir. Bu durum meydana gelirse ısı kontrolünü önerilen konuma çevirin. Uygun ısıya ulaşılır ulaşılmaz buhar çıkmaya başlayacaktır.
- Fiş takılı iken veya çalışma sırasında su deposuna su koymayın.
- Ütüler, yalnızca (kordonsuz ütüler için) verilmiş olan altlığı ile kullanılmalıdır.
- Kullanmadan önce, cihazınızın fonksiyonlarını doğru bir şekilde kontrol edin.
- Cihaz yalnızca elektrik kablosunda ve cihazın gövdesinde hiçbir hasar görünmediği takdirde kullanılmalıdır.
- Bağlantı kablosu zarar görmüşse, herhangi bir tehlikenin önlenmesi için, sadece üreticinin önerdiği yetkili servis tarafından değiştirilmelidir. Lütfen yetkili servis veya Vestel Müşteri İletişim Merkezi ile iletişime geçin.
- Cihazınızı asla aşağıdaki durumlarda kullanmayın:
- Cihaz veya elektrik kablosu hasarlı ise,
- Cihaz düşürülürse, gözle görülür hasar belirtisi varsa, sızıntı var ise veya düzgün çalışmazsa,
- Cihaz, elektrikli parçalar görülecek şekilde hasar görmüşse.
- Eğer yukarıdaki durumlardan birisi tespit edilirse, hemen cihazınızın elektrik fişini prizden çekin ve yetkili servisle irtibata geçin. Hasarlı bir cihaz ya da cihazın hasarlı parçaları ciddi yaralanmalara ve yangına neden olabilir.
- Cihazınızda herhangi bir arıza meydana gelirse, cihazı kendiniz tamir etmeye kalkışmayın. Cihazı sökmeyin, yanlış bir şekilde tekrar monte edilirse, kullanılırken elektrik çarpması riskine neden olabilir. Cihazın içinde kullanıcı tarafından tamiri yapılabilecek parça yoktur.
- Üretici tarafından tavsiye edilmeyen aksesuarların kullanılması cihaz hasarına ve yaralanmalara neden olabilir.
- Elektrik kablosunu tehlikeye sebep olmayacak şekilde uzatın.
- Kabloyu, keskin kenarlar üzerinden çekmeyin, sıkıştırmayın. Sıcak ve ıslak alanlardan uzak tutun.
- Elektrik çarpması riskine karşı korunmak için, ütüyü, elektrik kablosunu ve fişi suya veya diğer sıvılara sokmayın.
- Kablo cihazın sıcak parçalarıyla temas etmemelidir.

- Kabloda düzenli olarak hasar kontrolü yapın.
- Cihazınızı prizden çıkarırken fişten tutun ve kablodan tutarak taşımayın.
- Islak ve nemli ellerinizle fişi takıp çıkarmayın, cihaza dokunmayın.
- Cihazı açık hava koşullarında (güneş, yağmur vb.) bırakmayın.
- Cihazı banyoda kullanmayın.
- Elektrik kablosunun, çocuklar tarafından erişilebilecek şekilde kenarlardan sarkmasına izin vermeyin.
- Fiş prize takılmadan veya prizden çıkarılmadan önce ütü daima minimum ayara alınmalıdır.
- Bu cihaz için uzatma kablosu kullanmayın.
- Devrenin aşırı yüklenmesini önlemek için aynı devrede yüksek watt'lı bir başka cihaz çalıştırmayın.
- Fiş takılı iken cihazı ahşap, kağıt veya benzeri bir yüzeye yerleştirmeyin.
- Sıcak ütüyü kumaş veya kolayca yanan yüzeyler üzerinde bırakmayın.
- Kaldırmadan önce cihazınızın tamamen soğumasını bekleyin. Saklamak için ütünün kablosunu etrafına sarın.
- Ürünün sıcak parçalarına dokunmaktan kaçının.
- Kullanım sırasında yanmalara sebep olabilen yüksek sıcaklıklar oluşur.
- Sıcak ütüyü kumaşlarla veya kolay tutuşan yüzeylerle temas halinde bırakmayın.
- Kaldırmadan önce cihazınızın tamamen soğumasını bekleyin. Saklamak için ütünün kablosunu etrafına sarın.
- Ürünün sıcak parçalarına dokunmaktan kaçın.
- Kullanım sırasında yanmalara sebep olabilen yüksek sıcaklıklar oluşur.
- Sıcak ütüyü kumaşlarla veya kolay tutuşan yüzeylerle temas halinde bırakmayın.
- Kaldırmadan önce cihazınızın tamamen soğumasını bekleyin. Saklamak için ütünün kablosunu etrafına sarın.
- Ürünün sıcak parçalarına dokunmaktan kaçın.
- Kullanım sırasında yanmalara sebep olabilen yüksek sıcaklıklar oluşur.
- Sıcak ütüyü kumaşlarla veya kolay tutuşan yüzeylerle temas halinde bırakmayın.
- Daima tutamağı kullanın ve özellikle dik ütöleme yaparken buhardan, sıcak sudan veya tabandan dolayı olası yanma tehlikelerine karşı diğer kişileri özellikle çocukları uyarın.
- Asla deliklerin içine herhangi bir cisim düşürmeyin ya da sokmayın.
- Cihazınızın içine sudan başka sıvı kullanmayın. Cihazınızın su haznesine sirke, kola, kimyasal olarak kireci temizlenmiş su, kimyasal katkı maddesi, kokulu madde veya kireç çözücü madde kullanmayın aksi takdirde ütünüz ciddi biçimde hasar görebilir.
- Su haznesini maksimum seviyesini aşmayacak şekilde doldurun ve suya leke giderici gibi ürünler ilave etmeyin.
- Çok tehlikeli olabileceğinden asla buharı insanlara doğru püskürtmeyin.
- Aşağıdaki durumlarda fişi prizden çekin:
 - su doldurmadan veya boşaltmadan önce,
 - temizlik ve bakım işleminden önce,
 - kullanımdan hemen sonra.
- Asla giyilmiş vaziyette iken giysileri ütölemeyin veya nemlendirmeyin.

Temizlik ve Bakım Yaparken Dikkat Edilmesi Gereken Güvenlik Bilgileri

- Temizlemeden önce cihazınızın fişini prizden çekin.
- Elektrik çarpması riskine karşı koruma için, asla ütüyü suyun ya da diğer sıvıların içine sokmayın.
- Cihazınızın parçaları çok sıcak olabilir ve cihaz kapatılmış olsa bile yanıklara neden olabilir. Bu nedenle, cihazınızı temizlemeden önce mutlaka cihazınızın tamamen soğumasını bekleyin.
- Cihazınızı tozdan ve kirden koruyun.
- “Temizlik ve Bakım” bölümünde anlatıldığı gibi cihazınızı temizleyip, bakımını gerçekleştirin.
- Cihazınızı temizlerken sert veya aşındırıcı temizlik maddeleri kullanmayın.
- Gövde, nemli bir bezle temizlenebilir, sonra kuru bir bezle parlatılabilir.
- Tabanı koruyun, metal cisimlerle temas ettirmekten kaçının.

Taşıma ve Nakliye Sırasında Dikkat Edilmesi Gereken Hususlar

- Taşıma ve nakliye sırasında cihazınız, aksamalarına zarar gelmemesi için orijinal kutusunda tutulmalıdır.
- Taşıma sırasında ürünü normal konumunda tutun.
- Cihazı nakliye sırasında düşürmeyin ve darbelere karşı koruyun.
- Ürünün müşteriye tesliminden sonra taşıma sırasında oluşan arızalar ve hasarlar garanti kapsamına girmez.

Sorumluluk Sınırlaması

Bu kılavuzda yer alan tüm teknik bilgiler, kullanım talimatları, cihazın çalıştırılması ve bakımı, cihazınızla ilgili son bilgileri içerir. Üretici firma, bu kullanım kılavuzundaki talimatlara uyulmaması, cihazın kullanım amacının dışında kullanılması, yetkili olmayan onarım işlemleri, cihaz üzerinde izin verilmeyen değişiklikler yapılması ve üretici firma tarafından onaylanmamış yedek parçaların kullanılması nedeniyle oluşabilecek hasar ve yaralanmalar için herhangi bir sorumluluk kabul etmez.

Teknik Özellikler

Model	VBU 4528 BUHARLI ÜTÜ
Çalışma Gerilimi (V), Frekans (Hz)	220-240V~50-60 Hz
Güç (W)	2380 – 2850 W

AB Yönetmeliği 2023/826 uyarınca Düşük Güç Modlarının çalıştırılmasına ilişkin teknik bilgiler.		
Mod	GÜÇ TÜKETİMİ (WATT)	SÜRE(DAKİKA)*
Kapalı mod	<0.5	<20
Bekleme Modu	-	-
Bilgi veya durum görüntülemeli Bekleme Modu	-	-
Ağa Bağlı Bekleme Modu	-	-

*: Cihazın otomatik olarak bekleme moduna, kapalı moda veya şebeke bekleme moduna geçmesi için geçen süre dakika cinsinden olup en yakın dakikaya yuvarlanır.

- Ürünle birlikte verilen baskılı dokümanlarda, ürün üzerinde bulunan işaretlemelerde ve www.vestel.com.tr adresinde beyan edilen değerler, ilgili standartlar uyarınca laboratuvar ortamında elde edilen değerlerdir. Bu değerler, ürünün kullanım ve ortam şartlarına göre değişebilir.
- Teknik özellikler ve bu kılavuz, önceden haber verilmeden değiştirilebilir.
- AEEE Yönetmeliğine uygundur.



Bu ürün 2014/30/EU (Elektromanyetik Uyumluluk Yönetmeliği) ve 2014/35/EU (Alçak Gerilim (LVD) yönetmeliği) sayılı Avrupa CE Direktiflerine uygundur.



Bu cihaz, Atık Elektrikli ve Elektronik Eşyaların Kontrolü Yönetmeliğine uygundur.

Genel Görünüm

Bu görsel yalnızca cihazın parçaları hakkında bilgilendirme amaçlıdır. Parçalar cihaz modeline göre farklı olabilir. Gör-seller temsilidir.

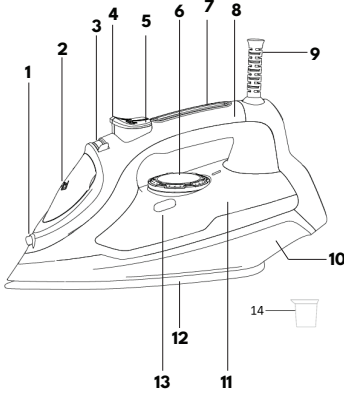

1. Su püskürtme ağızı
2. Su doldurma kapağı
3. Sürekli Buhar Kontrol Düğmesi
4. Su püskürtme düğmesi
5. Şok buhar düğmesi
6. Sıcaklık kontrol düğmesi
7. Sıcaklık gösterge ışığı
8. Tutma sapı
9. Esnek kablo koruyucu
10. Kablo Sarma Yeri
11. Su haznesi
12. Ütü Tabanı
13. Kireç Temizleme (Self Clean) Düğmesi
14. Ölçü Kabı

Kullanmadan Önce

- Tüm etiketleri ve muhafaza kılıfını çıkarınız.
- Ütünüzü ambalajından çıkardığınızda su tanki içinde veya ana gövde etrafında su damlacıkları olabilir. Bu durum; ürünlerin üretimi sonrasında buhar verme ve su spreyi fonksiyonlarının çalışırılığının kontrolüne dair yapılan testlerden kaynaklanmaktadır. Cihaz kesinlikle kullanılmamış olup; tarafınıza uzun yıllar boyunca hizmet etmesi amacı ile üretilmiştir.
- Ütünüzü ilk defa kullanırken ütuden istenmeyen bir koku gelebilir. Bu durum normaldir ve bu koku kısa bir süre sonra kaybolacaktır.
- İlk kullanımdan önce ütünüzün tabanında kalmış olabilecek üretim artıkları ve tozu gidermek amacıyla ütünüzü “Suyun Doldurulması” bölümünde anlatıldığı gibi doldurduktan sonra kullanmayacağınız eski bir havlu ya da ıslak bir bez parçasını “Buharlı Ütüleme” bölümünde belirtildi gibi su haznesindeki su tamamen buharlaşınca kadar ütöleyiniz. Bu sırada şok buhar düğmesini de sıkça kullanın ve bu işlemi bir kez daha tekrarlayınız.

Kullanımı

Su Doldurma

- Ütünün fişini prizden çekin.
- Sürekli Buhar Kontrol Düğmesini ve Sıcaklık Kontrol Düğmesini kapalı konumuna getirin.
- Su doldurma kapağını açın.
- Ütünün ucunu kaldırarak suyun dışarı taşmadan deliğe girmesini sağlayın.
- Suyu, su doldurma ağzından 'MAX' işaretine gelene kadar doldurun ve kesinlikle "MAX" işaretini geçecek kadar su doldurmayın.

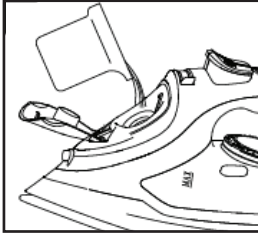

- Su doldurma kapağını kapatın ve varsa ütünün üzerine dökülmüş suyu silin.

NOT: Ürününüz musluk suyu kullanımına uygun olarak tasarlanmıştır. Yaşadığınız bölgedeki musluk suyu aşırı kireçli ise (sertlik derecesi yüksek ise) ütü tabanında kısa sürede kireç oluşumu meydana gelebilir. Böyle durumlarda cihazınızın kullanım ömrünü uzatmak için musluk suyunu içme suyu ile karıştırarak kullanın.

Tabandan su damlamasına ve kahverengi lekelerle sebep olabileceğinden ve cihazınıza zarar verebileceğinden parfüm; çamaşır kurutma makinesi, klima sistemleri veya benzeri sistemlerin oluşturduğu yoğunlaşma suyu; sirke, kola, kireç çözücü maddeler (Vestel tarafından önerilmediği

sürece), ütülelemeye yardımcı ürünler, kimyasal olarak kireçten arındırılmış su veya başka kimyasallar kullanmayın.

İlk Ütüleme

- Ütünün şebeke kablosunu açıp düzleştirin.
- Su Doldurma başlıklı bölümde anlatıldığı şekilde ütüyu suyla doldurun.
- Ütünün fişini tip etiketine uygun bir prize takın.
- Sıcaklık kontrol düğmesi saat yönünde çevirerek 'MAX' konuma getirin. Ütünün ısınmaya başladığını gösteren sıcaklık gösterge ışığı kırmızı yanacaktır.
- Sıcaklık göstergesi ışığının sabit yeşil renk yanması, ayarlanan sıcaklığa ulaşıldığını ve ütünün kullanıma hazır olduğunu gösterir.

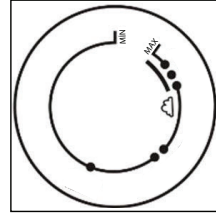

- Termostat ayarlanan sıcaklığı koruduğu sürece ütünün üzerindeki sıcaklık göstergesi ışığı sürekli yeşil yanar. Bu sırada ütülelemeye devam edebilirsiniz.
- Sürekli Buhar Kontrol Düğmesini açık konumuna getirin. Ütünün tabanındaki deliklerden buhar çıkmaya başlayacaktır.
- İlk olarak, eski bir havluyu ütüyerek başlayın.
- Su haznesi boşalıp buhar çıkmamaya başladığında hazırlık işlemi tamamlanmış demektir. Ütünüz doğru şekilde kullanılmaya hazırdır.

Su püskürtme

- Bu fonksiyon her zaman kullanılabilir ve diğer fonksiyonları etkilemez.
- Su Doldurma başlıklı bölümde anlatıldığı şekilde ütüyü suyla doldurun.
- Su püskürtme ağzını giysiye doğrultun.
- Su püskürtme düğmesine basın.

NOT: Su püskürtme fonksiyonunu kullanırken su haznesinde yeterince su bulunduğundan emin olun.

NOT: Su püskürtmeye başlamak için düğmeye bir kaç kere basmanız gerekebilir.

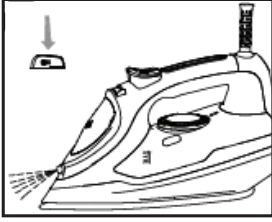

Kuru Ütüleme

- Ütünün fişini tip etiketine uygun bir prize takın, ütünün ısınmaya başladığını gösteren sıcaklık gösterge ışığı kırmızı yanar.
- Sürekli Buhar Kontrol Düğmesini buharsız konumuna getirin.
- Sıcaklık kontrol düğmesini saat yönünde çevirin, elbisenin etiketindeki talimata uygun olarak, '●' (1 nokta), '●●' (2 nokta) veya '●●●' (3 nokta) işaretinden birini seçin veya sıcaklık kontrol düğmesini MAX konumunu getirin.
- Sıcaklık göstergesi ışığının sabit yeşil yanması, ayarlanan sıcaklığa ulaşıldığını ve ütünün kullanıma hazır olduğunu gösterir. Ütü ayarlanan sıcaklığı koruduğu sürece sıcaklık göstergesi

ışığı sabit yeşil yanar. Bu sırada ütülemeye devam edebilirsiniz.

- Ütüyü kullandıktan sonra sıcaklık kontrol düğmesini saat yönünün tersine doğru çevirerek 'MIN' konumuna getirin.
- Ütünün fişini prizden çekin.
- Ütü tamamen soğuduğunda, dikey konumda güvenli bir yere kaldırın.

Buharlı Ütüleme

- Su Doldurma başlıklı bölümde anlatıldığı şekilde ütüyü suyla doldurun.
- Sürekli Buhar Kontrol Düğmesini kapalı konumuna getirin.
- Ütünün fişini tip etiketine uygun bir prize takın. Ütünün ısınmaya başladığını gösteren sıcaklık gösterge ışığı kırmızı yanar.
- Sıcaklık kontrol düğmesini saat yönünde çevirerek "MAX" ya da 3 nokta konumuna' konuma getirin.(Buharlı ütüleme için 1 nokta veya 2 noktalı ayarı kullanmayın).
- Sıcaklık göstergesi ışığının sabit yeşil yanması, ayarlanan sıcaklığa ulaşıldığını ve ütünün kullanıma hazır olduğunu gösterir.
- Termostat ayarlanan sıcaklığı koruduğu sürece ütünün üzerindeki sıcaklık göstergesi ışığı sabit yeşil yanar. Bu sırada ütülemeye devam edebilirsiniz.
- Sıcaklık gösterge ışığı yeşile döndükten sonra buharla ütülemeye başlayın. Sürekli Buhar Kontrol Düğmesi yardımıyla buharı ayarlayın. Ütü yatay tutulduğu zaman buhar gelmeye başlayacaktır.

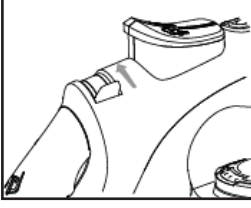

- Cihazdaki sürekli buhar ayar kademesi iki kademeli olup soldayken tamamen kapalı, ortada sürekli buhar yarım açık, tam sağda iken sürekli buhar tamamen açıktır.
- Ütüyü kullandıktan sonra sıcaklık kontrol düğmesini saat yönünün tersine doğru çevirerek 'MIN' konumuna ve sürekli buhar ayarını tamamen kapalı konuma getirin.
- Ütünün fişini prizden çekin.
- Her kullanımdan sonra, suyun boşaltılması kısmındaki talimatlara uyun.

Yatay Konumda Şok Buhar

- Bu fonksiyon zor açılan kırışıklıkları gidermek için ekstra miktarda buhar üretir.
- Buharlı ütüleme bölümünde anlatıldığı şekilde ütünüzü hazırlayın.
- Şok Buhar Düğmesine basın.
- Buhar giysinin içine işleyerek kırışıklıkları giderir.
- Zor açılan kırışıklıklar olduğunda Şok Buhar Düğmesine bir kez daha basmadan önce 3 saniye bekleyin.

NOT: Şok buhar düğmesine ardı ardına basılmaya devam edilir ise tabandan buhar ile birlikte su da gelebilir.

NOT: Şok buhar fonksiyonunu sıcaklığın 3 nokta veya MAX konumuna ayarlı olduğu ve sıcaklık gösterge ışığının sabit olarak yeşil renkte yandığı durumlarda kullanın. İdeal şok buhar kalitesi için buhar kontrol

düğmesini kapatın.



Dikey Konumda Şok Buhar

UYARI: İnsanların veya ev hayvanlarının üzerindeki giysilere ve kumaşlara buhar püskürtmeyin. Buharın sıcaklığı çok yüksektir.

Bu fonksiyon, askıdaki narin giysilerdeki, asılı perdelerdeki veya diğer asılı kumaşlardaki kırışıklıkları gidermek için ekstra miktarda buhar sağlar.

- Buharlı ütüleme bölümünde anlatıldığı şekilde ütünüzü hazırlayın.
- Ütüyü asılı durumdaki giysi/kumaştan 15 ila 30cm uzaklıkta tutun.
- Şok Buhar Düğmesine basın.
- Buhar giysinin içine işleyerek kırışıklıkları giderir.
- Şok Buhar Düğmesine bir kez daha basmadan önce bir kaç saniye bekleyin.

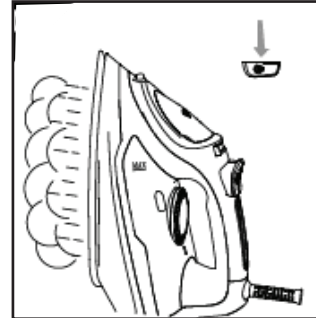

NOT: Yatay veya Dikey konumda çok buhar işlevini çalıştırmak için çok buhar düğmesine birkaç kez basmak gerekli olabilir.

Kireç Temizleme (Self Clean) Fonksiyonu

Bu fonksiyon, buhar haznesindeki tortuları ve birikmiş mineralleri yok eder. Eğer bu fonksiyon ayda en az bir kez veya kullanılan suyun sertliğine bağlı olarak düzenli bir şekilde gerçekleştirilirse, ütünüz en iyi şekilde hizmet vermeye devam edecektir.

- Su Doldurma başlıklı bölümde anlatıldığı şekilde su haznesini yarıya kadar doldurun.
- Sürekli Buhar Kontrol Düğmesini kapalı (buharsız) konumuna getirin.
- Ütüyü dik konumda düz bir zemine yerleştirin.
- Ütünün fişini prize takın, sıcaklık gösterge ışığı kırmızı yanar.
- Sıcaklık kontrol düğmesini saat yönünde çevirerek 'MAX' konuma getirin.
- Ütünün ısınmaya başladığını gösteren sıcaklık gösterge ışığı kırmızı yanacaktır.
- Ütü istediğiniz sıcaklığa ulaştığında, gösterge ışığı kırmızıdan yeşile döner. Ütü sıcaklığı koruduğu süre boyunca sıcaklık gösterge ışığı sabit yeşil yanar.
- Bu döngünün bir kez daha tekrarlanmasını bekleyin; gösterge ışığı yanacak ve sönecektir.
- Sıcaklık kontrol düğmesini saat yönünün tersine doğru çevirerek 'MIN' konumuna getirin.
- Ütünün fişini prizden çekin.
- Ütüyü, lavabonun üzerinde yatay konumda tutun.

- Kireç Temizleme (Self Clean) Düğmesini basın ve basılı tutun.

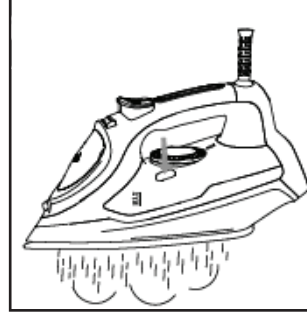

- Daha önceki kullanımlarda Buhar Haznesinde birikmiş tortular ve kireç parçaları, buhar ve kaynar suyla birlikte ütü tabanındaki deliklerden dışarı atılacaktır.
- Su haznesi boşalana dek ütüyü hafifçe ileri geri sallayın.
- Kireç Temizleme (Self Clean) işlemi tamamlandığında parmağınızı düğmeden çekin.
- Buharlı ütünüzü, dik pozisyonda sabit bırakın ve tam olarak soğumasını bekleyin.
- Ütünün fişini tekrar prize takın ve sıcaklık kontrol düğmesini MAX konumuna getirin. Gösterge ışığı kırmızıdan yeşile dönene kadar ütünüzü yatay konumda tutun. Böylece taban içerisinden kalmış suyun buharlaşmasını sağlayacaksınız. Sonrasında sıcaklık kontrol düğmesini tekrar MIN konumuna getirerek ütünün fişini prizden çekin.
- Ütünün tabanını soğuk bir nemli bezle silin.

UYARI: Sıcak suyu cildinizden/vücudunuzdan uzak tutun.

Damlama önleyici

- Damlama önleyici sistem, ütünün sıcaklığı çok düşük olduğunda buhar oluşturmayı durdurarak suyun tabandan damlamasını otomatik olarak engeller.
- Kullanım sırasında, damlama önleyici özelliği ısınma veya soğuma periyotlarında tık şeklinde bir uyarı sesi verir. Bu durum gayet normaldir ve sisteminizin doğru olarak çalıştığını gösterir.

Damlama önleyici sistem sayesinde en narin kumaşlarınızı bile mükemmel şekilde ütüleyebilirsiniz.

Otomatik Kapanma Özellikleri

Ütünüz fişe takılıyken bir süre hareketsiz bırakıldığında, Otomatik Kapanma özelliği kendiliğinden devreye girecektir.

Yatay konumda otomatik kapanma

- Ütü, yatay ütüleme konumundayken 30 saniye kadar hareketsiz kalırsa, otomatik olarak kapanır.
- Sıcaklık Gösterge ışığı sesli uyarı vererek yeşil renkte yanıp söner; bu ışık ütünün Otomatik Kapanma modunda olduğunu gösterir.
- Tekrar kullanmak için ütüyü hareket ettirmeniz yeterlidir; yanıp sönen Sıcaklık Gösterge ışığı sabit yanan kırmızı ışığa döner. Bu, ütünün tekrar ısınmaya başladığını gösterir. Sıcaklık göstergesi ışığının yeşil olarak yanmasını bekleyin. Ardından ütünüz kullanıma hazır olacaktır.

Dikey konumda otomatik kapanma

- Ütü, arkası üzerinde (dikey) duruyorken 8 dakika hareketsiz kalırsa, otomatik olarak kapanır.
- Sıcaklık Gösterge ışığı sesli uyarı vererek yeşil renkte yanıp söner; bu ışık ütünün Otomatik Kapanma modunda olduğunu gösterir.
- Tekrar kullanmak için ütüyü hareket ettirmeniz yeterlidir; yanıp sönen Sıcaklık göstergesi ışığı sabit yanan kırmızı ışığa döner. Bu, ütünün tekrar ısınmaya başladığını gösterir. Sıcaklık göstergesi ışığının yeşil olarak yanmasını bekleyin. Ardından ütünüz kullanıma hazır olacaktır.

Suyun Boşaltılması

- Ütünün fişini prizden çekin.
- Sürekli Buhar Kontrol Düğmesini kapalı (buharsız) konumuna getirin.
- Su doldurma kapağını açın ve su haznesindeki suyu boşaltın.
- Haznede kalan su varsa doldurma deliğinden çıkartmak için sallayın.
- Fişi prize takın ve kalan suyun buharlaşması için sıcaklık kontrol düğmesini 1-2 dakikalığına "MAX" işaretine getirin ardından "MIN" işaretine getirip fişi prizden çekin ve ütüyü kaldırmadan önce soğumasını bekleyin.
- Ütü tamamen soğuduğunda, dikey konumda güvenli bir yere kaldırın.

Kireç önleyici sistem

Su haznesindeki özel bir filtre, suyu yumuşatır ve tabanında kireç oluşumunu önler. Filtre kalıcıdır ve değiştirilmesi gerekmez.

NOT: Sadece musluk suyu kullanın. Damı-

tlmiş ve demineralize edilmiş su, fizyokimyasal özelliğini değiştirerek kireç önleyici sistemin işlevini yitirmesine neden olur.

Ütüleme İpuçları

- Her zaman önce ütüleceğiniz kumaşta ütüleme açıklamaları etiketi olup olmadığını kontrol ediniz. Her durumda bu ütüleme açıklamalarına uygun hareket ediniz.
- Cihaz kısa sürede ısınır. Bu nedenle ütüleceğiniz kumaşları önce, sentetik, asetat gibi, en düşük sıcaklık gerektirenden başlayarak ütüleyiniz.
- Eğer kumaşta çeşitli fiberler bulunuyorsa, bunların ütülenmesi için her zaman gereken en düşük ütüleme sıcaklığını seçiniz.
- Ütülenecek giysileri kumaş cinsine göre sıralayın. Böylece farklı giysiler için sıcaklık ayarı değiştirme sıklığı azalacaktır.
- Kumaş cinsinden emin değilseniz, ütümeyi giysinin arkasındaki veya içindeki küçük bir alanda deneyin. Düşük bir sıcaklıkla başlayın ve aşama aşama sıcaklığı arttırın.
- Isıya duyarlı kumaşları ütülemeden önce üç dakika bekleyin. Sıcaklık ayarlamasının gereken düzeye (ister daha sıcak ister daha soğuk olsun) ulaşması belirli bir zaman alır.
- Ütülenirken parlama yapabilecek ipek veya diğer kumaşlar tersten ütülenmelidir. Kadife veya diğer kumaşlar hafifçe bastırılarak tek yönde ütülenmelidir. Ütüyü sürekli aynı yönde hareket ettiriniz.
- Parlamaya engel olmak için ipek, yün, velur gibi hassas kumaşları ütüleme örtüsü kullanarak ütüleyin.

- Saf yünlü kumaşlar (%100 yün) buharlı ütü ile ütülenebilir. Sıcaklık ayar düşmesini maksimum ayara çeviriniz.
- Fermuarları ve perçinli düğmeleri kesinlikle ütülemeyin. Bu kullanım ütünün tabanına zarar verir. Bu tür parçaların çevresini ütüleyiniz.

Sıcaklık Kontrol Ayarı

			MAX
Buharsız Ütüleyin.	Buharsız Ütüleyin.	Buharlı Ütüleyin.	Buharlı Ütüleyin.
Asetat Sentetik Elastan Poliamid Polipropilen	Polyester İpekli Triasetat Viskon Yünlü	Pamuklu Keten	Kot Pamuklu Keten

Temizlik ve Bakım

- Temizliğe başlamadan önce, elektrik fişini prizden çıkarın ve cihazın soğumasını bekleyiniz.
- Ütü tabanındaki kirleri ve diğer kalıntıları nemli ve aşındırıcı olmayan (sıvı) bir temizleyici ile siliniz.

NOT: Cihazınızın tabanını çizebileceğinden, temizlikte kimyasalları, çelik, ahşap temizleyicileri ve aşındırıcı malzemeleri kullanmayınız.

- Ütünün üst kısmını yumuşak bir ıslak bez ile temizleyiniz.
- Buhar haznesinin içinde biriken mineral kalıntılarını temizlemek için Kireç Temizleme (Self Clean) Fonksiyonu başlığı altında anlatılan işlemleri gerçekleştiriniz.
- Suyun Boşaltılması başlığı altında anlatılan işlemleri gerçekleştirerek hazne içinde kalan suyu boşaltın.

- Suyu boşaltdıktan sonra, su doldurma kapađını kapatınız.

Saklanması

Eđer cihaz uzun bir süre kullanılmıyacaksa ařađıdaki hususlara dikkat edilmelidir:

- Cihazı kaldırmadan önce fiřinin çekilmiř olduđundan ve tamamen sođuduđundan emin olun.
- Su haznesinin iindeki suyu boşaltın, g kablusunu kablo sarma yerine do-layın ve ty dik konumda saklayınız.

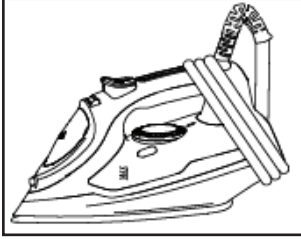

- Buharlı ty ve aksesuarlarını orijinal paketinde serin ve kuru bir yerde saklayın.

Sorun Giderme

Cihazınızda normal olmayan bir durum tespit ettiğinizde, aşağıdaki açıklamalar doğrultusunda sorunu çözmeye çalışabilirsiniz.

Cihazınız hala normal çalışmasına devam etmiyorsa Vestel İletişim Merkezi ile irtibata geçiniz. Yetkili servis listesine ve iletişim bilgilerine web sitesinden ulaşabilirsiniz.

Sorun	Sebebi	Çözüm
Ütü prize takılı ancak ütü tabanı ısınmıyor.	Priz çalışmıyor.	Ütüyü başka bir prize takın
	Bir bağlantı sorunu vardır.	Fişin prize doğru takılıp takılmadığını kontrol edin.
	Sıcaklık ayarı MIN konuma ayarlanmıştır.	Sıcaklığı gerekli değere ayarlayın.
Buhar gelmiyor	Su haznesinde yeterli miktarda su olmayabilir.	Su haznesini MAX çizgisine kadar doldurun; "SU DOLDURMA" başlıklı bölüme bakın.
	Sürekli Buhar Kontrol Düğmesi kapalı konumundadır.	Sürekli Buhar Kontrol Düğmesini AÇIK konumuna getirin.
Şok buhar çıkışı yok	Su haznesinde yeterli miktarda su olmayabilir.	Su haznesini doldurun; "SU DOLDURMA" başlıklı bölüme bakın.
	İlk kullanım.	Şok buhar çıkana kadar Şok Buhar düğmesine birkaç kez basın.
Dikey konumda şok buhar çıkışı yok	Arka arkaya çok fazla basılmış olabilir.	Yatay ütülemeye devam edin. Bekleyin. Daha sonra dikey durumda şok buhar düğmesine basın.
Su püskürtme çalışmıyor	Su haznesinde yeterli miktarda su olmayabilir.	Su haznesini doldurun; "SU DOLDURMA" başlıklı bölüme bakın.
	İlk kullanım.	Su püskürene kadar Su Püskürtme düğmesine birkaç kez basın.
Ütü Tabanının sıcaklığı yetersiz	Sıcaklık Ayarı yanlışdır.	Ütülenecek giysiye göre sıcaklık kontrol düğmesini çevirerek uygun konuma getirin.
Ütü Tabanından su sızıyor	Buharlı ütünün sıcaklığı buhar üretmek için yeterli değildir.	Sıcaklık kontrol düğmesini Max konumuna ayarlayın.
	Su haznesi doldurulurken sürekli buhar kontrol düğmesi açık konumdadır.	Su haznesini doldurmadan önce sürekli buharkontrol düğmesini (buhar kapalı) konumuna getirin.
Kumaş üzerine su damlacıkları dökülüyor.	Su doldurma kapağı tam kapanmamış olabilir.	Su doldurma kapağının kapandığından emin olun.
Kumaş zarar görüyor.	Aşırı ısınma söz konusudur.	Giysinin iç kısmında yazan açıklayıcı bilgileri okuyun.
Ütüleme sırasında ütü tabanındaki deliklerden küçük parçacıklar ve yabancı maddeler çıkıyor.	Sert (çok kireçli) su kullanıyor olabilirsiniz ve sert su ütü tabanının içerisinde kireç parçacıklarının oluşmasına neden olmuş olabilir.	Kireç Temizleme (Self Clean) özelliğini bir kez veya daha fazla kullanın. "Kireç Temizleme (Self Clean)" bölümüne bakın.
Ütü soğuduktan ya da kaldırıldıktan sonra su damlatıyor.	Ütü haznesinde su varken yatay konumda bırakılmış olabilir.	Su haznesini boşaltın.

Cihazın Çevreye Uygun Bir Şekilde Atılması



Ürünün üzerinde veya bilgi etiketinde yer alan bu işaret, bu cihazın kullanım ömrünün sonunda diğer evsel atıklarla birlikte atılmaması gerektiğini belirtmektedir. Kontrol edilmeyen atık imhasının

çevreye ve insan sağlığına olası zararlarını önlemek için, lütfen bu cihazı diğer atık türlerinden ayırın ve malzeme kaynaklarının sürdürülebilir tekrar kullanımını desteklemek için sorumlu bir şekilde yeniden dönüşüme kazandırılmasını sağlayın. Bu cihazın çevresel olarak güvenli geri dönüşümüne için nereye ve nasıl götüreceğiniz konusunda bilgi almak üzere, ürünü satın aldığınız bayi ve yerel kuruluşlarla iletişim kurun. Bu ürün, geri dönüşüm için diğer ticari atıklarla karıştırılmamalıdır.

Ambalaj Bilgisi

Ürünün ambalajı, geri dönüştürülebilir malzemelerden üretilmiştir. Ambalaj atığını evsel veya diğer atıklarla birlikte atmayın, yerel yönetimin belirttiği ambalaj toplama noktalarına atın.

Enerji tasarrufu için öneriler

Genel olarak, ütüler en çok buhar üreten enerji harcamaktadır. Ütünüzü daha verimli kullanmak için aşağıdaki bilgileri dikkate almanızı tavsiye ederiz:

En düşük ısı gerektiren kumaşlarla ütüye başlayın.

Kıyafetlerinizi hafif nemliyen ütüleyin.

Kıyafetleriniz yeterince nemli ise, buhar ayarını kapatabilirsiniz.

Ütülediğiniz kıyafetlerin türüne göre ütünüzün buhar ve ısı ayarını seçin.

Kıyafetlerinizi su püskürtme fonksiyonu ile nemlendirdiğiniz takdirde, şok buhar seçe-

neğini daha az kullanabilirsiniz.

Ütüye ara verdiğinizde, ütüyü dik konumda bırakmaya özen gösterin. Böylece ütünüz, yatay konumunda olduğu gibi buhar üretmeyecektir.

Müşteri'nin Seçimlik Hakları

Müşteri; malın 6502 sayılı Tüketicinin Korunması Hakkında Kanun hükümleri uyarınca ayıplı olduğunun anlaşılması durumunda, ayıp daha sonra ortaya çıkmış olsa bile, malın müşteriye teslim tarihinden itibaren iki yıllık zamanaşımı süresi içinde;

- 1) Satılanı geri vermeye hazır olduğunu bildirerek sözleşmeden dönme,
 - 2) Satılanı alıkoymuş ayıp oranında satış bedelinden indirim isteme, seçimlik haklarından birini Satıcıya karşı;
 - 3) Aşırı bir masraf gerektirmediği takdirde, bütün masrafları satıcıya ait olmak üzere satılanın ücretsiz onarılmasını isteme,
 - 4) İmkân varsa, satılanın ayıpsız bir misli ile değiştirilmesini isteme, seçimlik haklarından birini ise Satıcıya, üretici veya ithalatçıya karşı kullanılabilir.
- Ücretsiz onarım veya malın ayıpsız misli ile değiştirilmesinin satıcı için orantısız güçlükleri beraberinde getirecek olması hâlinde tüketici, sözleşmeden dönme veya ayıp oranında bedelden indirim haklarından birini kullanabilir.

Müşteri; şikâyet ve itirazları konusundaki başvurularını Tüketici Mahkemelerine ve Tüketici Hakem Heyetlerine yapabilir.

Üretim Yeri:

Ningbo Haojia Electrical Appliance Co., Ltd
Adres: Zhaojia Village, Langxia street Yuyao Ningbo, Zhejiang 315400, Çin
E-posta: sales@hj-iron.com

Üretici/İthalatçı Firma:**Vestel Ticaret A.Ş.**

Adres : Levent 199 Büyükdere Cad.
No: 199 34394
Şişli/İstanbul - Türkiye
Tel: 0850 222 4 123
Web: www.vestel.com.tr/destek
E-posta: musterihizmetleri@vestel.com.tr
WhatsApp: 0850 222 4 123

SİZİN İÇİN BURADAYIZ!

Ürününüzü iyi günlerde kullanmanızı diliyoruz.

Bize dilediğiniz zaman aşağıdaki iletişim kanallarımızdan ulaşabilirsiniz.

Aradığınız pek çok cevabı
destekmerkezi.vestel.com.tr
internet sitemizde bulabilirsiniz.

Sorunlarla ilgili çözüm ve bilgilendirici içeriklere ulaşabilir, yetkili servis kaydı açabilir, kaydınızı takip edebilir ve ürününüze ait güncel bilgilere, teknik belgelere ve yazılımlara erişebilirsiniz.

SORULARINIZ VE ÖNERİLERİNİZ İÇİN BİZE ULAŞABİLİRSİNİZ.



GARANTİ BELGESİ

MALIN

Cinsi ÜTÜ
Markası VESTEL
Modeli
Seri No

SATICI FİRMANIN

Unvanı
Adresi
Tel-Faks
E-posta
Fatura Tarihi
Fatura No
Kaşe ve İmza

ALICININ

Adı, Soyadı
Adresi
Tel

Teslim Tarihi ve Yeri

Azami Tamir Süresi 20 İşgünü

Garanti Süresi 2 Yıl

Vestel Şirketler Grubu
İcra Kurulu Başkanı
ERGÜN GÜLER

ÜRÜTÇİ FİRMA:

Vestel Ticaret A.Ş.
Levent 199 Büyükdere Cad. No: 199 34394
Şişli/İstanbul - Türkiye
Tel: 0850 222 4 123
Web: www.vestel.com.tr/destek
E-posta: musterihizmetleri@vestel.com.tr
WhatsApp: 0850 222 4 123

TÜRKİYE GENEL DAĞITICISI:

Vestel Ticaret A.Ş.
Levent 199 Büyükdere Cad. No: 199 34394
Şişli/İstanbul - Türkiye
Tel: 0850 222 4 123
Web: www.vestel.com.tr/destek
E-posta: musterihizmetleri@vestel.com.tr
WhatsApp: 0850 222 4 123



Zorlu Holding kuruluşudur.

VESTEL

GARANTİ ŞARTLARI

- Garanti süresi malin teslim tarihinden itibaren başlar ve 2 yıldır.
- Malin bütün parçaları dahil olmak üzere tamamı firmamız garantisine kapsamdadır.
- Malin garanti süresi içerisinde arızalanması durumunda, tamirde geçen süre garanti süresine eklenir. Malin tamir süresi en fazla 20 iş günüdür. Bu süre mala ilişkin arızanın servise istasyonuna, servise istasyonunun olmaması durumunda, malin satıcısı, bayii, acentası, temsilciliği, ithalatçısı veya üreticisinden birisine bildirim tarihinden itibaren başlar. Malin arızasının, 10 iş günü içinde giderilmesini halinde; üretici veya ithalatçı, malin tamiri tamamlanuncaya kadar, benzer özelliklere sahip başka bir mal tüketicinin kullanımına tahsis etmek zorundadır.
- Malin garanti süresi içinde, gerek malzeme ve işçilik, gerekse montaj hatalarından dolayı arızalanması halinde, işçilik masraflı, değiştirilen parça bedeli ya da başka herhangi bir ad altında hiçbir ücret talep edilmeksizin tamir yapılacaktır.
- Tüketicinin tamir hakkını kullanmasına rağmen malin;
 - Garanti süresi içinde tekrar arızalanması,
 - Tamiri için gereken azami sürenin aşılması,
 - Tamirinin mümkün olmadığı, yetkili servis istasyonu, satıcı, üretici veya ithalatçı tarafından bir raporla belirlenmesi, durumlarında; tüketici malin bedel (adanesi, ayp oranında bedel indirimi) veya malin aypsız misli ile değiştirilmesini satıcıdan talep edebilir. Satıcı, tüketicinin talebini reddedemez. Bu talebin yerine getirilmemesi durumunda satıcı, üretici ve ithalatçı müteselsilen sorumludur.
- Malin kullanma kılavuzunda yer alan hususlara aykırı kullanılmamasından kaynaklanan arızalar garanti kapsamı dışındadır.
- Garanti bedesine ilgilili olarak çıkabilecek sorunlar için T.C. Gümrük ve Ticaret Bakanlığı Tüketici Korunması ve Piyasa Gözetimi Genel Müdürlüğü'ne başvurulabilir.

GARANTİ YÜKÜMLÜLÜĞÜ - MÜŞTERİNİN DİKKAT ETMESİ GEREKEN HUSUSLAR

- Garanti Belgesi üzerinde mamulün orijinal seri numarasında tahrifat yapıldığı hallerde garanti geçersizdir.
- Garanti yükümlülüğünün geçerli olabilmesi için, VESTEL yetkili personelinin ya da yetkili servislerinden başka hiçbir kimsenin, hiçbir şekilde cihazın tamir ve tadiline müdahale etmemesi gerekmektedir.
- Arızalı cihazın tamir yerini (chaza) kullanıldığı yer veya servis atölyesi) ve şekli yetkili servis belirler.
- Aşağıda açıklanan koşullarda arızalı cihaz garanti kapsamına girmez:

- Chaza bağlanan dış donanımdan (regülatör, kesintisiz güç kaynağı vb.) kaynaklanan arızalar,
 - Anormal voltaj; düğüklüğü veya fazlalığından, hatalı elektrik tesisatından, cihazın etkisine belirlenenden farklı bir sebebe girilimine bağlanmasyla oluşan arızalar,
 - Malin tesliminden sonraki nakiller ve yerleştirme sonucu (düşme, aşırı sarsılma, darbe vs.) oluşabilecek arızalar,
 - Chazan kullanım hatalarından meydana gelen diğ ve iç yüzeylerdeki bozulma, çizilme, kırılmalar ve arızalar,
 - Doğru olayların (yıldırım, sel, su baskını, deprem, yangın vs.) yol açacağı arızalar.
- Bu gibi durumlarda arızalı cihaz, VESTEL yetkili uzmanları tarafından tamir edilecek, standart tamir ücreti alınacaktır.
- Garanti Belgesi'nin tekemmül ettirilerek tüketiciye verilmesi sorumluluğu tüketicinin malı satın aldığı yetkili satıcı, acente ya da temsilcilerle aittir. Garanti Belgesi, satın alınan mala ilişkin faturanın tarihi ve sayısını ile seri numarasını içermek zorundadır.

MÜŞTERİNİN SEÇİMLİK HAKLARI

Müşteri; malin 6502 sayılı Tüketicinin Korunması Hakkında Kanun hükümleri uyarınca ayıplı olduğunun anlaşılması durumunda, ayp daha sonra ortaya çıkmış olsa bile, malın müşteriye teslim tarihinden itibaren iki yıllık zamanasımı süresi içinde;

- Satılanı geri vermeğe hazır olduğunu bildirerek sözleşmeden dönme,
- Satılanı alıkoyp ayp oranında satış bedelinden indirim isteme, seçilmiş haklardan birini Satıcıya karşı;
- Aşırı bir masraf gerektirmediği takdirde, bütün masrafları satıcıya ait olmak üzere satılanın ücretsiz onarılmasını isteme,
- İnkan varsa, satılanın aypsız bir misli ile değiştirilmesini isteme, seçilmiş haklardan birini ise Satıcıya, üretici veya ithalatçıya karşı kullanabilir.

Ücretsiz onarım veya malin aypsız misli ile değiştirilmesinin satıcı için oranstiz güçlüğüleri beraberinde getirecek olması halinde tüketici, sözleşmeden dönme veya ayp oranında bedelden indirim haklarından birini kullanabilir.

Müşteri; şikâyet ve itirazları konusundaki başvurularını Tüketici Mahkemelerine ve Tüketici Hakem Heyetlerine yapabilir.

Vestel için kişisel verilerinizi korumak önemlidir. Resmi internet sitemizde yayınladığımız Aydınlatma Metni (<https://www.vestel.com.tr/content/kisselveriletilenlismesi>) ile bu süreçte sizlerden topladığımız kişisel verilerle ilişkin detaylı bilgilere ulaşabilirsiniz.

VESTEL



Zorlu Holding kuruluşudur.

0850 222 4 123
www.vestel.com.tr



Cihazınızın T.C. Gümrük ve Ticaret Bakanlığı Tüketicinin Korunması ve Piyasa Gözetimi Genel Müdürlüğü'nce tespit ve ilan edilen kullanım ömrü (cihazın fonksiyonlarını yerine getirebilmesi için gerekli yedek parça bulundurma süresi) 7 yıldır.



Geri dönüştürülebilir kağıt kullanarak doğaya katkımızı sürdürüyoruz.

ÜRETİCİ FİRMA:

Vestel Ticaret A.Ş.
Levent 199 Büyükdere Cad. No: 199 34394
Şişli/İstanbul - Türkiye
Tel: 0850 222 4 123
Web: www.vestel.com.tr/destek
E-posta: musterihizmetleri@vestel.com.tr
WhatsApp: 0850 222 4 123