

VESTEL

MİKRODALGA FIRIN

KULLANIM KILAVUZU

MD 20 YDB

MD 20 YDG

MD 20 YDS

Değerli Müşterimiz,

Mikrodalga cihazımızı tercih etmekle kaliteli bir **VESTEL** ürünü satın almış bulunmaktasınız.

Cihazınız, gerekli olan özeni ve bakımı sağladığınız takdirde size uzun yıllar hizmet edecektir.

Cihazınızı kullanırken keyif almanızı diliyoruz.

Güvenlikle İlgili Önemli Bilgiler

Cihazınızı hızlı bir biçimde tanımak, tüm fonksiyonlarından eksiksiz faydalanmak için lütfen bu kılavuzu dikkatli bir şekilde okuyun ve ileride tekrar incelemek için saklayın.



UYARI: Ciddi yaralanma risklerini belirtir.

İçindekiler

Güvenlik Uyarıları	1
Kurulum ve Bağlantı	8
Radyo Girişimi (Parazitlenme)	8
Temizlik ve Bakım Yaparken Dikkat Edilmesi Gereken Güvenlik Bilgileri	9
Kaplar	10
Mikrodalga Fırında Kullanılmayacak Kaplar	11
Mikrodalga Fırında Kullanabileceğiniz Kaplar	12
Pişirme Teknikleri	13
Taşıma ve Nakliye Sırasında Dikkat Edilecek Hususlar	14
Sorumluluk Sınırlaması	14
Teknik Özellikler	15
Genel Görünüm	16
Kullanmadan Önce	17
Kullanımı	17
Saatin Ayarlanması	17
Zamanlayıcının Ayarlanması	17
Mikrodalga Fırında Pişirme	18
Zamana Göre Buz Çözme	18
Ağırlığa Göre Buz Çözme	18
Sessiz Fonksiyonu	18
Kapalı Düğme Koruması	19
Otomatik Pişirme	19
Temizlik ve Bakım	20
Saklanması	21
Sorun Giderme	21

Güvenlik Uyarıları

- Bu kullanım kılavuzu, cihazınızın ilk kullanımı, güvenliği, kullanım amaçları ve cihazınızın temizliği ve bakımı ile ilgili önemli bilgiler içermektedir.
- Bu kullanım kılavuzunu her zaman cihazınızla birlikte muhafaza edin ve cihazınızı ödünç verdiğinizde bu kullanım kılavuzunu da cihazınızla birlikte verin.
- Kullanım kılavuzunu dikkatlice okuyun. Mikrodalga fırını kullanırken yangın, elektrik çarpması, yaralanma veya aşırı mikrodalga fırın enerjisine maruz kalma tehlikesini önlemek için aşağıdakilerde dahil, temel güvenlik kurallarına uyun.
- **UYARI:** Patlayabileceklerinden sıvılar ve diğer yiyecekler kapalı kaplarda ısıtılmamalıdır.
- **UYARI:** Mikrodalga enerjisinin yayılımına karşı koruma sağlayan kapağın sökülmesi ya da her tür bakım onarım işlemi sadece yetkili bir servis teknisyeni tarafından yapılmalıdır.
- Yetkili servis haricinde birisinin yapması tehlikelidir.
- Gövdeyi kesinlikle açmayın. Cihaz yüksek gerilimle çalışır.
- Cihazınızda herhangi bir arıza meydana gelirse, cihazı kendi niz tamir etmeye kalkışmayın.
- Cihazın içinde kullanıcı tarafın dan tamiri yapılabilecek parça yoktur.
- Cihaz çocukların ve sınırlı fiziksel, duysal ya da zihinsel kapasiteye sahip insanların yakınında kullanıldığında son derece dikkatli olunması tavsiye edilir.
- **UYARI:** 8 yaşın altındaki çocukların cihazı kullanması yasaktır.
- Bu cihazlar 8 yaş ve üstü çocuklar ve fiziksel, duysal ya da zihinsel engeli olan ya da deneyimi ve bilgisi yetersiz olan kişiler tarafından sadece, sorumlu bir kişinin nezareti altında veya cihazın güvenli kullanımı konusunda bilgilendirilmiş olmaları ve kullanımdan kaynaklanan tehlikeleri anlamış olmaları halinde kullanılabilir.
- Çocukların, cihazla oynamadıklarından emin olunmalıdır.
- **UYARI:** Çocukların fırını gözetimsiz şekilde kullanmalarına, ancak cihazın güvenli kullanımına ve uygunsuz kullanım halinde karşılaşabilecekleri tehlikelere dair gerekli bilgileri almaları koşuluyla izin verin.
- Cihaz ve kablosunu 8 yaşından küçük çocukların erişemeyeceği şekilde saklayın. Cihazınızın kablosunun tezgahdan aşağı sarkmasına izin vermeyin.
- Temizleme ve kullanıcı bakımı 8 yaşından büyük ve gözetim altında olmadıkça çocuklar tarafından yapılmamalıdır.
- Izgara ve kombinasyon modlarında aşırı ısı açığa çıktığı için çocukların bu modları kullanmasına yalnızca bir yetişkinin gözetimi altında izin verilmelidir.

- Sadece mikrodalga fırında kullanıma uygun kapları kullanın.
- Fırını düzenli olarak silin ve varsa yemek kalıntılarını da temizleyin.
- Bu cihaz temiz tutulmadığı takdirde, yüzeyinin kalitesi düşerek cihazın kullanım ömrünü olumsuz etkileyebilir ve tehlikeli durumlara sebep olabilir.
- **“AŞIRI MİKRODALGA FIRIN ENERJİSİNE MARUZ KALMAYI ÖNLEME İLE İLGİLİ ÖNLEMLER”** aşağıda verilmiş olup, dikkatlice takip edin:
- Tehlikeli mikrodalga enerjisine maruz kalma tehlikesi olduğundan, bu fırını kapağı açık olarak çalıştırmayı denemeyin. Güvenlik kilitlerinin devreden çıkarılmaması veya kurcalan maması önemlidir.
- Fırın kapağı ile ön yüzü arasına herhangi bir cisim yerleştirmeyin veya conta yüzeyleri üzerinde yiyecek veya temizlik maddeleri kalıntılarının birikmesine izin vermeyin.
- **UYARI:** Kapak (göçükler dahil olacak şekilde), menteşe ve mandallar (kırık veya gevşek) veya kapak contaları ve sızdırmazlık yüzeyleri hasar gördüğünde, fırınınız yetkili servis tarafından onarılmadan kullanılmamalıdır.
- Cihaz kapağı iyi kapanmalıdır.
- **UYARI:** Mikrodalga enerjisi! Kapağı çıkartmayın. Eğer conta aşırı kirlenmişse çalışma sırasında cihazın kapağı artık tam olarak kapanmayacaktır. Contayı daima temiz tutun.
- Fırın boşluğunda yangın riskini azaltmak için:
 - Yiyecekleri plastik veya kağıt kaplarda ısıtırken, olası yangın tehlikesine karşı gözünüzü fırından ayırmayın.
 - Duman yayılırsa, fırını kapatın veya fişini prizden çekin ve alevlerin sönmesi için kapağı kapalı tutun.
 - Yiyecekleri çok fazla pişirmeyin.
 - Fırının içini, saklama amaçlı kullanmayın. Kağıt, pişirme kitabı, ekmek, kurabiye vs. gibi eşya ve yiyecekleri fırının içinde saklamayın.
- Fırına koymadan önce kağıt veya plastik kutulardaki/ambalajlardaki bağlantı iplerini çözün ve metal sapları çıkarın.
- İçeceklerin mikrodalgada ısıtılması gecikmeli bir şekilde fışkırarak kaynamalarına neden olabilir, bu yüzden kabı tutarken dikkatli olun.
- Fırını sadece belirtilen kurulum talimatlarına göre yerleştirin ve kurun.
- Pişirme sona ermiş olsa bile patlayabileceğinden dolayı kabuklu yumurtaları veya haşlanmış yumurtaları mikrodalga fırınlarda ısıtmayın.
- Patates, bütün kabak, elma ve kestane gibi sert kabuklu gıdaları pişirmeden önce delin.
- Isıtılan gıdadan yayılan ısı nedeniyle mutfak aletleri ısınabilir. Mutfak aletini tutmak ve ısıtılmış gıdaları çıkarmak için fırın eldivenleri gerekebilir.

- Mutfak aletlerinin mikrodalga fırında kullanıma uygun olduğu kontrol edilmelidir.
- Cihazı, bu kılavuzda açıklandığı gibi sadece belirtilen amaçlar için kullanın. Bu cihazın içinde aşındırıcı kimyasal maddeler veya buharlar kullanmayın. Bu cihaz elektromanyetik enerji kullanarak yiyeceklerin ve içeceklerin ısıtılması, gıdaların buzunun çözülmesi, pişirilmesi ve buharla pişirilmesi amacıyla ev tipi veya aşağıda belirtilen benzer iç mekan uygulamalar için tasarlanmıştır:
 - Mağazalar, ofisler ve diğer çalışma ortamlarındaki personel mutfak alanları;
 - Otel, motel ve diğer konut tipi ortamlarda müşteriler tarafından kullanılmak için;
 - Çiftlik evleri;
 - Pansiyon tipi ortamlarda;
 - Ticari veya laboratuvarında kullanım amaçlarına uygun olarak tasarlanmamıştır.
- Çamaşır, kağıt kurutma veya diğer yiyecek olmayan maddeler ya da sterilizasyon amaçları için kullanmayın. Yiyecek veya kıyafetleri kurutma ve ısıtıcı yastıkları, terlikleri, süngerleri, nemli kumaşları vb. ısıtma yaralanma, tutuşma veya yangın riskine sebep olabilir.
- **UYARI:** Cihazın kullanım amacının dışında kullanılması hasar veya tehlikeli durum yaratabilir ve cihazın garantisinin iptaline sebep olur. Bu şartlarda oluşabilecek hasarlar kullanıcı tarafından karşılanır.
- Bu fırın solo kullanımlar içindir. Bir kabin için kullanılmak üzere test edilmediği sürece bu cihaz kabin içine yerleştirilme melidir. Belirtilmiş olan açık lamanın dışındaki kullanımlar, kullanım amacına uygun olmayan kullanım olarak kabul edilir.
- Elektrik kablosu zarar görmüş se, herhangi bir tehlikenin önlenmesi için, sadece üreticinin önerdiği yetkili servis tarafın dan değiştirilmelidir. Lütfen yetkili servis veya müşteri iletişim merkezi ile iletişime geçin.
- Cihazınızı asla aşağıdaki durumlarda kullanmayın:
 - Cihaz veya elektrik kablosu hasarlı ise,
 - Cihaz düşürülürse, gözle görülür hasar belirtisi varsa veya düzgün çalışmazsa
 - Cihaz, elektrikli parçalar görülecek şekilde hasar görmüşse.
- Eğer yukarıdaki durumlardan birisi tespit edilirse, hemen cihazınızın elektrik fişini prizden çekin ve yetkili servisle irtibata geçin. Hasarlı bir cihaz ya da cihazın hasarlı parçaları ciddi yaralanmalara ve yangına neden olabilir.
- Cihazın içinde kullanıcının müdahale edebileceği parçalar bulunmamaktadır. Cihazın içindeki elektrik bağlantılarına dokunulduğunda veya cihazın elektrikselsel ve mekanik yapısı değiştirildiğinde elektrik çarpması tehlikesi vardır.

- Herhangi bir arıza meydana gelirse, cihazı kendiniz tamir etmeye kalkışmayın. Aksi halde cihaz garanti kapsamı dışında kalacaktır.
- Fırını dış ortam koşullarında muhafaza etmeyin veya kullanmayın.
- Fırını suyun yakınında, ıslak bir bodrumda veya yüzme havu zunun yakınında kullanmayın.
- **DİKKAT: SICAK YÜZEY.**
- Fırın çalışırken erişilebilir parçaların sıcaklığı yüksek olabilir. Küçük çocuklar cihazdan uzak tutulmalıdır.
- Kullanım sırasında cihaz ısınır. Ocaklı fırınlarda ve diğer fırınlarda, fırının içindeki ısıtma elemanlarına baskı uygulamaktan kaçınılmalıdır.
- Kabloyu sıcak yüzeylerden uzak tutun ve fırındaki havalandırma deliklerini kapatmayın.
- Fırının elektrik kablosunun masanın veya tezgahın kenarından sarkmasına izin vermeyin.
- Fırının temiz tutulmaması, cihazın yüzeyinin bozulmasına ve bunun sonucunda da cihazın kullanım ömrünün kılmasına ve tehlikelere sebep olabilir.
- Biberonun ve bebek maması kavanozlarının içindekiler karıştırılmalı veya çalkalanmalıdır ve olası yanmaları önlemek için bebeğe verilmeden önce mamanın sıcaklığı kontrol edilmelidir.
- İçeceklerin mikrodalga fırınla ısıtılması gecikmeli kaynamalara sebep olabilir, bu yüzden kapları tutarken dikkatli olun.
- Kullanım sırasında erişilebilir parçalar çok sıcak olabilir. Küçük çocuklar cihazdan uzak tutulmalıdır. Cihazınızın iç kısmında bulunan ısıtma elemanlarına dokunmamaya dikkat edin.
- Bu cihaz harici zamanlayıcı veya ayrı bir uzaktan kumanda sistemi ile çalıştırılmak için amaçlanmamıştır.
- Kullanımda olduğu zaman bu cihazın yanından ayrılmayın.
- **UYARI:** Cihazın istenmeden başlangıç konumuna gelmesinden kaynaklanan bir tehlikeyi önlemek için, bu cihaz bir zamanlayıcı benzeri harici bir anahtarlama düzeni üzerinden beslenmemeli veya yardımcı program vasıtasıyla düzenli olarak devresi kapatılan ve açılan bir devreye bağlanmamalıdır.
- Fırın çalışırken kapak veya dış yüzey ısınabilir. Dikkat edilmelidir.
- Sadece bu fırın için tavsiye edilen termometreleri kullanın (sıcaklık algılayıcı bir termometre kullanabilme özelliğine sahip fırınlar için.)
- Mikrodalga fırın dekoratif kapak açık şekilde çalıştırılmamalıdır (dekoratif kapaklı fırınlar için).
- Elektrikli cihazların bağlantı kablosunu asla cihaz kapağına sıkıştırmayın. İzolasyon zarar görebilir. Kısa devre, elektrik çarpması tehlikesi!
- Cihazın üst tarafını eşya koyma yeri olarak kullanmayın. Yangın tehlikesi!

- Asla yanıcı cisimleri pişirme alanında bulundurmuyun. Cihaz devreye alındığında tutuşabilir. Yangın Tehlikesi!
- Mikrodalga cihazını asla döner tabla olmadan kullanmayın.
- Yiyecekleri asla doğrudan döner tabağın üzerine koymayın. Daima bir kap kullanın.
- Asla yüksek basınçlı temizleyici veya buhar püskürtücü kullanmayın. Fırınınızı buharlı temizleyiciler kullanarak temizlemeyin. Kısa devre, elektrik çarpması tehlikesi!
- Cihazı düzenli olarak “Temizlik ve Bakım” bölümünde anlatıldığı gibi düzenli bir şekilde temizleyin. Yetersiz temizlik durumunda yüzey hasar görebilir ve cihaz zamanla paslanabilir.
- Fırınınızın cam kapağını temizlemek için, cam yüzeyinin çizilmesine neden olabilecek aşındırıcı temizleme malzemeleri ve keskin metal cisimler kullanmayın.
- Bütün ambalaj malzemelerini çocuklardan uzak tutun.
- Cihazın arka yüzeyi duvara karşı yerleştirilmelidir.
- Hava deliklerini ve emme boşluklarını kapatmayın.
- Fırın boş iken çalıştırmayın. Bu fırına zarar verebilir.
- Yumurta sarısı, patates, tavuk sakatı vs. gibi zarla kuşatılmış yiyecekleri, bir çatal ile birkaç kez delmeden pişirmeyin.
- Ayak, bağlantı parçası, vida vs. gibi parçaları hiçbir zaman sökmeyin.
- Fırınınızda yağda kızartma yapmayın. Sıcak yağ fırının parçalarına ve mutfak aletlerine zarar verebilir ve hatta cilt yanıklarına neden olabilir.
- Mikrodalga fırının sadece kabın içindeki sıvıyı ısıttığını ve kabın kendisini ısıtmadığını unutmayın. Bu yüzden, fırından çıkarıldığında kabın kapağı sıcak olmadığı halde, klasik pişirmede olduğu gibi kapak açıldığında veya yiyeceğin içinde bulunduğu folyo açıldığında, kabın içindeki yiyeceğin/sıvının aynı miktarda buhar vereceğini ve/veya püsküreceğini unutmayın.
- Yağ ve su karışımı içeren yiyecekler (örneğin; et suyu), fırın kapatıldıktan sonra 30-60 saniye kadar fırında bekletilmelidir.
- Bu, yiyeceğin/içeceğin içine bir kaşık konulduğunda veya herhangi bir şey eklendiğinde sıçramaların oluşmasını önler.
- Yiyecekleri / sıvıları hazırlarken / pişirirken çok hızlı ısınan bazı yiyecekler olduğunu unutmayın. (örneğin; pasta, reçel, kıyma).
- Yüksek yağ ve şeker oranları olan yiyecekleri ısıtırken veya pişirirken, plastik kaplar kullanmayın.
- Isıtılan yiyeceğin ısısından dolayı pişirme kapları ısınabilir.
- Bu durum, özellikle plastik ambalaj malzemesi kabın üstünü ve tutamağını kapattığında meydana gelir. Kapları tutmak için, fırın maşasını kullanın.
- Cihaz montaj talimatlarına uygun olmayan bir kabine yerleştirilmemelidir.

- Montaj sonrasında fişer erişilemiyorsa, montaj tarafında en az 3 mm' lik bir temas boşluđuna sahip tüm kutuplu bir izolasyon şalteri bulunmalıdır. Topraklama konusu çok önemli olup aşağıda topraklama konusunda bilgi verilmiştir. Dikkatlice okuyup takip edin.
- Cihazı, ocak gözlerinin veya diğer ısı üreten cihazların üzerine yerleştirmeyin. Aksi takdirde, hasar görebilir ve garanti geçersiz hale gelebilir.
- Ellerinizi nemli veya ıslakken cihaza veya fişine asla dokunmayın.
- Yaralanma Riskini Önlemek İçin;
- **UYARI:** Elektrik Çarpma Tehlikesi! Cihazınızın içindeki bazı parçalara dokunmanız ciddi yaralanmaya veya ölüme sebep olabilir. Fırınınızı sökmeye çalışmayın.
- **UYARI: Elektrik Çarpma Tehlikesi!** Cihazınızdaki topraklamanın yanlış yapılması elektrik çarpması tehlikesine neden olabilir.
- Cihazınız düzgün bir şekilde yerleştirilip topraklaması yapılmadan cihazınızın elektrik fişini prize takmayın.
- Cihazı deniz seviyesinden 2000 metreden düşük bir rakımda, kuru yerlerde kullanın.
- Cihazı güç kaynağından ayırmanın tek yolu elektrik fişini prizden çekmektir.
- Bu fiş düzgün takılmış ve topraklanmış tip etiketine uygun bir prize bağlanmalıdır.
- Bu cihaz topraklı hatta kullanılmalıdır. Bu fırında topraklamalı bir fişer sahip bir topraklamalı kablo içeren bir güç kablosu bulunmaktadır. Cihaz doğru şekilde kurulmuş ve topraklanmış bir prize bağlanmalıdır. Bir kısa devre durumunda, topraklama elektrik akımı için bir kaçış kablosu sağlayarak elektrik çarpması riskini azaltır. Sadece fırına ayrılmış bir devre sağlanması tavsiye edilir. Yüksek gerilim kullanılması tehlikelidir ve yangına veya fırının zarar görmesine neden olacak diğer kazalara yol açabilir.
- Topraklama talimatları iyice anlaşılmazsa veya cihazın düzgün topraklanması konusunda endişeleriniz varsa, yetkili bir elektrikçiye veya servis teknisyenine başvurun.
- **UYARI:** Topraklama fişinin yanlış kullanılması elektrik çarpmasına neden olabilir.
- **UYARI:** Topraklama ya da elektrik talimatları hakkında sorunuz varsa uzman bir elektrikçi ile iletişime geçin.
- **UYARI:** Üretici ve satıcı, elektrik bağlantısı prosedürlerine uyulmaması sonucu meydana gelen ürün hasarları ve yaralanmalar için sorumluluk kabul etmemektedir.
- **NOT:**
- Topraklama veya elektrik talimatları hakkında sorunuz varsa, uzman bir teknisyene veya servis personeline başvurun.

- Elektrik bağlantısı prosedürleri ne uyulmamasından kaynaklanan hasarlar veya yaralanmalarla ilgili olarak üretici ve satıcı firma sorumluluk kabul etmez.
- Bu ana kablonun telleri aşağıdaki renk kodları uyarınca renklendirilmiştir:
- Yeşil ve Sarı = **TOPRAK**
- Mavi = **NÖTR**
- Kahverengi = **AKIM**
- Doğru şekilde çalışması için fırının yeterli hava akışına ihtiyacı vardır. Fırının üzerinde 20 cm, arkasında 10 cm ve her iki tarafında 5 cm boşluk bırakın. Cihaz üzerindeki açıklıkların üzerini kapatmayın veya engellemeyin. Fırının ayaklarını çıkarmayın.
- Fırını cam tepsi, döner tabla desteği ve mil doğru konumlarında olmadığı sürece çalıştırmayın.
- Acil bir durumda fırının fişinin kolayca çekilebilmesi için priz kolayca erişilebilir bir yerde olmalıdır.
- Fırını açık alanlarda kullanmayın.
- Cihaz bir fişe sahiptir ve sadece düzgün monte edilmiş bir topraklı prize takılmalıdır.
- Şebeke voltajı, anma değerleri plakasında belirtilen voltajla uyuşmalıdır.

Kurulum ve Bağlantı

- Kapağın içindeki tüm ambalaj malzemelerinin çıkarıldığından emin olun.
- **UYARI!** Fırında yanlış hizalanmış veya eğrilmiş kapak, hasar görmüş kapak contaları ve sızdırmazlık yüzeyi, kırık veya gevşemiş kapak menteşeleri ve mandalları ve fırın boşluğunun içinde veya kapağın üzerinde göçükler gibi hasarlar olup olmadığını inceleyin. Hasar varsa, fırını çalıştırmayın ve yetkili servis teknisyenine başvurun.
- Bu mikrodalga fırın ağırlığını ve fırın içinde pişirilebilecek en ağır gıdaları taşıyabilecek düz, dengeli bir yüzey üzerine yerleştirilmelidir.
- Fırını ısı, nem veya yüksek rutubet oluşan yerlere veya yanıcı maddelerin yakınına yerleştirmeyin.
- Cihazın arka yüzeyi bir duvara karşı yerleştirilmelidir.
- Güç besleme kablosunun hasar görmediğinden ve fırının altından veya sıcak veya keskin bir yüzeyin üzerinden geçmediğinden emin olun.



Erişilebilir yüzeyler çalışma sırasında sıcak olabilir.

Radyo Girişimi (Parazitlenme)

- Mikrodalga fırının çalışması radyo, TV veya benzeri cihazlarda parazitlenmeye neden olabilir. Parazitlenme olduğunda, aşağıdaki önlemleri alarak azaltılabilir veya ortadan kaldırılabilir:
- Fırının kapağını ve sızdırmazlık yüzeyini temizleyin.
- Radyonun veya televizyonun alıcı anteninin yönünü değiştirin.
- Alıcıya göre mikrodalga fırının yerini değiştirin.

- Mikrodalga fırını alıcıdan uzak bir yere taşıyın.
- Mikrodalga fırın ve alıcı farklı devreler üzerinde olacak şekilde mikrodalga fırını başka bir prize bağlayın.
- Priz ve bağlantı kablosu sadece kalifiye bir elektrikçi tarafından monte edilmiş ve değiştirilmiş olmalıdır. Montajdan sonra prize erişilemiyorsa, montaj tarafında en az 3mm'lik bir temas boşluğuna sahip bir tüm kutuplu ayırıcı cihaz bulunmalıdır.
- Adaptör, çok yönlü uzatma kablosu ve uzatma kablosu kullanılmamalıdır. Aşırı yüklemeye yangın riskine neden olabilir.

Temizlik ve Bakım Yaparken Dikkat Edilmesi Gereken Güvenlik Bilgileri

- Temizlik ve Bakım işlemine başlamadan önce cihazınızı kapatın ve fişini prizden çektiğinizden emin olun.
- Cihaz düzenli olarak temizlenmelidir ve yemek artıkları çıkarılmalıdır.
- Kullanımdan sonra fırının içini nemli bir bezle yavaşça silin.
- Aksesuarları sabunlu suyla normal şekilde yıkayın.
- Kapağın çerçevesi, contası ve yakınındaki parçalar düzenli olarak nemli bir bezle dikkatlice temizleyin.
- Yüzeyi çizerek kırılmasına neden olabileceğinden, fırın kapak camını temizlemek için sert ve aşındırıcı temizleyiciler veya sert metal kazıyıcılar kullanılmamalıdır.
- Mikrodalga fırın, EN 55011/CISPR 11 standardına uymakta olup bu standartta Sınıf B, Grup 2 kapsamına girer. Grup 2 ekipman: Grup 2; malzemenin işlenmesi, kontrol/analiz veya elektromanyetik enerjinin iletilmesi için, 9 kHz ile 400 GHz frekans aralığındaki radyo frekansı enerjisinin elektromanyetik radyasyon ya da indüktif ve/veya kapasitif kaplin şeklinde yalnızca bölgesel olarak kullanıldığı ya da kasıtlı olarak üretildiği tüm ISM RF ekipmanlarını kapsar. Sınıf B ekipmanlar, ev tipi yerlerde ve bu amaçla kullanılan binalara güç veren düşük voltajlı bir şebekeye doğrudan bağlı tesislerde kullanıma uygun ekipmanlardır.

- Mikrodalga fırın sadece bağımsız olarak kullanılır.
- **UYARI:** Mikrodalga enerjisinin yayılımına karşı koruma sağlayan kapağın sökülmesini içeren bakım veya onarım işlemleri sadece yetkili bir servis teknisyeni tarafından yapılmalıdır.
- **UYARI:** Fırını bir ocağın veya başka bir ısı üreten cihazın üzerine yerleştirmeyin. Yerleştirilirse, fırın zarar görebilir ve garanti geçersiz kalır.
- Mikrodalga fırın bir dolap içine yerleştirilmemelidir.
- Hava sirkülasyonu için duvardan minimum uzaklığı sağladığı için, cihazın arkasındaki veya yanlarındaki mesafe sağlayıcıyı asla çıkarmayın.
- Hasar görmesini önlemek için, cihazı taşımadan önce döner tablayı sabitleyin.
- **DİKKAT!** Bu koşullar altında, mikrodalga radyasyonuna karşı koruma sağlayan kapağın sökülmesi gerekeceğinden, cihaza uzmanlardan başka kişilerin onarım veya bakım uygulaması tehlikelidir. Buna güç kablosunun ve lambanın değiştirilmesi de dahildir. Bu tür durumlarda yetkili servis ile iletişime geçin.
- **Dikkat!** Kapağı veya folyoyu açarken buhar çıkacaktır.
- Cihazı, elektrik kablosunu veya elektrik fişini suya ya da diğer sıvılara batırmayın. Suyun altına tutmayın.

Kaplar

- **DİKKAT:** Yaralanma Tehlikesi
- Lütfen "Mikrodalga fırında kullanılabilir veya kullanılmayacak kaplar" bölümündeki talimatlara bakın. Mikrodalga fırında kullanım için güvenli olmayan bazı metal olmayan kaplar bulunabilir. Bununla ilgili herhangi bir kuşkunuz varsa, ilgili kabı aşağıdaki işlemi takip ederek test edebilirsiniz.
- Mikrodalgada kullanılacak mutfak aletleri için ideal malzeme mikrodalga geçiren malzemelerdir, bunlar enerjinin kaptan geçmesini ve gıdayı ısıtmasını sağlar.
- Mikrodalga metalden geçemez, bu yüzden metal mutfak aletleri veya metal süslemeli tabaklar kullanılmamalıdır.
- Kıvılcıklara ve/veya yangına neden olabilecek küçük metal parçacıkları içerebilecekleri için, mikrodalga fırında pişirme sırasında geri dönüşümden geçirilmiş kağıt ürünleri kullanmayın.
- Köşelerdeki gıdalar daha fazla pişme eğiliminde olduğundan kare/ dikdörtgen tabaklar yerine yuvarlak/ oval tabaklar kullanılması önerilir.
- Mikrodalga fırında kullanılması güvenli olmayan belirli metal içermeyen mutfak aletleri olabilir. Mikrodalga fırında kullanılabilir ve kullanılmayacak mutfak malzemeleri aşağıda belirtilmiştir. Ancak kuşkuya düşerseniz, ilgili mutfak aletini aşağıdaki prosedürü uygulayarak test edebilirsiniz.

• **Mutfak Aleti Testi:**

- Test edeceğiniz boş kabı, 250 ml su ile dolu mikrodalgaya dayanıklı bir kap ile birlikte cihaza yerleştirin.
- 1 dakika boyunca maksimum güçte pişirin. (1 dakikalık çalışma esnasında arklanma görürseniz mikrodalgayı durdurun. Arklanma yapan kap mikrodalgaya kullanımına uygun değildir.)
- Mutfak aletine dikkatli bir şekilde dokunun. Boş mutfak aleti sıcaksa, mikrodalgaya fırında pişirme yapmak için kullanmayın.
- 1 dakika pişirme süresini geçmeyin.

Mikrodalgaya Fırında Kullanılmayacak Kaplar

Alüminyum tepsi	Kıvılcıklara sebep olabilir. Yiyeceği mikrodalgada güvenli bir kaba aktarın.
Metal tutamaklı yiyecek kar-tonu	Kıvılcıklara sebep olabilir. Yiyeceği mikrodalgada güvenli bir kaba aktarın.
Metal veya metal kaplamalı kaplar	Metal, yiyeceği mikrodalgaya enerjisinden korur. Metal kaplama kıvılcıklara sebep olabilir.
Metal bağlantı ipleri	Fırında kıvılcıklara ve fırında yangına sebep olabilir.
Kağıt poşetler	Fırında yangına sebep olabilir.
Plastik köpük	Plastik köpük, yüksek sıcaklığa maruz kaldığında eriyebilir veya içindeki sıvıyı kirletebilir.
Ahşap	Ahşap maddeler, fırının içinde kuruyacak, çatlayacak veya kırılacaktır.

Mikrodalga Fırında Kullanabileceğiniz Kaplar

Kaplar	Açıklama
Kızartma tabağı	Her zaman üretici firmanın talimatlarına uyun. Kızartma tabağının altı döner tablanın en az 3/16 inç (5 mm) yukarısında olmalıdır. Yanlış kullanım döner tablanın kırılmasına sebep olabilir.
Yemek takımı	Sadece mikrodalgada güvenli olanlar. Her zaman üretici firmanın talimatlarına uyun. Kırılmış veya çatlamış kapları kullanmayın.
Cam kavanozlar	Daima kapağı açın. Sadece yiyeceği biraz ısıtmak için kullanın. Çoğu cam kavanozlar ısıya dayanıklı değildirler ve kırılabilirler.
Cam malzeme	Sadece ısıya dayanıklı cam kaplar. Metal kaplama olmadığından emin olun. Kırılmış veya çatlamış kapları kullanmayın.
Fırında pişirme poşetleri	Her zaman üretici firmanın talimatlarına uyun. Metal başlıklarla kapatmayın. Buharın kaçması için delikler açın.
Kağıt tabaklar ve fincanlar	Sadece kısa süreli pişirme/ısıtma için kullanın. Pişirme sırasında fırının yanından ayrılmayın.
Kağıt havlu	Yeniden ısıtmak ve yağı emmek üzere yiyeceklerin üzerini kapatmak için kullanın. Sadece kısa süreli pişirme için kullanın ve fırının yanından ayrılmayın.
Parşömen kağıdı	Haşlama yaparken sıçramaları önlemek veya yiyeceğin üzerini kapatmak için kullanın.
Plastik	Sadece mikrodalgada güvenli olanlar. Her zaman üretici firmanın talimatlarına uyun. "Mikrodalga Güvenli" olarak işaretli olmalıdır. Bazı plastik kaplar, içindeki yiyecek ısındıkça yumuşar. "Pişirme poşetleri" ve sıkıca kapatılmış plastik poşetler, ambalaj üzerinde belirtildiği gibi delinmelidir.

Mikrodalga Fırında Kullanabileceğiniz Kaplar

Plastik ambalaj	Sadece mikrodalgada güvenli olanlar. Pişirme sırasında nemi muhafaza etmek üzere yiyeceğin ağzını kapatmak için kullanın. Plastik am-balaj malzemesinin yiyeceğe temas etmesine izin vermeyin.
Termometreler	Sadece mikrodalgada güvenli olanlar (et ve şeker termometreleri).
Yağlı kağıt	Sıçramaları önlemek veya nemi muhafaza etmek için kapak olarak kullanın.

Piştirme Teknikleri

- Gıdaları dikkatli bir şekilde yerleştirin. En kalın kısımları tabağın dışına doğru yerleştirin.
- Piştirme süresini izleyin. Gösterilen en kısa süreyle piştirin, ardından gerekirse süre ekleyin. Ciddi bir şekilde fazladan piştirilen gıdalardan duman çıkabilir veya alev alabilirler.
- Piştirme sırasında gıdaların üzerini kapatın. Üzerinin kapatılması sıçramayı önler ve gıdaların eşit şekilde pişmesini sağlar.
- Tavuk ve hamburger gibi gıdaları hızlı bir şekilde pişirmek için mikrodalga ile piştirme sırasında gıdaları bir kez ters çevirin. Rosto gibi büyük parçalar en az bir kez ters çevrilmelidir.
- Köfte gibi gıdaları pişirmenin yarısında hem üstten alta hem de tabağın merkezinden dışına doğru yeniden yerleştirerek düzenleyin.

Taşıma ve Nakliye Sırasında Dikkat Edilecek Hususlar

- Taşıma ve nakliye sırasında cihazınız, aksamlarına zarar gelmemesi için orijinal kutusunda tutulmalıdır. Orijinal kutu yoksa dış yüzeylere (cam ve boyalı yüzeylere) gelebilecek darbelere karşı önlem alın. Kutu üzerindeki taşıma işaretlerine uyun.
- Hasar görmesini önlemek için, cihazı taşımadan önce döner tablayı sabitleyin.
- Ambalaja ve pakete zarar verebilecek (nem, su, darbe, vs) etkenlere karşı koruyun.
- Taşıma sırasında ürünü normal konumunda tutun. Cihazın veya ambalajın üzerine ağır yükler koymayın. Cihaz hasar görebilir.
- Cihazı nakliye sırasında düşürmeyin ve darbelere karşı koruyun.
- Ürünün müşteriye tesliminden sonra taşıma sırasında oluşan arızalar ve hasarlar garanti kapsamına girmez.
- Gerekli hava dolaşımını sağlamak için kabin duvarları ile cihaz arasındaki minimum mesafeleri koruyan cihazın arkasında ve yanlarındaki parçaları asla çıkarmayın.

Sorumluluk Sınırlaması

Bu kılavuzda yer alan tüm teknik bilgiler, kullanım talimatları, cihazın çalıştırılması ve bakımı, cihazınızla ilgili son bilgileri içerir. Üretici firma, bu kullanım kılavuzundaki talimatlara uyulmaması, cihazın kullanım amacının dışında kullanılması, yetkili olmayan onarım işlemleri, cihaz üzerinde izin verilmeyen değişiklikler yapılması ve üretici firma tarafından onaylanmamış yedek parçaların kullanılması nedeniyle oluşabilecek hasar ve yaralanmalar için herhangi bir sorumluluk kabul etmez.

Teknik Özellikler

Model: VESTEL MD 20 YDS- YDB - YDG MİKRODALGA FIRIN	
Nominal Gerilim	AC 230-240V/50Hz
Nominal Giriş Gücü (Mikrodalga)	1100 W
Nominal Çıkış Gücü	700 W
Mikrodalga Frekans	2450 MHz
Fırın Kapasitesi	20 L
Döner Tabla Çapı Ø	245 mm
Dış Boyutlar (G X Y X D)	446 X 243 X 323 mm
Net Ağırlık	Yaklaşık 9,4 kg
Bekleme Modu	<0.8W

- Cihaz, fişe takıldıktan sonra 15 dakika içinde herhangi bir işlem yapılmazsa veya kullanım sona erdiğinde otomatik olarak bekleme moduna geçer. Bekleme modundayken cihazın güç tüketimi 0,8 W'ı geçmez.
- Cihaz fişe takıldıktan veya çalışmasını tamamladıktan sonra kapalı moda geçer. Kapalı moddayken cihazın güç tüketimi 0.3W'ı geçmez.
- Ürünle birlikte verilen baskılı dokümanlarda, ürün üzerinde bulunan işaretlemelerde ve www.vestel.com.tr adresinde beyan edilen değerler, ilgili standartlar uyarınca laboratuvar ortamında elde edilen değerlerdir. Bu değerler, ürünün kullanım ve ortam şartlarına göre değişebilir.
- Teknik özellikler ve bu kılavuz, önceden haber verilmeden değiştirilebilir.
- AEEE Yönetmeliğine uygundur.



Bu ürün 2014/30/EU (Elektromanyetik Uyumluluk Yönetmeliği) ve 2014/35/EU (Alçak Gerilim (LVD) yönetmeliği) sayılı Avrupa CE Direktiflerine uygundur.



Bu cihaz, Atık Elektrikli ve Elektronik Eşyaların Kontrolü Yönetmeliğine uygundur.

Genel Görünüm

Kullanma kılavuzundaki görseller yalnızca cihazın parçaları hakkında bilgilendirme amaçlıdır. Parçalar cihaz modeline göre farklı olabilir. Fırını ambalajından, bütün malzemeleri kartondan ve fırının içinden çıkarın.

Fırınıyla birlikte aşağıdaki aksesuarlar verilir:

Cam tabla 1

Döner tabla halkası takımı 1

Kullanım Kılavuzu 1

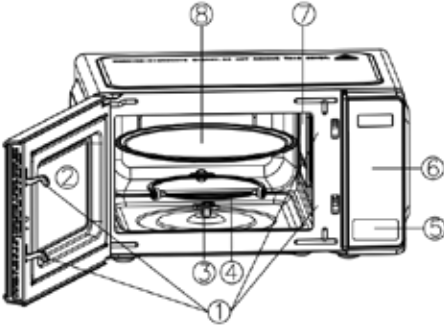

1. Kapak Güvenli Kilitleme Sistemi
2. Fırın Camı
3. Mil
4. Döner Halka
5. Kapak Açma Düğmesi
6. Kontrol Paneli
7. Dalga Kılavuzu (Lütfen dalga kılavuzunun üzerindeki mika plakayı çikarmayın.)
8. Cam Tepsi
 - Cam tepsiyi asla ters yerleştirmeyin. Cam tepsinin hareketi asla kısıtlanmamalıdır.
 - Pişirme sırasında hem cam tepsi hem de döner tabla desteği daima kullanılmalıdır.

- Gıda kapları pişirme için daima cam tepsinin üzerine yerleştirilmelidir.
- Cam tepsi veya döner tabla desteği çatlar veya kırılırsa, en yakın yetkili servise başvurun.

Kontrol Paneli

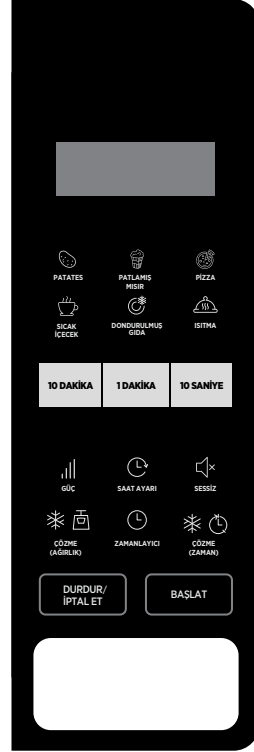

- **EKRAN**
 - Pişirme süresi, güç, göstergeler ve zaman gösterilir.
- **OTOMATİK PIŞİRME MENÜLERİ**
 - Yaygın olarak pişirilen yiyecekler için hazır ayarlar.
- **ISITMA**
 - Isıtmayı sağlar.
- **SAYI DÜĞMELERİ (10 DAKIKA 1 DAKIKA 10 SANIYE)**

- Zaman ayarlamak için sayı düğmelerine basın. Örnek “10 saniye” düğmesine bastıkça süre 10’ar artar. (10,20,30 gibi)
- **Güç**
- Mikrodalga pişirme gücü seviyesini seçmek için basın.
- **Saat Ayarı**
- Saati ayarlamak için basın.
- **Sessiz**
- Sessiz fonksiyonunu etkinleştirmek için basın.
- **Çözme (Ağırlık)**
- Ağırlığa göre buz çözmek için basın.
- **Zamanlayıcı**
- Zamanlayıcı fonksiyonunu ayarlamak için basın.
- **Çözme(Zaman)**
- Zamana göre buz çözmek için basın.
- **Durdur/İptal Et**
- Pişirmeyi geçici olarak durdurmak için bir kez, iptal etmek için iki kez basın.
- **Başlat**
- Pişirme veya buz çözme programını başlatmak için basın.
- Pişirme ayarı sürecinde, 30 saniye boyunca hiçbir işlem yapılmazsa fırın bekleme moduna girer.
- Pişirme sırasında DURDUR/İPTAL ET düğmesine bir kez basarsanız program duraklar. BAŞLAT düğmesine basarak programı devam ettirebilirsiniz. DURDUR/İPTAL ET düğmesine iki kez basarsanız program iptal edilir.
- Pişirme işlemi sona erdikten sonra ekranda “End” (Bitiş) yazısı görüntülenir ve kullanıcı DURDUR/İPTAL ET düğmesine basana ya da kapağı açana kadar her iki dakikada bir ses duyulur.
- Kullanım sırasında geçerli bir düğmeye basarsanız sesli uyarı bir kez, geçersiz bir düğmeye basarsanız iki kez çalar.

Saatin Ayarlanması

- Zaman ayarı 24 saatlik veya 12 saatlik olacak şekilde yapılabilir.
- Bekleme modundayken SAAT düğmesine bir kez ya da iki kez basarak 24 saatlik ya da 12 saatlik sistemi seçebilirsiniz.
- Sayı düğmelerini kullanarak doğru saati girin.
- SAAT düğmesine basarak onaylayın.
- **NOT:** Pişirme sırasında SAAT düğmesine basarak güncel saati kontrol edebilirsiniz.

Zamanlayıcının Ayarlanması

- Bekleme modunda veya pişirme sırasında ZAMANLAYICI düğmesine bir kez basın.
- Sayı düğmelerini kullanarak istediğiniz süreyi girin. Girilebilecek en uzun süre 99 dakika 50 saniyedir.

Kullanmadan Önce

- Cihazı ilk kez kullanmadan önce tüm parçalarını temizleyin. Lütfen “Temizlik ve Bakım” bölümündeki bilgileri okuyun.

Kullanımı

- Fırının fişini prize ilk taktığınızda “bip” sesi duyulur ve ekranda “1:00” gösterilir.

- BAŞLAT düğmesine basarak onaylayın.
- **NOT:** Geri sayım sona erdiğinde sesli uyarı çalarak size hatırlatma yapar. ZAMANLAYICI düğmesine bir kez basarak geri sayım süresini 5 saniyeliliğine kontrol edebilirsiniz. Fonksiyon sadece DURDUR/İPTAL ET düğmesine ekranda süre görüntüleniyorken basarsanız iptal olur.

Mikrodalga Fırında Pişirme

- Bekleme modunda GÜÇ düğmesine arka arkaya basarak güç seviyesini seçin.
- Sayı düğmelerini kullanarak pişirme süresini girin. Girilebilecek en uzun süre 99 dakika 50 saniyedir.
- BAŞLAT düğmesine basarak onaylayın.

GÜÇ düğmesine basın	Güç (Gösterge)
Bir kez	%100 (P100)
İki kez	%90 (P-90)
3 kez	%80 (P-80)
4 kez	%70 (P-70)
5 kez	%60 (P-60)
6 kez	%50 (P-50)
7 kez	%40 (P-40)
8 kez	%30 (P-30)
9 kez	%20 (P-20)
10 kez	%10 (P-10)
11 kez	%0 (P-00)

- **NOT:** Pişirme sırasında GÜÇ düğmesine basarak pişirme gücü seviyesini ayarlayabilirsiniz. %100 güç seviyesi ayarlamak istiyorsanız ilk adımı atlayın.

Zamana Göre Buz Çözme

- Bekleme modundayken Çözme(Zaman) düğmesine bir kez basın.
- Sayı düğmelerini kullanarak pişirme süresini girin. Girilebilecek en uzun süre 99 dakika 50 saniyedir.
- BAŞLAT düğmesine basarak onaylayın.
- **NOT:** Buz çözme programı sırasında sistem duraklar ve ses çıkararak yiyeceği çevirmeniz gerektiğini hatırlatır. BAŞLAT düğmesine basarak buz çözme işlemine devam edebilirsiniz.

Ağırlığa Göre Buz Çözme

- Ağırlık programlandıktan sonra buz çözme süresi ve güç seviyesi otomatik olarak ayarlanır. Donmuş yiyeceklerin ağırlığı 100 g ile 1800 g arasında olabilir.
- Bekleme modunda Çözme (Ağırlık) düğmesine arka arkaya basarak yiyeceğin ağırlığını seçin.
- BAŞLAT düğmesine basarak onaylayın.
- **NOT:** Buz çözme programı sırasında sistem duraklar ve ses çıkararak yiyeceği çevirmeniz gerektiğini hatırlatır. BAŞLAT düğmesine basarak buz çözme işlemine devam edebilirsiniz.

Sessiz Fonksiyonu

- Sessiz fonksiyonunu etkinleştirmek için: Bekleme modundayken SESSİZ düğmesine bir kez basın. Ekranda 3 saniyeliliğine “Off” (Kapalı) yazısı görüntülenir ve fırın sessiz moda girer. Bu süre boyunca, hiçbir programdan ve düğmeden ses çıkmaz ve fırın bekleme moduna döner.

- Sessiz fonksiyonunu iptal etmek için: Bekleme modunda fırın sessiz haldeyken SESSİZ düğmesine bir kez basın. Ekranda 3 saniyelikliğine “On” (Açık) yazısı görüntülenir. Tüm programların ve düğmelerin sesi normale döner ve fırın bekleme moduna döner.

Kapalı Düğme Koruması

- Herhangi bir moddayken, kontrol panelindeki herhangi bir düğme 1 dakika boyunca kapalı halde kalırsa program çalışmayı anında durdurur, ekranda “FAIL” (Başarısız) yazısı görüntülenir ve bip sesi duyulur. Düğme kapalı kalmaya devam ederse her bir dakikada bir bip sesi duyulur. Bu süre zarfında hiçbir düğme kullanılamaz. Sorun giderme sonrasında DURDUR/İPTAL ET düğmesine basarak bekleme moduna dönebilirsiniz.

Otomatik Pişirme

- Pişirme gücünü ve süresini ayarlamamız gerekmez. Pişirmek istediğiniz yiyeceğin türünü, ağırlığını ve porsiyonunu belirtmeniz yeterlidir.
- **Patates**
 - “Patates” düğmesine basın.
 - “Patates” düğmesine tekrar basarak porsiyon seçin (230±10 g/porsiyon için 1 veya 2 porsiyon seçebilirsiniz).
 - “Başlat” düğmesine basarak onaylayın.
- **Patlamış Mısır**
 - “Patlamış Mısır” düğmesine basın.
 - “Patlamış Mısır” düğmesine tekrar basarak ürünün ağırlığını girin (150g-300g-450g-600g).
 - “Başlat” düğmesine basarak onaylayın.

• Pizza

- “Pizza” düğmesine düğmesine basın.
- “Pizza” düğmesine tekrar basarak ürünün ağırlığını seçin (150g-300g-450g).
- “Başlat” düğmesine basarak onaylayın.

NOT: Dilim pizza yaklaşık 150g, donmuş bütün pizza ise yaklaşık 450g'dır.

• Sıcak İçecek

- “Sıcak İçecek” düğmesine basın.
- “Sıcak İçecek” düğmesine tekrar basarak fincan/kupa adetini girin (200ml fincan/kupa için 1, 2 veya 3 adet seçebilirsiniz).
- “Başlat” düğmesine basarak onaylayın.

• Dondurulmuş Gıda

- “Dondurulmuş Gıda” düğmesine basın.
- “Dondurulmuş Gıda” düğmesine tekrar basarak ürünün ağırlığını girin (250g veya 500g).
- “Başlat” düğmesine basarak onaylayın.

• Isıtma (Bir tabak yemeği ısıtmak için) (200g - 800g)

- “Isıtma” düğmesine basın.
- “Başlat” düğmesine basarak onaylayın.

NOT: Otomatik pişirmenin sonucu; voltaj dalgalanması, yiyeceğin şekli ve boyutu, belirli yiyeceklerin pişme seviyesi konusundaki kişisel tercihiniz ve yiyeceği fırına yerleştirme şeklinize göre değişiklik gösterir. Sonuçtan memnun kalmazsanız pişirme süresini değiştirin.

Çocuk Kilidi

Bu özellik çocukların mikrodalga fırının gözetimsiz şekilde çalıştırmasını önler. "Durdur/İptal Et" düğmesine 3 saniye basılı tutun. Ardından bip sesi duyulur ve ekranda 3 saniye kilit göstergesi belirir. Mikrodalga fırın otomatik olarak çocuk kilidi moduna geçer.

Çocuk kilidi modunda tüm düğmeler devre dışı bırakılır.

Çocuk kilidi modundan çıkmak için; "Durdur/İptal Et" düğmesine 3 saniye basılı tutun, ardından bip sesi gelecek ve kilit devre dışı kalacaktır.

Temizlik ve Bakım

- Temizliğe başlamadan önce cihazı kapatın, elektrikle bağlantısını kesin.
- Cihazınızı suyun ve diğer sıvıların içine daldırmayın.
- Cihazı temizlemek için herhangi bir seyreltici veya uçucu sıvı kullanmayın.
- Fırının içini temiz tutun. Gıdalardan sıçrayan parçalar veya dökülen sıvılar fırın duvarlarına yapıştığında, nemli bir bezle silin. Fırın çok kirlenirse yumuşak deterjanlar kullanılabilir. Spreyli veya diğer sert temizlik malzemelerini kullanmaktan kaçının. Bu malzemeler kapak yüzeyinde leke, çizik bırakabilir veya yüzeyi bozabilir.
- Fırının dışı nemli bir bezle temizlenmelidir. Fırının içinde çalışan parçaların zarar görmesini önlemek için, havalandırma deliklerinden su girmesine izin verilmemelidir.
- Dökülen veya sıçrayan sıvıları temizlemek için, kapağın ve camın her iki tarafını, kapak contalarını ve yakınındaki parçaları nemli bir bezle silin. Aşındırıcı etkiye sahip bir temizlik malzemesi kullanmayın.

- Buharlı temizleyiciler kullanılmamalıdır.
- Kontrol panelinin ıslanmasına izin vermeyin. Nemli, yumuşak bir bezle temizleyin. Kumanda panelini temizlerken, fırının yanlışlıkla açılmasını önlemek için fırının kapağını açık bırakın.
- Fırın kapağının içinde veya dışının etrafında buhar birikirse, yumuşak bir bezle silin. Bu durum, mikrodalga fırın yüksek nemli ortamda çalıştırıldığında ortaya çıkabilir. Bu durum normaldir.
- Cam tepsinin temizlik için arada bir çıkarılması gerekir. Tepsiyi ılık, sabunlu suda veya bulaşık makinesinde yıkayın.
- Aşırı gürültüyü önlemek için döner tabla halkası ve fırının zemini düzenli olarak temizlenmelidir. Fırının alt yüzeyini yumuşak bir deterjanla silmeniz yeterlidir. Döner tabla halkası yumuşak, sabunlu suyla veya bulaşık makinesinde yıkanabilir. Döner tabla halkasını söktüğünüzde, yerine doğru konumda taktığınızdan emin olun.
- Mikrodalgada kullanılmaya uygun bir kaptaki bir limonun suyu ve kabuğunu bir bardak suyla birleştirerek fırınınızdaki kokuları giderin. Mikrodalga fırını 5 dakika boyunca çalıştırın. Tamamen silin ve yumuşak bir bezle kurulayın.
- Ampul patlarsa, değiştirilmesi için Vestel İletişim Merkezi ile iletişime geçin.
- Fırın düzenli olarak temizlenmeli ve varsa gıda artıkları da temizlenmelidir. Cihazın temiz bir durumda tutulmaması yüzeyi bozabilir ve bu durum cihazın hizmet ömrünü olumsuz şekilde etkileyebilir ve tehlikeli bir duruma neden olabilir.

Saklanması

- Cihazı uzun süre kullanmayı düşünmüyorsanız lütfen dikkatli bir şekilde saklayın.
- Cihazı kaldırmadan önce fişini çekin ve tamamen soğumasını bekleyin.
- Cihazı ve aksesuarlarını orijinal ambalajlarında saklayın.
- Serin ve kuru bir yerde saklayın.
- Cihazı her zaman çocukların ulaşamayacağı bir yerde muhafaza edin.

Sorun Giderme

Cihazınızda normal olmayan bir durum tespit ettiğinizde, aşağıdaki açıklamalar doğrultusunda sorunu çözmeye çalışabilirsiniz.

Cihazınız hala normal çalışmasına devam etmiyorsa Vestel İletişim Merkezi ile irtibata geçiniz. Servis listesine web sitesinden ulaşabilirsiniz. Tüm yetkili servis bilgileri Bakanlık tarafından oluşturulan Servis Bilgi Sisteminde yer almaktadır.

Normal	
Mikrodalga fırın TV yayını etkiliyor.	Mikrodalga fırın çalışırken radyo ve TV yayını etkilenabilir. Bu, mikser, elektrikli süpürge ve elektrikli fan gibi küçük elektrikli cihazların parazitine benzer. Bu durum normaldir.
Sönük fırın lambası	Düşük güçlü mikrodalga pişirme esnasında, fırın lambası sönük görünebilir. Bu durum normaldir.
Kapakta buharlaşma, çıkışlardan sıcak hava çıkışı	Pişirme sırasında, yiyecekte buhar çıkabilir. Buharın çoğu havalandırma deliklerinden çıkacaktır. Ancak, bir kısmı da fırın kapağı gibi soğuk yerlerde birikecektir. Bu durum normaldir.
Fırın, içinde yiyecek olmadan yanlışlıkla çalıştırıldı.	Fırını, içinde yiyecek olmadan çalıştırmak yasaktır. Bu durum çok tehlikelidir.

SORUN	SEBEBİ	ÇÖZÜM
Fırın çalışmıyor.	Elektrik fişi iyice takılmamış.	Fişi prizden çıkarın, 10 saniye sonra tekrar takın. Fişin prize tam olarak takıldığından emin olun.
	Sigorta atmış veya devre kesicisi çalışıyor.	Yetkili servis çağırın.
	Prizde sorun olabilir.	Prizin çalışıp çalışmadığı diğer elektrikli cihazlar ile kontrol edin.
	Kontrol paneli doğru bir şekilde programlanmamış ve zamanlayıcı doğru ayarlanmamış olabilir.	Kontrol panelinin doğru bir şekilde programlandığından ve zamanlayıcının doğru ayarlandığından emin olun.
Fırın ısınmıyor.	Kapak düzgün kapatılmamış.	Kapağı iyice kapatın aksi halde mikrodalga enerjisi fırının içine yayılmayacaktır.
Mikrodalga fırın çalıştığı anda cam döner tabla ses çıkarıyor.	Makara sürgüsü ve fırın tabanı kirli olabilir.	Kirli parçaları temizlemek için "Temizlik ve Bakım" bölümüne bakın.

Cihazınızın Çevreye Uygun Bir Şekilde Atılması



Ürün veya paketi üzerindeki bu sembol, ürünün ev atığı gibi muamele görmemesi gerektiğini gösterir. Bunun yerine elektrikli ve elektronik donanımın geri dönüşümünü yapan geçerli toplama noktasına teslim edilmelidir. Bu ürünün doğru şekilde imha edilmesini sağlayarak, ürünün yanlış atık muamelesi kaynaklı çevre ve insan sağlığı ile ilgili potansiyel olumsuz sonuçlarını önlemeye yardımcı olursunuz. Malzemelerin geri dönüşümü, doğal kaynakları korumaya yardımcı olacaktır. Bu ürünün geri dönüşümü ile ilgili daha ayrıntılı bilgi için lütfen yerel belediye, ev atıkları imha servisi veya ürünü satın aldığınız mağaza ile temasa geçin.

Ambalaj bilgisi

Ürün ambalajı, geri dönüştürülebilir malzemelerden üretilmiştir. Ambalaj atığını evsel veya diğer atıklarla birlikte atmayın, yerel yönetimin belirttiği ambalaj toplama noktalarına atın.

Enerji Tasarrufu için Öneriler

- Buz çözme işlemini kullanmadan önce, buz çözme uygulayacağınız ürünü öncelikle dondurucu kısımdan soğutucu kısma indirerek çözünme sağlayabilirsiniz. Böylece mikrodalgada uygulayacağınız buz çözme süresi kısıllacaktır. Ürününüz ile tabla boyutları doğrultusunda birden fazla yiyeceği birlikte ısıtabilirsiniz.
- Pişirme işlemi yerine mikrodalga ürününüzü ısıtma amaçlı olarak kullanmanız enerji tasarrufu sağlayacaktır.

Müşteri'nin Seçimlik Hakları

Müşteri; malın 6502 sayılı Tüketicinin Korunması Hakkında Kanun hükümleri uyarınca ayıplı olduğunun anlaşılması durumunda, ayıp daha sonra ortaya çıkmış olsa bile, malın müşteriye teslim tarihinden itibaren iki yıllık zamanaşımı süresi içinde;

- 1) Satılanı geri vermeye hazır olduğunu bildirerek sözleşmeden dönme,
- 2) Satılanı alıkoyp ayıp oranında satış bedelinden indirim isteme, seçimlik haklarından birini Satıcıya karşı;
- 3) Aşırı bir masraf gerektirmediği takdirde, bütün masrafları satıcıya ait olmak üzere satılanın ücretsiz onarılmasını isteme,
- 4) İmkân varsa, satılanın ayıpsız bir misli ile değiştirilmesini isteme, seçimlik haklarından birini ise Satıcıya, üretici veya ithalatçıya karşı kullanılabilir.

Ücretsiz onarım veya malın ayıpsız misli ile değiştirilmesinin satıcı için orantısız güçlükleri beraberinde getirecek olması hâlinde tüketici, sözleşmeden dönme veya ayıp oranında bedelden indirim haklarından birini kullanabilir.

Müşteri; şikâyet ve itirazları konusundaki başvurularını Tüketici Mahkemelerine ve Tüketici Hakem Heyetlerine yapabilir.

Üretim Yeri:

Guangdong Galanz Appliances Manufacturing Co., Ltd

Adres: No.3,Xingpu Avenue,Huangpu Town,Zhongshan City,Guangdong Province, Çin

Tel:86-757-2888-6389-0

Üretici/İthalatçı Firma:

Vestel Ticaret A.Ş.

Levent 199 Büyükdere Cad.

No: 199 34394

Şişli/İstanbul - Türkiye

Tel: 0850 222 4 123

Web: www.vestel.com.tr/destek

E-posta: musterihizmetleri@vestel.com.tr

WhatsApp: 0850 222 4 123

SİZİN İÇİN BURADAYIZ!

Ürününüzü iyi günlerde kullanmanızı diliyoruz.

Bize dilediğiniz zaman aşağıdaki iletişim kanallarımızdan ulaşabilirsiniz.

Aradığınız pek çok cevabı
destekmerkezi.vestel.com.tr
internet sitemizde bulabilirsiniz.

Sorunlarla ilgili çözüm ve bilgilendirici içeriklere ulaşabilir, yetkili servis kaydı açabilir, kaydınızı takip edebilir ve ürününüze ait güncel bilgilere, teknik belgelere ve yazılımlara erişebilirsiniz.

SORULARINIZ VE ÖNERİLERİNİZ İÇİN BİZE ULAŞABİLİRSİNİZ.



GARANTİ BELGESİ

MALIN

Cinsi MIKRODALGA FIRIN
Markası VESTEL
Modeli _____
Seri No _____

SATICI FİRMANININ

Unvanı _____
Adresi _____
Tel-Faks _____
E-posta _____
Fatura Tarihi _____
Fatura No _____
Kaşe ve İmza _____

ALICININ

Adı, Soyadı _____
Adresi _____
Tel _____

Teslim Tarihi ve Yeri _____
Azami Tamir Süresi 20 İşgünü
Garanti Süresi 2 Yıl

Vestel Ticaret A.Ş.
Müşteri Hizmetleri
Genel Müdürü

VESTEL TİCARET A.Ş. / İstanbul Şubesi
Marmara Kurumlar Y.D.: 925 000 2626

ÜRETİCİ/İTHALATÇI FİRMA:

Vestel Ticaret A.Ş.
Levent 199 Büyükdere Cad. No: 199 34394
Şişli/İstanbul - Türkiye
Tel:0850 222 4 123
Web: www.vestel.com.tr/destek
E-posta: musterihizmetleri@vestel.com.tr
WhatsApp:0850 222 4 123

TÜRKİYE GENEL DAĞITICISI:

Vestel Ticaret A.Ş.
Levent 199 Büyükdere Cad. No: 199 34394
Şişli/İstanbul - Türkiye
Tel:0850 222 4 123
Web: www.vestel.com.tr/destek
E-posta: musterihizmetleri@vestel.com.tr
WhatsApp: 0850 222 4 123



Zorlu Holding kuruluşudur.

VESTEL

GARANTİ ŞARTLARI

1. Garanti süresi malin teslim tarihinden itibaren başlar ve 2 yıldır.
2. Malin bütün parçaları dahil olmak üzere tamamı firmamız garantisine kapsamdadır.
3. Malin garanti süresi içerisinde arızalanması durumunda, tamirde geçen süre garanti süresine eklenir. Malin tamir süresi en fazla 20 iş günüdür. Bu süre mala ilişkin arızanın servis istasyonuna, servis istasyonunun olmaması durumunda, malin satıcısı, bayii, acentası, temsilciliği, ithalatçısı veya üreticisinin birisine bildirim tarihinden itibaren başlar. Malin arızasının, 10 iş günü içinde giderilmesini halinde; üretici veya ithalatçı, malin tamiri tamamlanmaya kadar, benzer özelliklere sahip başka bir mal tüketicinin kullanımına tahsis etmek zorundadır.
4. Malin garanti süresi içinde, gerek malzeme ve işçilik, gerekse montaj hatalarından dolayı arızalanması halinde, işçilik masraflı, değiştirilen parça bedeli ya da başka herhangi bir ad altında hiçbir ücret talep edilmeksizin tamir yapılacaktır.
5. Tüketicinin tamir hakkını kullanmasına rağmen malın;
 - a) Garanti süresi içinde tekrar arızalanması,
 - b) Tamiri için gereken azami sürenin aşılması,
 - c) Tamirinin mümkün olmadığı, yetkili servis istasyonu, satıcı, üretici veya ithalatçı tarafından bir raporla belirlenmesi, durumlarında; tüketici malın bedel ödemesi, ayp oranında bedel indirimi veya malın ayıpsız misli ile değiştirilmesini satıcıdan talep edebilir. Satıcı, tüketicinin talebini reddedemez. Bu talebin yerine getirilmemesi durumunda satıcı, üretici ve ithalatçı müteselselen sorumludur.
6. Malin kullanma kılavuzunda yer alan hususlara aykırı kullanılmamasından kaynaklanan arızalar garanti kapsamı dışındadır.
7. Garanti bedesi ile ilgili olarak çıkabilecek sorunlar için T.C. Gümrük ve Ticaret Bakanlığı Tüketicinin Korunması ve Piyasa Gözetimi Genel Müdürlüğü'ne başvurulabilir.

GARANTİ YÜKÜMLÜLÜĞÜ - MÜŞTERİNİN DİKKAT ETMESİ GEREKEN HUSUSLAR

1. Garanti Belgesi üzerinde mamulün orijinal seri numarasında tahrifat yapıldığı hallerde garanti geçersizdir.
2. Garanti yükümlülüğünün geçerli olabilmesi için, VESTEL yetkili personelinin ya da yetkili servislerinden başka hiçbir kimsenin, hiçbir şekilde cihazın tamir ve tadiline müdahale etmemesi gerekmektedir.
3. Arızalı cihazın tamir yerini (cihazın kullanıldığı yer veya servis atölyesi) ve şekli yetkili servis belirler.
4. Aşağıda açıklanan koşullarda arızalı cihaz garanti kapsamına girmez:

- a) Cihazla bağlanan dış donanımdan (regülatör, kesintisiz güç kaynağı vb.) kaynaklanan arızalar,
 - b) Anormal voltaj; düğüklüğü veya fazlalığından, hatalı elektrik tesisatından, cihazın etkisine belirlenen farklı bir sebebe gerilimine bağlanmasıyla oluşan arızalar,
 - c) Malin tesliminden sonraki nakiller ve yerleştirme sonucu (düşme, aşırı sarsılma, darbe vs.) oluşabilecek arızalar,
 - d) Cihazın kullanım hatalarından meydana gelen dış ve iç yüzeylerdeki bozulma, çizilme, kırılmalar ve arızalar,
 - e) Doğru olaylarının (yıldırım, sel, su baskını, deprem, yangın vs.) yol açtığı arızalar.
- Bu gibi durumlarda arızalı cihaz, VESTEL yetkili uzmanları tarafından tamir edilecek, standart tamir ücreti alınacaktır.
5. Garanti Belgesi'nin tekemmül ettirilerek tüketiciye verilmesi sorumluluğu tüketicinin malı satın aldığı yetkili satıcı, acente ya da temsilcilerine aittir. Garanti Belgesi, satın alınan mala ilişkin faturanın tarihi ve sayısını ile seri numarasını içermek zorundadır.

MÜŞTERİNİN SEÇİMLİK HAKLARI

Müşteri; malın 6502 sayılı Tüketicinin Korunması Hakkında Kanun hükümleri uyarınca ayıplı olduğunun anlaşılması durumunda, ayp daha sonra ortaya çıkmış olsa bile, malın müşteriye teslim tarihinden itibaren iki yıllık zamanasımı süresi içinde;

1. Satılanı geri vermeğe hazır olduğunu bildirerek sözleşmeden dönme,
2. Satılanı alıkoyp ayp oranında satış bedelinden indirim isteme, seçilmiş haklardan birini Satıcıya karşı;
3. Aşırı bir masraf gerektirmediği takdirde, bütün masrafları satıcıya ait olmak üzere satılanın ücretsiz onarılmasını isteme,
4. İnkın varsa, satılanın ayıpsız bir misli ile değiştirilmesini isteme, seçilmiş haklardan birini ise Satıcıya, üretici veya ithalatçıya karşı kullanabilir.

Ücretsiz onarım veya malın ayıpsız misli ile değiştirilmesinin satıcı için oranetsiz güçlükleri beraberinde getirecek olması halinde tüketici, sözleşmeden dönme veya ayp oranında bedelden indirim haklarından birini kullanabilir.

Müşteri; şikâyet ve itirazları konusundaki başvurularını Tüketici Mahkemelerine ve Tüketici Hakem Heyetlerine yapabilir.

Vestel için kişisel verilerinizi korumak önemlidir. Resmi internet sitemizde yayınladığımız Aydınlatma Metni (<https://www.vestel.com.tr/content/kisselverilerinizilansimiz>) ile bu süreçte sizlerden topladığımız kişisel verilerle ilişkin detaylı bilgilere ulaşabilirsiniz.

VESTEL

0850 222 4 123
www.vestel.com.tr



Cihazınızın T.C. Gmrk ve Ticaret Bakanlıęı Tketicinin Korunması ve Piyasa Gzetimi Genel Mdrlę'nce tespit ve ilan edilen kullanım mr (cihazın fonksiyonlarını yerine getirebilmesi iin gerekli yedek para bulundurma sresi) 10 yıldır.



Geri dntrlebilir kaęıt kullanarak doęaya katkımızı srdryoruz.

RETİCİ/İTHALATI FİRMA:

Vestel Ticaret A..
Levent 199 Bykdere Cad. No: 199 34394
ili/İstanbul - Trkiye
Tel: 0850 222 4 123
Web: www.vestel.com.tr/destek
E-posta: musterihizmetleri@vestel.com.tr
WhatsApp: 0850 222 4 123



Zorlu Holding kuruluudur.