

VESTEL

FIRIN

KULLANIM KILAVUZU

AF-4661 YB

AF-4661 YS

AF-5661 YX

Değerli Müşterimiz,

Öncelikle doğa ve teknoloji dostu bir VESTEL ürününü tercih ettiğiniz için sizi kutlarız. Beklentilerinizin üzerinde ürün sunmayı amaç edinen VESTEL, modern tesislerinde özenle üretilen, titiz kalite kontrollerinden geçirilen cihazınızı kullanımınıza sunmaktadır.





Bu kullanım kılavuzu size cihazınızın kullanımında yol gösterecektir; cihazınızın en ileri teknolojik çözümler içerdiğini ve kullanımının son derece kolay olduğunu göreceksiniz.

Cihazınız, gerekli olan özeni ve bakımı sağladığınız takdirde size uzun yıllar hizmet edecektir. Cihazınızı kullanırken keyif almanızı diliyoruz.

Bu ürün, çevreye saygılı VESTEL BEYAZ EŞYA A.Ş. tesislerinde, doğaya zarar vermeden üretilmiştir.

Güvenlikle İlgili Önemli Bilgiler

Cihazınızı hızlı bir biçimde tanımak ve tüm fonksiyonlarından eksiksiz faydalanmak için, lütfen bu kılavuzdaki talimatları dikkatli bir şekilde okuyunuz ve ileride tekrar incelemek için saklayınız. Kullanım kılavuzundaki talimatlara uyulmalıdır. Cihazınızın montaj işlemi sadece Vestel Yetkili Servisi'ne yaptırılmalıdır. Cihazınızın topraklaması yapılmalıdır.

| Simge | Tür | Anlamı |
|---|-------------------------|--|
|  | UYARI | Ciddi yaralanma veya ölüm tehlikesi |
|  | ELEKTRİK ÇARPMASI RİSKİ | Tehlikeli gerilim riski |
|  | YANGIN | UYARI:Yangın riski / Alevlenebilir malzeme |
|  | DIKKAT | Yaralanma veya eşyalara zarar gelme riski |
|  | ÖNEMLİ / NOT | Sistemi düzgün biçimde çalıştırma |

İçindekiler

| | |
|--|-----------|
| Güvenlik Bilgileri | 4 |
| Genel Güvenlik Uyarıları | 4 |
| Montaj Uyarıları | 6 |
| Kullanım Sırasında | 6 |
| Temizlik ve Bakım Sırasında..... | 7 |
| Teknik Özellikler | 10 |
| Montaj ve Kullanıma Hazırlama | 11 |
| Montajı yapan kişi için açıklamalar | 11 |
| Fırının montajı | 11 |
| Elektrik Bağlantısı ve Güvenlik | 13 |
| Genel Görünüm | 14 |
| Kullanımı | 15 |
| Fırın Kontrolleri | 15 |
| Aksesuarlar | 17 |
| Temizlik ve Bakım | 18 |
| Temizleme | 18 |
| Bakım | 21 |
| Sorun Giderme | 24 |
| Pişirme Tablosu | 25 |
| Teknik Özellikler | 26 |
| Enerji Etiketleri | 26 |

Güvenlik Bilgileri



- Cihazı kullanmadan önce bütün açıklamaları okuyunuz ve gerektiğinde başvurmak üzere uygun bir yerde saklayınız.
- Bu kılavuz birden çok model için hazırlandığından, cihazınız burada açıklanan bazı özelliklere sahip olmayabilir. Bu nedenle, kullanım kılavuzunu okurken şekillere özellikle dikkat etmeniz oldukça önemlidir.



Genel Güvenlik Uyarıları

- Cihazın güvenli şekilde kullanımı konusunda gözetim veya açık talimat almaları ve kullanımla ilişkili tehlikeleri anlamaları durumunda bu cihaz, 8 yaş ve üzeri çocuklar ve fiziksel, görsel veya akli kapasitelerinde engeller olan ya da gerekli deneyime ve bilgiye sahip olmayan kişiler tarafından kullanılabilir. Çocuklar bu cihazla oynamamalıdır. Temizlik ve kullanıcı bakımı, gözetim altında olmadıkları sürece çocuklar tarafından yapılmamalıdır.

 **UYARI:** Bu cihaz ve erişilebilir parçaları, kullanım

sırasında ısınır. Isınan bileşenlere dokunmamaya dikkat edilmelidir. Sürekli olarak gözetim altında tutuldukları durumlar dışında 8 yaşından küçük çocukları cihazdan uzak tutunuz.

  **UYARI:** Yangın tehlikesi: Pişirme yüzeyleri üzerinde herhangi bir eşya bulundurmuyuz.

  **UYARI:** Yüzeyde çatlama olursa, olası elektrik çarpmalarını önlemek için cihazı kapatınız.

- Cihazı harici bir zamanlayıcı ya da ayrı bir uzaktan kumanda sistemi aracılığıyla çalıştırmayınız.
- Kullanım sırasında cihaz ısınacaktır. Fırın içindeki ısınan parçalara dokunmama konusunda dikkatli olunmalıdır.
- Kullanım sırasında, tutacaklar kısa süre içinde ısınabilir.
- Fırın kapağının camını ve diğer yüzeyleri temizlemek için sert aşındırıcı temizleyiciler ya da tel kullanmayınız. Bunlar yüzeyi çizebilir ve cam kapağın çatlamasına ya da yüzeylerin hasar görmesine neden

olabilir.

- Cihazı temizlemek için buharlı temizleyiciler kullanmayınız.



UYARI: Elektrik

çarpma olasılığını önlemek için, lambayı değiştirmeden önce cihazın kapalı olduğundan emin olunuz.



DİKKAT: Pişirme veya ızgara yapma sırasında erişilebilir parçalar sıcak olabilir. Kullanım sırasında küçük çocukları cihazdan uzak tutunuz.

- Cihazınız yürürlükteki tüm bölgesel ve uluslararası standart ve yönetmeliklere uygun biçimde üretilmiştir.
- Bakım ve onarım işlemleri sadece yetkili servis teknisyenleri tarafından yapılmalıdır. Yetkili olmayan teknisyenler tarafından yapılan montaj ve onarım işlemleri tehlikeli olabilir. Cihazın teknik özelliklerinde hiçbir şekilde değişiklik yapmayınız. Uygun olmayan ocak korumaları, kazalara neden olabilir.
- Cihazın bağlantılarını yapmadan önce, cihazın özelliklerinin bölgesel

dağıtım koşulları (gazın yapısı ve gaz basıncı veya elektrik voltajı ve frekansı) ile uyumlu olduğundan emin olunuz. Bu cihazın teknik özellikleri, etiketinde belirtilmiştir.



DİKKAT: Bu cihaz, sadece yemek pişirme için tasarlanmıştır ve yalnızca iç mekanlarda ev tipi kullanıma uygundur. Ev dışı kullanım, ticari ortamlarda kullanım veya bir odayı ısıtmak için kullanım gibi diğer amaç ve uygulama alanları için uygun değildir.

- Fırın kapağı tutacaklarını cihazı kaldırmak veya taşımak için kullanmayınız.
- Güvenliğinizi sağlamak için gerekli tüm tedbirler alınmıştır. Cam kırılabileceğinden, temizlik sırasında çizilmeyi önlemek için dikkatli olunmalıdır. Aksesuarların cama çarpmamasına dikkat ediniz.
- Montaj sırasında elektrik kablosunun sıkışmadığından veya hasar görmediğinden emin olunuz. Elektrik kablosu hasar görmüşse, bir tehlike yaratmaması açısından kablonun imalatçısı, servis acentesi

veya benzeri nitelikli kişiler tarafından değiştirilmesi gerekir.

- Çocukların, fırın açık durumdayken kapağa tırmanmasına veya kapağın üzerine oturmasına izin vermeyiniz.
- Lütfen çocuklarınızı ve evcil hayvanlarınızı cihazınızın yanına yaklaştırmayınız.

Montaj Uyarıları

- Montajı tamamlanıncaya kadar cihazı çalıştırmayınız.
- Cihazın montajı mutlaka yetkili bir teknisyen tarafından yapılmalıdır. Hatalı yerleşim ve yetkili olmayan kişiler tarafından yapılan montaj nedeniyle ortaya çıkabilecek hasarlardan üretici sorumlu değildir.
- Ambalajı açtıktan sonra, cihazın nakliye sırasında hasar almış olup olmadığını kontrol ediniz. Hasar varsa, cihazı kullanmayınız ve hemen yetkili bir servis acentesi ile iletişime geçiniz. Ambalaj için kullanılan malzemeler (naylon, zimba teli, strafor vb.) çocuklar için zararlı olabileceğinden

bunların hemen toplanması ve ortadan kaldırılması gerekir.

- Cihazı atmosferin etkilerinden koruyunuz. Güneş, yağmur, kar, toz veya aşırı rutubet gibi etkilere maruz bırakmayınız.
- Cihazın etrafındaki malzemelerin (dolaplar) en az 100°C sıcaklığa dayanıklı olması gerekir.
- Aşırı ısınma olmaması için, cihazı dekoratif kapıların arkasına yerleştirmeyin.

Kullanım Sırasında

- Fırını ilk kez kullandığınızda hafif bir koku fark edebilirsiniz. Bu son derece normaldir ve ısıtıcı elemanlarının üzerinde bulunan yalıtım malzemeleri nedeniyle oluşmaktadır. Fırını ilk kez kullanmadan önce, içi boş olarak 45 dakika süreyle maksimum sıcaklık ayarında çalıştırmanızı tavsiye ederiz. Ürünün montajının yapıldığı yerin iyi havalandırıldığından emin olunuz.
- Pişirme sırasında veya sonrasında fırın kapağını açarken dikkatli olunuz.

Fırından çıkan sıcak buhar, yanıklara neden olabilir.

- Cihaz çalışır durumdayken, kolay tutuşan veya yanıcı malzemeleri cihazın içine veya yakınlarına koymayınız.
- Fırına yiyecek koyarken veya yiyecekleri fırından çıkarırken her zaman fırın eldiveni kullanınız.
- Fırın hiçbir koşulda alüminyum folyo ile kaplanmamalıdır. Aksi takdirde aşırı ısınma meydana gelebilir.
- Pişirme sırasında kapları veya tepsileri doğrudan fırın tabanına yerleştirmeyin. Taban çok ısınacağı için ürün zarar görebilir.



Katı ve sıvı yağlarla pişirme işlemi yaparken ocağın başından ayrılmayınız. Aşırı ısınmaları durumunda yağlar alev alabilir. Yağ nedeniyle oluşan alevlerin üzerine asla su dökmeyiniz, bunun yerine ocağı kapalı duruma getirip tencerenin üzerini kapağıyla veya bir yangın battaniyesiyle kapatınız.

- Ürünün uzun bir süre kullanılmayacak olması durumunda ana şalteri

kapatınız.

- Kullanımda olmadığı zamanlarda cihazın kontrol düğmelerini her zaman “0” (kapalı) konumuna getiriniz.
- Tepsiler, fırından dışarı doğru çekildiğinde aşağı doğru eğilir. Tepsiyi fırından çıkarırken sıcak yiyecekleri dökmemeye veya düşürmemeye dikkat ediniz.
- Açık konumdayken fırın kapağının üzerine herhangi bir şey koymayınız. Aksi takdirde fırının dengesi bozulabilir veya kapak zarar görebilir.
- Cihaza veya tutacaklarına havlu, bulaşık bezi veya temizlik bezi asmayınız.

Temizlik ve Bakım Sırasında

- Herhangi bir temizlik veya bakım işlemi yapmadan önce cihazın elektrik bağlantısının kesildiğinden emin olunuz.
- Kontrol panelini temizlemek için kontrol düğmelerini sökmezsiniz.
- Cihazın verimli ve emniyetli kalması için her zaman orijinal yedek parçalar kullanmanızı ve gerektiğinde

yetkili servis acentelerimizi aramanızı tavsiye ederiz.

Taşıma ve Nakliye Sırasın- da Dikkat Edilmesi Gere- ken Güvenlik Bilgileri

- Ürünü taşımanız gerekirse, ürünün orijinal ambalajını kullanınız ve orijinal kasesini kullanarak taşıyınız.
- Ambalaj üzerindeki taşıma işaretlerine uyunuz.
- Taşıma sırasında ürünün zarar görmemesi için tüm bağımsız parçaları ürüne bantlayınız.
- Orijinal ambalajını bulamıyorsanız, ürünün dış yüzeyleri başta olmak üzere, dışarıdan alacağı darbelerle karşı cihazı koruyacak bir taşıma ambalajı hazırlayınız.

Sorumluluk Sınırlaması

- Bu kılavuzda yer alan tüm teknik bilgiler, kullanım talimatları, cihazın

çalıştırılması ve bakımı, cihazınızla ilgili son bilgileri içerir. Üretici firma, bu kullanım kılavuzundaki talimatlara uyulmaması, cihazın kullanım amacının dışında kullanılması, yetkili olmayan onarım işlemleri, cihaz üzerinde izin verilmeyen de-ğişiklikler yapılması ve üretici firma tarafından onaylanmamış yedek parçaların kullanılması nedeniyle oluşabilecek hasar ve yaralanmalar için herhangi bir sorumluluk kabul etmez.

Teknik özellikler ve bu kılavuz, önceden haber verilmeden değiştirilebilir.

Uyumluluk Bilgileri

Bu cihaz aşağıdaki direktiflere uygun olarak tasarlanmış ve üretilmiştir.

Uygunluk Beyanı

Alçak gerilim direktifi

2014/35/EU

EMU direktifi 2014/30/EU

CE markalama direktifi,

93/68/EEC

 Bu ürün 2014/30/EU
(Elektromanyetik
Uyumluluk

Yönetmeliği) ve 2014/35/EU

(Alçak Gerilim (LVD)

yönetmeliği) sayılı Avrupa

CE Direktiflerine uygundur.

Ürün PCB içermez.

Ev tipi fırınların enerji etiketi

direktifi EU 65/2014

Ürün "AEEE" yönetmeliğine

uygundur.



Bu cihaz, Atık Elektrikli
ve Elektronik Eşyaların
Kontrolü Yönetmeliğine

uygundur.

Teknik Özellikler

| | | |
|--|----|--|
| Model Adı | | AF-4661 YB AF-4661 YS AF-5661 YX |
| Boyutlar | | |
| Ürün Boyutları (Yükseklik x Genişlik x Derinlik (Kontrol paneli dahil) | mm | 595 x 595 x 575 |
| Banko Boşaltma Ölçüleri (Yükseklik x Genişlik x Derinlik) 1. Tip | mm | 600 x 560 x 555 |
| Banko Boşaltma Ölçüleri (Yükseklik x Genişlik x Derinlik) 2. Tip | mm | 590 x 560/580 x 555 |
| Fırın Özellikleri | | |
| Fırın iç hacmi | mm | 352 x 475,4 x 413,4 |
| Fırın Lambası | W | 25 |
| Üst ısıtıcı | W | 1200 |
| Alt ısıtıcı | W | 1100 |
| Grill Isıtıcı | W | 1400 |
| Double Grill Isıtıcı | W | 2600 |
| Fan | W | 23 -35 |
| Turbo Isıtıcı | W | 2000 |
| Diğer Özellikler | | |
| Toplam Güç (Modele göre değişir) Maksimum | kW | 2,3 |
| Soğutucu fan | W | 11,5 |
| Voltaj | V | 230 |
| Enerji Sınıfı | - | A |
| Paketli Ürün Boyutları (Yükseklik x Genişlik x Derinlik) | mm | 650 x 650 x 640 |
| Net Ağırlık (Modele göre değişir) Maksimum | kg | 29,5 |
| Brüt Ağırlık (Modele göre değişir) Maksimum | kg | 31,3 |

Montaj ve Kullanıma

Hazırlama

! UYARI: Cihazın montajı, yetkili servis personeli veya gerekli niteliklere sahip bir kişi tarafından bu kılavuzda verilen açıklamalara ve yürürlükteki bölgesel yönetmeliklere uygun biçimde yapılmalıdır.

- Hatalı montaj, üreticinin herhangi bir sorumluluk kabul etmeyeceği ve garanti kapsamına girmeyecek zararlara ve hasarlara neden olabilir.
- Montajdan önce bölgesel şebeke koşulları (elektrik gerilimi ve frekansı) ile cihazın ayarlarının uyumlu olduğundan emin olun. Bu cihazın ayarlama koşulları, etiketinde belirtilmiştir.
- Kullanılan ülkede yürürlükte olan yasalar, hükümler, yönetmelikler ve standartlara uyulması gereklidir (güvenlik yönetmelikleri, yönetmeliklere uygun biçimde geri dönüştürme vb.).

mobilyalar 100°C üzeri sıcaklıklara dayanıklı malzemelerden imal edilmiş olmalıdır.

- Cihaz, bir bulaşık makinesi, buzdolabı, derin dondurucu, çamaşır makinesi veya çamaşır kurutma makinesinin doğrudan üzerine monte edilmemelidir.

Fırının montajı

Cihazlar montaj setleri ile birlikte verilir ve uygun ölçülerde bir tezgaha montajları yapılabilir. Ocağın ve fırının montajı için ölçüler aşağıda verilmiştir.

| | | | |
|--------|-----|------------------|---------|
| A (mm) | 557 | min./max. F (mm) | 560/580 |
| B (mm) | 550 | min. G (mm) | 555 |
| C (mm) | 595 | min. H/I (mm) | 600/590 |
| D (mm) | 575 | min. J/K (mm) | 5/10 |
| E (mm) | 576 | | |

Montajı yapan kişi için

açıklamalar

Genel bilgiler

- Cihazın ambalaj malzemelerini ve aksesuarlarını çıkardıktan sonra, cihazın hasar görüp görmediğini kontrol edin. Herhangi bir hasar varsa cihazı kullanmayın ve hemen yetkili servis personeline veya gerekli niteliklere sahip bir teknisyene başvurun.
- Yakın çevrede perde, yağ, bez vb. alev alabilecek, kolay tutuşan veya yanıcı malzemeler bulunmamalıdır.
- Cihazın etrafındaki tezgah ve

Tezgah altına montaj

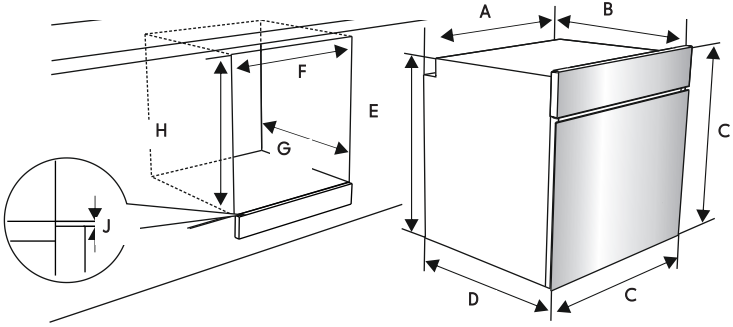

Duvar ünitesine montaj

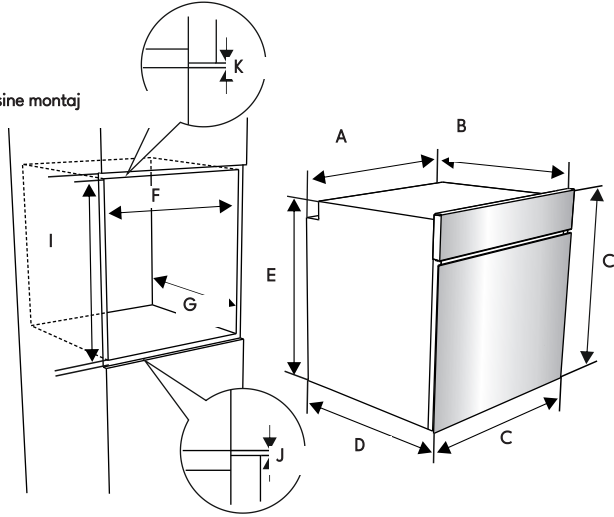

1. Elektrik bağlantılarını yaptıktan sonra, ileri doğru iterek fırını dolabın içine yerleştirin. Fırının kapağını açın ve 2 adet civatayı fırının çerçevesi üzerinde bulunan deliklere takın. Ürünün çerçevesi dolabın ahşap yüzeyine temas ederken civataları sıkın.

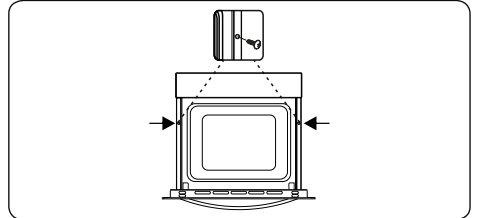

Elektrik Bağlantısı ve Güvenlik

! UYARI: Bu cihazın elektrik bağlantısı, yetkili servis personeli veya gerekli niteliklere sahip bir elektrikçi tarafından, bu kılavuzda verilen açıklamalara ve yürürlükteki bölgesel yönetmeliklere uygun biçimde yapılmalıdır.

! UYARI: CİHAZIN TOPRAKLANMASI GEREKLİDİR.

- Cihazın güç kaynağına bağlanmasından önce, cihazın voltaj değerinin (cihazın tanımlama plakasına basılmıştır) kullanılan şebeke kaynağının voltajına uygun olduğu ve şebekenin elektrik kablo tesisatının, cihazın enerji kademesini (bu da tanımlama plakasında belirtilmiştir) karşılayacak düzeyde olduğu kontrol edilmelidir. Montaj sırasında yalıtımlı kablolar kullanılmaya lütfen dikkat edin. Hatalı bir bağlantı, cihazınıza zarar verebilir. Elektrik kablosu hasar gördüğünde ve değiştirilmesi gerektiğinde, bu işlem yetkili bir kişi tarafından yapılmalıdır.
- Adaptörler, çoklu prizler ve/veya uzatma kabloları kullanmayın.
- Besleme kablosu, cihazın sıcak kısımlarından uzak tutulmalı ve bükülmemeli ya da sıkışmamalıdır. Aksi takdirde kablo hasar görebilir ve kısa devreye yol açılabilir.
- Cihaz şebekeye bir fiş aracılığıyla bağlanmıyorsa güvenlik gerekliliklerine uymak için en az 3 mm kontak aralığına sahip tüm kutuplu devre kesme şalteri kullanılmalıdır.
- Bu cihaz 220-240V ~ ve 380-415V 3N~ enerji beslemesi için tasarlanmıştır.

Besleme farklıysa, yetkili bir servis personeline veya elektrik teknisyenine başvurun.

- Cihaz, dolabının önünde duruyor olsa bile elektrik kablosunun (H05VV-F) cihaza bağlanabilecek uzunlukta olması gerekir.
- Tüm bağlantılar yeterince sıkı olmalıdır.
- Besleme kablosunu kablo kelepçesine sabitleyin ve ardından kapağı kapatın.
- Terminal kutusu bağlantısı, terminal kutusunun üzerine yerleştirilmiştir.

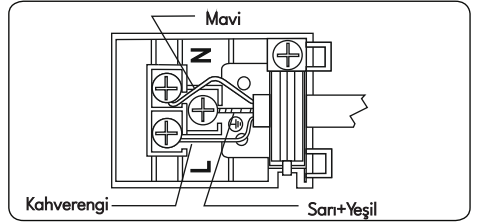

Genel Görünüm

Önemli: Ürünün teknik özellikleri farklılık gösterebilir ve cihazınızın görünümü aşağıdaki şekillerde gösterilenlerden farklı olabilir.

Bileşenlerin Listesi

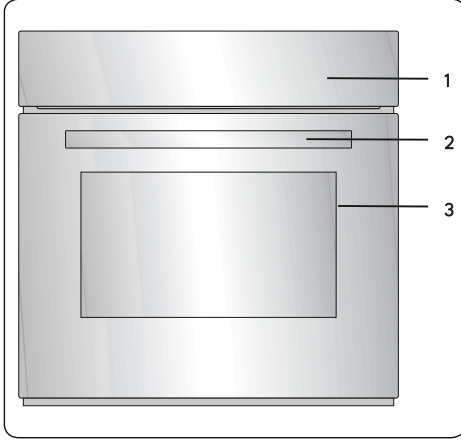

1. Kontrol Paneli
2. Fırın Kapağı Tutacağı
3. Fırın Kapağı

Kontrol Paneli



4. Fırın Fonksiyon Kontrol Düğmesi
5. Fırın Termostat Düğmesi

Kullanımı

Fırın Fonksiyonları

* Fırının fonksiyonları, sizin ürününüzün modeli nedeniyle farklı olabilir.

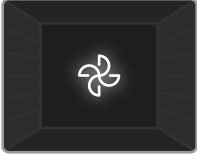

Buz Çözme

Fonksiyonu: Fırının uyarı lambaları açılacak ve fan çalışmaya

başlayacaktır. Buz çözme fonksiyonunu kullanmak için dondurulmuş yiyeceği alttan üçüncü yuvaya yerleştirilmiş rafın üzerine yerleştiriniz. Eriyen buz nedeniyle biriken suları toplamak için buzlu çözülen yiyeceklerin altına bir fırın tepsi koymanız tavsiye edilir. Bu fonksiyon yiyecekleri pişirmek için uygun değildir, yalnızca buzların çözülmesine yardımcı olur.



Altan Isıtma

Fonksiyonu: Fırının termostatu ve uyarı lambaları açılacak ve alt ısıtıcı eleman çalışmaya

başlayacaktır. Altan ısıtma fonksiyonu, ısı fırının altından yükseldiği ve yiyeceği ısıttığı için pizza yapmak için idealdir. Bu fonksiyon pişirmeden çok yiyeceklerin ısıtılması için uygundur.

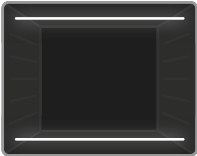

Statik Pişirme

Fonksiyonu: Fırının termostatu ve uyarı lambaları açılacak ve alt ile üst ısıtıcı elemanlar çalışmaya

başlayacaktır. Statik pişirme fonksiyonu ısı yayar, yiyeceklerin eşit düzeyde pişirilmesini sağlar. Kurabiyeler, kekler, fırın makarna, lazanya ve pizza yapmak için idealdir. Önceden fırının 10 dakika ısıtılması tavsiye edilir ve bu fonksiyon

sırasında yalnızca bir rafın kullanılması en iyi sonucu verir.



Fan Fonksiyonu:

Fırının termostatu ve uyarı lambaları açılacak ve üst ve alt ısıtıcı elemanlar ile fan çalışmaya

başlayacaktır. Bu fonksiyon kurabiye pişirmek için iyidir. Pişirme fırının içindeki alt ve üst ısıtıcı elemanlar ile yapılır ve hava sirkülasyonu sağlayan fan ile yiyeceklere hafif kızarma etkisi verilir. Fırını önceden yaklaşık 10 dakika ısıtmanız tavsiye edilir.

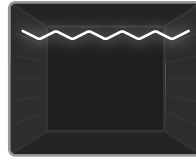

Izgara Fonksiyonu:

Fırının termostatu ve uyarı lambaları açılacak ve ızgara ısıtıcı eleman çalışmaya

başlayacaktır. Bu fonksiyon yiyeceklerin ızgara ve tost yapılması için idealdir. Fırının üst raflarını kullanınız. Yiyeceklerin yapışmaması için tel ızgaraya bir fırça ile az bir miktar yağ sürünüz ve yiyecekleri ızgaranın ortasına yerleştiriniz. Damlayan yağları toplamak için her zaman yiyeceklerin altına bir tepsi koyunuz. Fırını önceden yaklaşık 10 dakika ısıtmanız tavsiye edilir.

! Uyarı: Izgara sırasında fırının kapağının kapalı tutulması ve fırın sıcaklığının 190°C değerine ayarlanması gerekir.

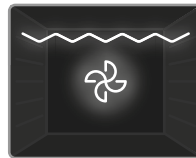

Izgara ve Fan

Fonksiyonu: Fırının termostatu ve uyarı lambaları açılacak ve ızgara ısıtıcı eleman ile fan çalışmaya

başlayacaktır. Bu fonksiyon kalın

yiyeceklerin ızgara yapılması için idealdir. Fırının üst raflarını kullanınız. Yiyeceklerin yapışmaması için tel ızgaraya bir fırça ile az bir miktar yağ sürünüz ve yiyecekleri ızgaranın ortasına yerleştiriniz. Damlayan yağları toplamak için her zaman yiyeceklerin altına bir tepsi koyunuz.

! Uyarı: Izgara sırasında fırının kapağının kapalı tutulması ve fırın sıcaklığının 190°C değerine ayarlanması gerekir.

Ekmek Yapımı

Malzemeler

- 2 su bardağı beyaz un
- 1,5 su bardağı kepek unu
- 1,5 su bardağı su
- 1 çay kaşığı kuru maya
- 1 çay kaşığı tuz
- 1,5 çorba kaşığı keten tohumu (isteğe bağlı)
- 1 çorba kaşığı haş haş tohumu (isteğe bağlı)

Hazırlanışı

Kuru maya ile beyaz unu karıştırın. Kalan malzemeyi ilave edip özdeşleşinceye kadar, yaklaşık 10-15 dakika boyunca yoğurun.

Hamuru ayrı bir kaba aktarıp üzerine streç film ile kaplayın. Hamurun kabarması için yaklaşık 1 saat oda sıcaklığında bekletin.

Kabaran hamuru, yumruk büyüklüğündeki küçük parçalara ayırıp yuvarlayın.

Yuvarladığınız hamurları yağlı kağıt serilmiş fırın tepsisine koyup, üzerine nemli bir bez örtün. Tepsiyi bu şekilde yaklaşık 30-40 dakika kadar fırın dışında bekletin.

Fırının şalter ve termostat ayarlarını  konumuna getirip yaklaşık 5 dakika sürecek ön ısıtmanın tamamlanmasından sonra

tepsiyi, üzerindeki bezi kaldırıp, fırının 3. rafına sürün. Bu konumda 18-20 dk. kadar pişirme sonunda ev yapımı ekmeğiniz hazır olacaktır.

Afiyet Olsun...



Buharla Temizleme Fonksiyonu:

Buharla temizleme fonksiyonunu çalıştırmak için fırınınızın kumanda düğmelerini buharla temizleme fonksiyonu sembolüne getirin. Fırın tabana yerleştireceğiniz küçük bir kaba 200-250ml su (yaklaşık 1 su bardağı) koyun. Kullanacağınız kabin, sıcaklığa dayanabilecek şekilde metal veya borcam olmasına dikkat ediniz, plastik ve türevleri kapları kullanmayınız. Fırını yaklaşık 20 dakika çalıştırın, çalışma tamamlandıktan sonra fırın içi kolayca silinebilecek şekilde hazır hale gelir.



Fırınıızda Yoğurt Yapma Fonksiyonu

Fırınıız, özellikleri itibari ile evinizde kendi yoğurdunuzu yapma imkanı sağlar. Yoğurt yapımı ile ilgili detaylar aşağıda verilmiştir.

Fırın ayarı: Bunun için fırınıızın aşağıda gösterildiği şekilde fonksiyon ve termostat düğmelerinin 'yoğurt' ayarına getirilmesi gerekmektedir. Bu şekilde ayarlanan fırınıızın içi yoğurdun mayalanması için ideal sıcaklıkta kalacaktır.

Sütün hazırlanması: Sütün mayalanması gereken sıcaklık, yaklaşık 40-50C olmalıdır ve bu, ısıtılıp parmak ile kontrol edildiğinde ne eli yakacak ne de soğuk olacak şekilde pratik olarak ifade edilir. Açık olarak alınacak sütlerin kaynatılması gerekmektedir. Paketli sütlerin ise kaynatılmasına gerek yoktur. Sütün kalitesi ve ideal sıcaklıkta mayalanması yapılacak yoğurdun kalitesini direk etkileyecektir. Bu yüzden süt seçimine ve ideal sıcaklığa

getirilmesine dikkat edilmelidir.

Maya çalma:Süt, ideal sıcaklığa getirildiğinde 1-2 yemek kaşığı yoğurt ile mayalanacaktır. Maya çalma sırasında yoğurdun çok soğuk olmaması tavsiye edilir. Bunun için öncelikle yoğurt küçük bir tabakta, ısıtılan süttten alınacak birkaç kaşık süt ile ezilir. Kıvamına gelen yoğurt süt karışımı süt kabının içine dökülür ve çok fazla karıştırılmadan dağıtılır.

Yoğurdun tatlandırılması için isteğe göre 1-2 çay kaşığı şeker eklenebilir. Ayrıca kıvamın artırılması için süt tozu ilavesi yapılabilir.

Mayalanma: 40-50C'ye ısıtılmış, içine maya çalışmış süt mayalanmasını tamamlamak için daha önceden ayarlanıp ideal sıcaklığına ulaşmış fırının içine konur. 5 saat süreyle fırının içinde tutularak mayalanması için beklenir. Bu süreyi takip etmek için fırınızdaki 'zamanlayıcı' özelliğini kullanabilirsiniz. Zamanlayıcı ayarı için kulanma kılavuzuna bakınız.

Bekletme: Mayalanma sonunda süt, fırından alınıp bir süre dışarıda bekletildikten sonra buzdolabında 12 saate kadar kıvamına gelmek üzere bekletilir.

Her tarifte olduğu gibi yoğurt yapımında da kullanılan malzeme etkisinin yanında siz de damak zevkinize göre kendinize en uygun yöntemi yukarıda beirtilen referans bilgiler üzerinden bulabilirsiniz.

Afiyet olsun...

Aksesuarlar

Kolay Çıkarılabilir Yan Tel Raflar

Aksesuarları ilk kullanımdan önce sıcak su, deterjan ve temiz yumuşak bir bezle iyice temizleyin.

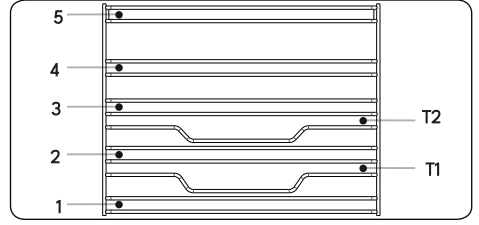

- Aksesuarı fırının içinde doğru konuma yerleştirin.
- Fan kapağı ve aksesuarlar arasında en az 1 cm boşluk bırakın.
- Pişirme kaplarını ve/veya aksesuarları fırından çıkarırken dikkatli olun. Sıcak yemekler ya da aksesuarlar yanmanıza yol açabilir.
- Isı sebebiyle aksesuarlar deforme olabilir. Soğuduktan sonra normal görünümüne ve performanslarına geri dönerler.
- Tepsiler ve tel ızgaralar 1 ve 5 arasındaki herhangi bir seviyeye yerleştirilebilir.
- Teleskopik raylar T1, T2, 3, 4, 5 seviyelerine yerleştirilebilir.
- Tek seviyede pişirme için seviye 3 tavsiye edilir.
- Teleskopik raylarla tek seviyede pişirme için T2 seviyesi tavsiye edilir.
- Piliç çevirme teli Seviye 3'e yerleştirilmelidir.
- T2 seviyesi teleskopik raylarda piliç çevirme telinin yerleştirilmesi için kullanılır.

**** Aksesuarlar satın alınan modele göre farklılık gösterebilir.

Derin Tepsi

Derin tepsi, yahni pişirmek için çok

uygundur.

Tepsiyi herhangi bir kazağın içine yerleştirin ve düzgünce oturması için sonuna kadar itin.

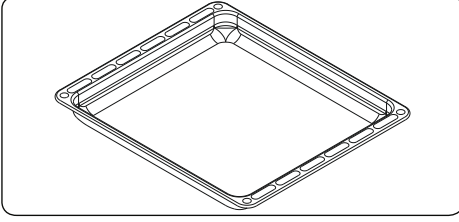

Sığ Tepsi

Sığ tepsi, börek pişirmek için çok uygundur.

Tepsiyi herhangi bir kazağın içine yerleştirin ve düzgünce oturması için sonuna kadar itin.

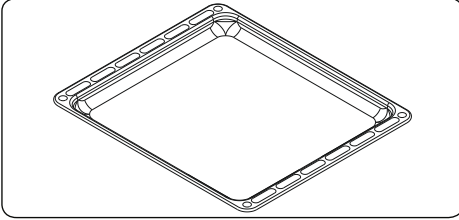

Tel Izgara

Tel ızgara, yiyecekleri ızgara yapmak veya fırında kullanıma uygun kaplarda pişirmek için kullanıma çok uygundur.

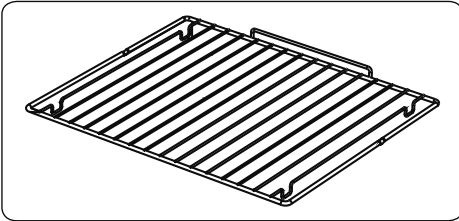

UYARI

Izgarayı fırın boşluğundaki ilgili rafa

doğru şekilde yerleştirin ve sonuna kadar itin.

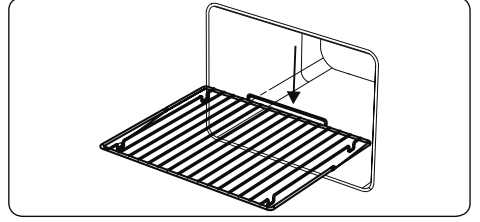

Su Kolektörü

Bazı pişirme koşullarında, fırın kapağının iç camında yoğuşma oluşabilir. Bu bir ürün hatası değildir.

Fırın kapağını ızgara konumunda açın ve bu konumda 20 saniye bırakın.

Su, kolektöre damlayacaktır.

Fırını soğutun ve kapağın iç kısmını kuru bir havlu ile silin. Bu işlem düzenli olarak yapılmalıdır.

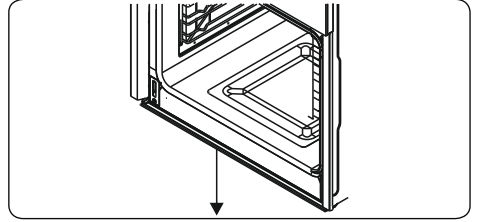

Temizlik ve Bakım

Temizleme

UYARI: Temizlemeye başlamadan önce cihazı kapatınız ve soğumasını bekleyiniz.

Genel Açıklamalar

- Temizleme malzemelerinin uygun olduğunu ve üretici tarafından cihazda kullanılmalarının tavsiye edildiğini kontrol ediniz.
- Parçacık içermeyen krem temizleyiciler

veya sıvı temizleyiciler kullanınız. Kostik (aşındırıcı) kremler, aşındırıcı temizlik tozları, sert bulaşık telleri veya sert aletler kullanmayınız, bunlar ocağın yüzeylerine zarar verebilir.

 Parçacık içeren temizleyiciler kullanmayınız, bunlar cihazın cam, emaye kaplanmış ve/veya boyalı parçalarına zarar verebilir.

• Herhangi bir sıvı taşıdığı anda, parçaların zarar görmemesi için taşan sıvıyı hemen temizleyiniz.

 Cihazın herhangi bir parçasını temizlemek için buharlı temizleyiciler kullanmayınız.

Fırının İçinin Temizlenmesi

- Emaye kaplanmış fırınların içi en iyi fırın sıcakken temizlenir.
- Her kullanımdan sonra fırını sabunlu suya batırılmış bir bezle siliniz. Ardından fırını ıslak bir bezle tekrar siliniz ve kurutunuz.
- Fırını tamamen temizlemek için ara sıra sıvı bir temizlik maddesi kullanmanız gerekebilir.

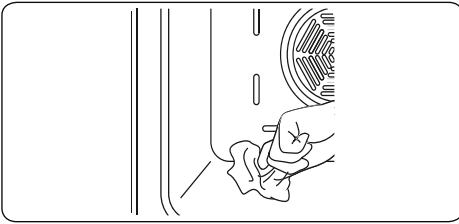



Cam Parçaların Temizlenmesi

- Cihazın cam parçalarını düzenli olarak temizleyiniz.
- Cam parçaların içini ve dışını temizlemek için bir cam temizleyici kullanınız. Ardından durulayınız ve kuru bir bez ile iyice kurulayınız.

Paslanmaz Çelik Parçaların (varsa) Temizlenmesi

- Cihazın paslanmaz çelik parçalarını düzenli olarak temizleyiniz.
- Paslanmaz çelik parçaları sadece suya batırılmış yumuşak bir bezle siliniz. Ardından kuru bir bez ile iyice kurulayınız.

 Pişirme sonrasında halen sıcakken paslanmaz çelik parçaları temizlemeyiniz.

 Paslanmaz çelik yüzeylerde sirke, kahve, süt, tuz, su, limon veya domates suyu gibi malzemeleri uzun süreyle bırakmayınız.

Boyalı Yüzeylerin Temizlenmesi (varsa)

- Domates, salça, ketçap, limon, yağ türevleri, süt, şekerli gıdalar, şekerli içecekler ve kahve, ılık suya batırılmış bir bezle derhal temizlenmelidir. Bu lekeler temizlenmezse ve döküldüğü yüzeyde kurursa sert nesnelere (örneğin sivri nesnelere, çelik ve plastik ovma telleri, yüzeylere zarar veren bulaşık süngeri) OVULMAMALI ve yüksek düzeyde alkol içeren temizlik maddeleri, leke çıkarıcılar, yağ temizleyiciler, yüzey aşındırıcı kimyasallarla temizlenmemelidir. Aksi takdirde, toz boyayla kaplı yüzeylerde aşınma meydana gelebilir ve leke oluşabilir. Üretici, uygunsuz temizlik ürünlerinin veya yöntemlerinin kullanılmasından kaynaklanan hiçbir hasar için sorumluluk kabul etmemektedir.

Fırının Dış Yüzeylerinin Bakımı (Kontrol Paneli Ve Fırın Kapağı)

- Aşındırıcı temizlik maddeleri kullanmayın. Temizledikten sonra iyice durulayın ve kurulayın.
- Ürününüz inox ise, inox yüzeylerin bakımı ile ilgili bölüme bakınız.
- Özellikle panoda düğme eteklerinin altında biriken kirler temizlenmediği takdirde, düğmenin bastırılarak döndürülmesinin de etkisiyle panodaki boyayı kaldırarak paslanmaya sebebiyet verebilir. Bunu önlemek için zaman zaman düğme eteklerinin altını temizleyin.
- Ankastre fırınlarda, özellikle sulu ve yağlı yemekler pişirdikten sonra, fırın kapağının iç camını nemli yumuşak bir bezle silin. İç camları silmek için asla aşındırıcı (partikül içeren) ve yüzeyi çizebilecek maddeler kullanmayın. İç camda oluşabilecek mikro çatlaklar, ürünün kullanımı sırasında camın çatlamasına sebep olabilir.
- Bazı ankastre fırınlarda iç cam sökülebilir özelliktedir. Bu tip bir ürün kullanıyorsanız, iç camı sökerek temizleyebilirsiniz.
- Fırınızda ızgara yapacaksanız, ürün ile beraber tepsi içinde verilen ızgarayı kullanmanız tavsiye edilir (eğer ürününüzde bu aksesuar varsa). Böylece sıçrayan ve damlayan yağ fırının içini kirletmeyecektir. Eğer büyük tel ızgarayı kullanacak-sanız, yağların toplanması için en alt rafa tepsi koyun. Temizlik kolaylığı açısından içine bir miktar su koyun.

İç Camın Sökülmesi

Temizlemeden önce fırın kapağının camını aşağıdaki gösterildiği gibi sökmeniz gerekir.

1. Camı B yönünde itin ve konuma sabitleme ayağından (x) serbest bırakın. Camı A yönünde çıkarın.

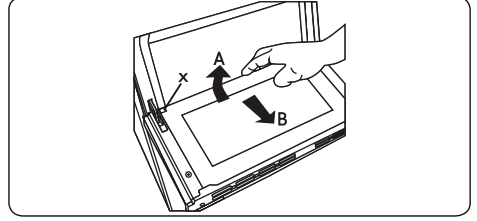

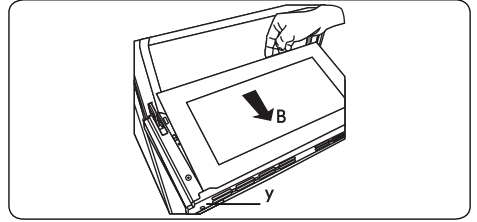

İç camı yerine takmak için:

1. Camı B yönünde, konum sabitleme ayağının (y) altına doğru ileriye itin.

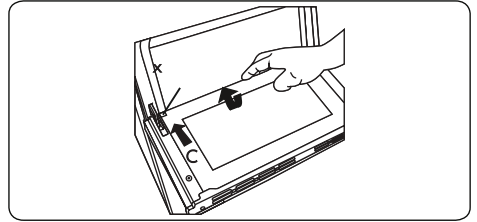

3. Camı C yönünde, konum sabitleme ayağının (x) altına yerleştirin.



 Fırın kapağının üç katlı cam olması halinde, üçüncü cam tabakasının ikinci cam tabakası ile aynı şekilde sökülmesi gerekir.

Fırın Kapağının Sökülmesi

Temizlemeden önce fırın kapağının camını aşağıdaki gösterildiği gibi sökmeniz gerekir.

1. Fırının kapağını açın.

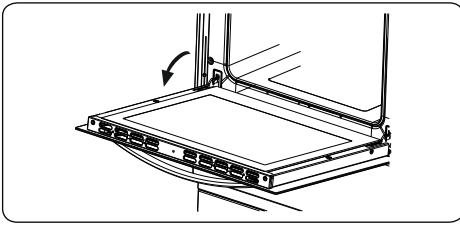

2. Bağlantı parçasını bir tornavida yardımıyla sonuna kadar açın (a).

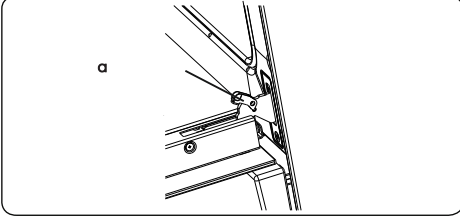

3. Kapağı, tamamen kapalı konuma yaklaşıncaya kadar kapatın ve kendinize doğru çekerek sökün.

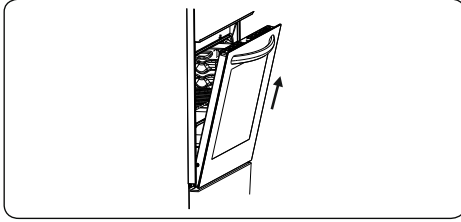

Tel Rafın Sökülmesi

Sökmek için, tel rafı şekilde gösterildiği şekilde 1 yönünde çekin. Klipslerden çıkartıldıktan sonra 2 yönünde yukarı kaldırın.

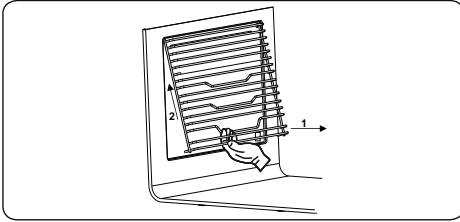

BAKIM

! **UYARI:** Bu cihazın bakımı yalnızca yetkili bir servis personeli veya gerekli niteliklere sahip bir teknisyen tarafından yapılmalıdır.

Fırın Lambasının Değiştirilmesi

! **UYARI:** Temizlemeye başlamadan önce cihazı kapatın ve soğumasını bekleyin.

- Cam lensi ve ardından ampülü çıkarın.
- Yeni ampülü (300 °C sıcaklığa dayanıklı) söktüğünüz ampülün (230 V, 15-25 Watt, Tip E14) yerine takın.
- Cam lensi değiştirin. Fırınız artık kullanıma hazırdır.
- Bu üründe, G sınıfı enerji verimliliğine sahip bir ışık kaynağı bulunur.
- Işık kaynağı son kullanıcı tarafından değiştirilemez. Satış sonrası hizmet alınması gerekir.
- Üründeki ışık kaynağı başka uygulamalarda kullanıma uygun değildir.



Işık kaynağı uzman kişiler tarafından değiştirilmelidir.

! Bu lamba, elektrikli ev eşyalarında kullanım için özel olarak tasarlanmıştır. Ev aydınlatması amacıyla kullanım için uygun değildir.

Fırının Dış Yüzeylerinin Bakımı (Kontrol Paneli ve Fırın Kapağı)

- Aşındırıcı temizlik maddeleri kullanmayın. Temizledikten sonra iyice durulayın ve kurulayın.
- Ürününüz inox ise, inox yüzeylerin bakımı ile ilgili bölüme bakınız.
- Özellikle panoda düğme eteklerinin altında biriken kirler temizlenmediği takdirde, düğmenin bastırılarak döndürülmesinin de etkisiyle panodaki boyayı kaldırarak paslanmaya sebebiyet verebilir. Bunu önlemek için zaman zaman düğme eteklerinin altını temizleyin.
- Ankastre fırınlarda, özellikle sulu ve yağlı yemekler pişirdikten sonra, fırın kapısının iç camını nemli yumuşak bir bezle silin. İç camları silmek için asla aşındırıcı (partikül içeren) ve yüzeyi çizebilecek maddeler kullanmayın. İç camda oluşabilecek mik-ro

çatlaklar, ürünün kullanımı sırasında camın çatlamasına sebep olabilir.

- Bazı ankastre fırınlarda iç cam sökülebilir özelliğindedir. Bu tip bir ürün kullanıyorsanız, iç camı sökerek temizleyebilirsiniz.
- Fırınınızda ızgara yapacaksanız, ürün ile beraber tepsi içinde verilen ızgarayı kullanmanız tavsiye edilir (eğer ürününüzde bu aksesuar varsa). Böylece sıçrayan ve damlayan yağ fırının içini kirletmeyecektir. Eğer büyük tel ızgarayı kullanacaksanız, yağların toplanması için en alt rafa tepsi koyun. Temizlik kolaylığı açısından içine bir miktar su koyun.

Cihazınızın Çevreye Uygun Bir Şekilde Atılması

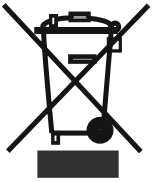

Ürün veya paketi üzerindeki bu sembol, ürünün ev atığı gibi muamele görmemesi gerektiğini gösterir. Bunun yerine elektrikli ve elektronik donanımın geri dönüşümünü yapan geçerli toplama noktasına teslim edilmelidir. Bu ürünün doğru şekilde imha edilmesini sağlayarak, ürünün yanlış atık muamelesi kaynaklı çevre ve insan sağlığı ile ilgili potansiyel olumsuz sonuçlarını önlemeye yardımcı olursunuz. Malzemelerin geri dönüşümü, doğal kaynakları korumaya yardımcı olacaktır. Bu ürünün geri dönüşümü ile ilgili daha ayrıntılı bilgi için lütfen yerel belediye, ev atıkları imha servisi veya ürünü satın aldığınız mağaza ile temasa geçin.

Malzemelerin geri dönüşümü, doğal kaynakları korumaya yardımcı olacaktır. Bu ürünün geri dönüşümü ile ilgili daha ayrıntılı bilgi için lütfen yerel belediye, ev atıkları imha servisi veya ürünü satın aldığınız mağaza ile temasa geçin.

Ambalaj Bilgisi

Ürün ambalajı, geri dönüştürülebilir malzemelerden üretilmiştir. Ambalaj atığını evsel veya diğer atıklarla birlikte atmayın, yerel yönetimin belirttiği ambalaj toplama noktalarına atın.

Enerji Tasarrufu için Öneriler

Elektrikli ocakta pişirme yapılırken düz tabanlı tencere kullanılmalıdır.

Kullanılan tencere tabanının büyüklüğüne uygun olan ocak gözü tercih edilmelidir.

Pişirme süresini düşürmek için tencerenin üstüne kapak konulmalıdır.

Pişirme süresinin uzun olmaması için gereken miktardan fazla su yada yağ kullanılmamalıdır.

Yiyecekler pişerken fırın kapağı sık sık açılmamalıdır.

Müşterinin Seçimlik Hakları

Müşteri; malın 6502 sayılı Tüketicinin Korunması Hakkında Kanun hükümleri uyarınca ayıplı olduğunun anlaşılması durumunda, ayıp daha sonra ortaya çıkmış olsa bile, malın müşteriye teslim tarihinden itibaren iki yıllık zamanaşımı süresi içinde;

- 1) Satılanı geri vermeye hazır olduğunu bildirerek sözleşmeden dönme,
- 2) Satılanı alıyup ayıp oranında satış bedelinden indirim isteme, seçimlik haklarından birini Satıcıya karşı;
- 3) Aşırı bir masraf gerektirmediği takdirde, bütün masrafları satıcıya ait olmak üzere satılanın ücretsiz onarılmasını isteme,
- 4) İmkân varsa, satılanın ayıpsız bir misli ile değiştirilmesini isteme, seçimlik haklarından birini ise Satıcıya, üretici veya ithalatçıya karşı kullanılabilir.

Ücretsiz onarım veya malın ayıpsız misli ile değiştirilmesinin satıcı için orantısız güçlükleri beraberinde getirecek olması hâlinde tüketici, sözleşmeden dönme veya ayıp oranında bedelden indirim haklarından birini kullanabilir.

Müşteri; şikâyet ve itirazları konusundaki başvurularını Tüketici Mahkemelerine ve Tüketici Hakem Heyetlerine yapabilir.

Sorun Giderme

Cihazınızda normal olmayan bir durum tespit ettiğinizde, tablodaki açıklamalar doğrultusunda sorunu çözmeye çalışabilirsiniz.

- Cihazınız hala normal çalışmasına devam etmiyorsa Vestel İletişim Merkezi veya size en yakın Vestel Yetkili Servisi ile irtibata geçiniz. Yetkili servis listesine ve iletişim bilgilerine web sitesinden ulaşabilirsiniz.

| Sorun | Sebebi | Çözüm |
|---|--|--|
| Fınn açılmıyor. | Enerji kapatılmıştır. | Enerji verildiğini kontrol ediniz. Ayrıca diğer mutfak cihazlarının çalıştığını kontrol ediniz. |
| Pişirim yapmıyor veya fınn ısınmıyor. | Fınnın sıcaklık kumandası yanlış ayarlanmıştır. Fınnın kapağı açık bırakılmıştır. | Fınnın sıcaklık kumanda düğmesinin doğru ayarlandığını kontrol ediniz. |
| Fırında yapılan pişirim eşit düzeyde olmuyor. | Fınnın rafları hatalı yerleştirilmiştir. | Tavsiye edilen sıcaklıkların ve raf konumlarının kullanıldığını kontrol ediniz. Çevrilmesi gereken yiyecekler pişirmedikçe fınnın kapağını sık aralıklarla açmayınız. Fınnın kapağını sık aralıklarla açarsanız, iç sıcaklık düşer ve bu durumda pişirme sonuçları etkilebilir. |
| Fınnın lambası (varsa) çalışmıyor. | Lamba arızalanmıştır. Elektrik beslemesi kesilmiş ya da kapatılmıştır. | Lambayı açıklamalara uygun biçimde değiştiriniz. Prizde elektrik beslemesi olduğundan emin olunuz. |
| Fınnın fanı (varsa) gürültülü çalışıyor. | Fınnın rafları titreşim yapıyordur. | Fınnın terazide olduğunu kontrol ediniz. Rafların ve içinde pişirilenlerin titreşim yapmadığını veya arka panele temas etmediğini kontrol ediniz. |

Piştirme Tablosu

| FONKSİYON /YEMEKLER | TURBO | | | ALT-ÜST | | | ALT-ÜST-FAN | | | IZGARA | | |
|------------------------|-------------------------|------------------|------------------------|-------------------------|------------------|------------------------|-------------------------|------------------|------------------------|-------------------------|------------------|------------------------|
| | Termostat Konumu(°C) | Raf Konumları | Piştirme Süresi(dk) | Termostat Konumu(°C) | Raf Konumları | Piştirme Süresi(dk) | Termostat Konumu(°C) | Raf Konumları | Piştirme Süresi(dk) | Termostat Konumu(°C) | Raf Konumları | Piştirme Süresi(dk) |
| Yufka böreği | 175 | 2-3-4 | 30-40 | 170-190 | 2-3-4 | 35-45 | 170-190 | 2-3-4 | 25-35 | | | |
| Kek(Kek kalıbında) | 160 | 2-3-4 | 40-50 | 170-190 | 2-3-4 | 30-40 | 150-170 | 2-3-4 | 25-35 | | | |
| Kek(Derin tepside) | 160 | 2-3-4 | 35-45 | 170-190 | 2-3-4 | 30-40 | 150-170 | 2-3-4 | 25-35 | | | |
| Kurabiye | 160 | 3 | 25-35 | 170-190 | 1-2 | 30-40 | 150-170 | 2-3-4 | 25-35 | | | |
| Izgara köfte | | | | | | | | | | 190 | 5 | 10-15 |
| Sulu yemek | 175-200 | 3 | 40-50 | 175-200 | 2 | 40-50 | 175-200 | 2 | 40-50 | | | |
| Tavuk | | | | 200 | 2-3-4 | 45-60 | 200 | 2-3-4 | 45-60 | 190 | * | |
| Pırizola | | | | | | | | | | 190 | 4-5 | 15-25 |
| Biftek | | | | | | | | | | 190 | 5 | 15-25 |

* Tavuk çevirmeli modellerde, tavuk çevirme işi ile piştiriniz. Diğerlerinde 3. rafı kullanınız.

Teknik Özellikler

Enerji Etiketleri

| | | |
|--|------------|--|
| Marka | | VESTEL |
| Model | | AF-4661 YB AF-4661 YS AF-5661 YX |
| Fırın Tipi | | ELEKTRİK |
| Ağırlık | kg | 29,5 |
| <i>Enerji Verimliliği Endeksi - geleneksel</i> | | 103,6 |
| <i>Enerji Verimliliği Endeksi - hava dolaşimli</i> | | 94,0 |
| Enerji Sınıfı | | A |
| Enerji Tüketimi (elektrikli) - geleneksel | kWh/çevrim | 0,89 |
| Enerji Tüketimi (elektrikli) - fanlı | kWh/çevrim | 0,80 |
| İç Hacim Sayısı | | 1 |
| Enerji Kaynağı | | ELEKTRİK |
| Hacim | l | 70 |
| Bu fırın EN 60350-1 ile uyumludur | | |
| | | |

Enerji Tasarrufu Önerileri Fırın

- Mümkünse, yiyecekleri birlikte pişirin.
- Ön ısıtma zamanını kısa tutun.
- Pişirme süresini uzatmayın.
- Pişirme işlemi tamamlandığında fırını kapatmayı unutmayın.
- Pişirme esnasında fırın kapağını açmayın.

GARANTİ BELGESİ

MALIN

Cinsi FIRIN

Markası VESTEL

Modeli

Seri No

Teslim Tarihi ve Yeri

Azami Tamir Süresi 20 İşgünü

Garanti Süresi 2 Yıl

SATICI FİRMANIN

Unvanı

Adresi

Tel-Faks

E-posta

Fatura Tarihi

Fatura No

Kaşe ve İmza

ALICININ

Adı, Soyadı

Adresi

Tel

Vestel Ticaret A.Ş.
Müşteri Hizmetleri
Genel Müdürü

VESTEL TİCARET A.Ş. / İstanbul Şubesi
Marmara Kurumlar Y.D.: 925 000 2626

ÜRETİCİ FİRMA:

Vestel Beyaz Eşya San. ve Tic. A.Ş. Manisa Şubesi
Manisa OSB III. Kısım Keçiliköy-5B Mah.
Mustafa Kemal Bulv. No: 10

Yunusemre/Manisa - Türkiye

Tel: 0850 222 4 123

Web: www.vestel.com.tr/destek

E-posta: musterihizmetleri@vestel.com.tr

WhatsApp: 0850 222 4 123

TÜRKİYE GENEL DAĞITICISI:

Vestel Ticaret A.Ş.
Levent 199 Büyükdere Cad. No: 199 34394
Şişli/İstanbul - Türkiye

Tel: 0850 222 4 123

Web: www.vestel.com.tr/destek

E-posta: musterihizmetleri@vestel.com.tr

WhatsApp: 0850 222 4 123

VESTEL



Zorlu Holding kuruluşudur.

GARANTİ ŞARTLARI

1. Garanti süresi malin teslim tarihinden itibaren başlar ve 2 yıldır.
2. Malin bütün parçaları dahil olmak üzere tamamı firmamız garantisine kapsamdadır.
3. Malin garanti süresi içerisinde arızalanması durumunda, tamirde geçen süre garanti süresine eklenir. Malin tamir süresi en fazla 20 iş günüdür. Bu süre mala ilişkin arızanın servisi istasyonuna, servisi istasyonunun olmaması durumunda, malin satıcısı, bayii, acentası, temsilciliği, ithalatçısı veya üreticisinin birisine bildirim tarihinden itibaren başlar. Malin arızasının, 10 iş günü içinde giderilmesini halinde; üretici veya ithalatçı, malin tamiri tamamlanmaya kadar, benzer özelliklere sahip başka bir mal tüketicinin kullanımına tahsis etmek zorundadır.
4. Malin garanti süresi içinde, gerek malzeme ve işçilik, gerekse montaj hatalarından dolayı arızalanması halinde, işçilik masraflı, değiştirilen parça bedeli ya da başka herhangi bir ad altında hiçbir ücret talep edilmeksizin tamir yapılacaktır.
5. Tüketicinin tamir hakkını kullanmasına rağmen malın;
 - a) Garanti süresi içinde tekrar arızalanması,
 - b) Tamiri için gereken azami sürenin aşılması,
 - c) Tamirinin mümkün olmadığına, yetkili servis istasyonu, satıcı, üretici veya ithalatçı tarafından bir raporla belirlenmesi, durumlarında; tüketici malın bedel ödemesi, ayp oranında bedel indirimi veya malın ayıpsız misli ile değiştirilmesini satıcıdan talep edebilir. Satıcı, tüketicinin talebini reddedemez. Bu talebin yerine getirilmemesi durumunda satıcı, üretici ve ithalatçı müteselselen sorumludur.
6. Malin kullanma kılavuzunda yer alan hususlara aykırı kullanılmamasından kaynaklanan arızalar garanti kapsamı dışındadır.
7. Garanti bedesi ile ilgili olarak çıkabilecek sorunlar için T.C. Gümrük ve Ticaret Bakanlığı Tüketicinin Korunması ve Piyasaya Gözetimi Genel Müdürlüğü'ne başvurulabilir.

GARANTİ YÜKÜMLÜLÜĞÜ - MÜŞTERİNİN DİKKAT ETMESİ GEREKEN HUSUSLAR

1. Garanti Belgesi üzerinde mamulün orijinal seri numarasında tahrifat yapıldığı hallerde garanti geçersizdir.
2. Garanti yükümlülüğünün geçerli olabilmesi için, VESTEL yetkili personelinin ya da yetkili servislerinden başka hiçbir kimsenin, hiçbir şekilde cihazın tamir ve tadiline müdahale etmemesi gerekmektedir.
3. Arızalı cihazın tamir yerini (cihazın kullanıldığı yer veya servis atölyesi) ve şekli yetkili servis belirler.
4. Aşağıda açıklanan koşullarda arızalı cihaz garanti kapsamına girmez:

- a) Cihazla bağlanan dış donanımdan (regülatör, kesintisiz güç kaynağı vb.) kaynaklanan arızalar,
 - b) Anormal voltaj; düğüklüğü veya fazlalığından, hatalı elektrik tesisatından, cihazın etkisine belirlenen farklı bir sebebe gerilimine bağlanmasıyla oluşan arızalar,
 - c) Malin tesliminden sonraki nakiller ve yerleştirme sonucu (düşme, aşırı sarsılma, darbe vs.) oluşabilecek arızalar,
 - d) Cihazın kullanım hatalarından meydana gelen dış ve iç yüzeylerdeki bozulma, çizilme, kırılmalar ve arızalar,
 - e) Doğal olayların (yıldırım, sel, su baskını, deprem, yangın vs.) yol açtığı arızalar.
- Bu gibi durumlarda arızalı cihaz, VESTEL yetkili uzmanları tarafından tamir edilecek, standart tamir ücreti alınacaktır.
5. Garanti Belgesi'nin tekemmül ettirilerek tüketiciye verilmesi sorumluluğu tüketicinin malı satın aldığı yetkili satıcı, acente ya da temsilcilerine aittir. Garanti Belgesi, satın alınan mala ilişkin faturanın tarihi ve sayısını ile seri numarasını içermek zorundadır.

MÜŞTERİNİN SEÇİMLİK HAKLARI

Müşteri; malın 6502 sayılı Tüketicinin Korunması Hakkında Kanun hükümleri uyarınca ayıplı olduğunun anlaşılması durumunda, ayp daha sonra ortaya çıkmış olsa bile, malın müşteriye teslim tarihinden itibaren iki yıllık zamanasımı süresi içinde;

1. Satılanı geri vermeğe hazır olduğunu bildirerek sözleşmeden dönme,
2. Satılanı alıkoymuş ayp oranında satış bedelinden indirim isteme, seçilmiş haklardan birini Satıcıya karşı;
3. Aşırı bir masraf gerektirmediği takdirde, bütün masrafları satıcıya ait olmak üzere satılanın ücretsiz onarılmasını isteme,
4. İnkın varsa, satılanın ayıpsız bir misli ile değiştirilmesini isteme, seçilmiş haklardan birini ise Satıcıya, üretici veya ithalatçıya karşı kullanabilir.

Ücretsiz onarım veya malın ayıpsız misli ile değiştirilmesinin satıcı için oranetsiz güçlükleri beraberinde getirecek olması halinde tüketici, sözleşmeden dönme veya ayp oranında bedelden indirim haklarından birini kullanabilir.

Müşteri; şikâyet ve itirazları konusundaki başvurularını Tüketici Mahkemelerine ve Tüketici Hakem Heyetlerine yapabilir.

Vestel için kişisel verilerinizi korumak önemlidir. Resmi internet sitemizde yayınladığımız Aydınlatma Metni (<https://www.vestel.com.tr/content/kisselverilerilasilenmesi>) ile bu süreçte sizlerden topladığımız kişisel verilerle ilişkin detaylı bilgilere ulaşabilirsiniz.

VESTEL



Zorlu Holding kuruluşudur.

SİZİN İÇİN BURADAYIZ!

Ürününüzü iyi günlerde kullanmanızı diliyoruz.

Bize dilediğiniz zaman aşağıdaki iletişim kanallarımızdan ulaşabilirsiniz.

Aradığınız pek çok cevabı
destekmerkezi.vestel.com.tr
internet sitemizde bulabilirsiniz.

Sorunlarla ilgili çözüm ve bilgilendirici içeriklere ulaşabilir, yetkili servis kaydı açabilir, kaydınızı takip edebilir ve ürününüze ait güncel bilgilere, teknik belgelere ve yazılımlara erişebilirsiniz.

SORULARINIZ VE ÖNERİLERİNİZ İÇİN BİZE ULAŞABİLİRSİNİZ.



0850 222 4 123
www.vestel.com.tr



Cihazınızın T.C. Gümrük ve Ticaret Bakanlığı Tüketicinin Korunması ve Piyasa Gözetimi Genel Müdürlüğü'nce tespit ve ilan edilen kullanım ömrü (cihazın fonksiyonlarını yerine getirebilmesi için gerekli yedek parça bulundurma süresi) 10 yıldır.



Geri dönüştürülebilir kağıt kullanarak doğaya katkımızı sürdürüyoruz.

ÜRETİCİ FİRMA:

Vestel Beyaz Eşya San. ve Tic. A.Ş. Manisa Şubesi
Manisa OSB III. Kısım Keçiliköyosb Mah.
Mustafa Kemal Bulv. No: 10
Yunusemre/Manisa - Türkiye
Tel: 0850 222 4 123
Web: www.vestel.com.tr/destek
E-posta: musterihizmetleri@vestel.com.tr
WhatsApp: 0850 222 4 123